



GUSCIOALTO *ANTONIO CITTERIO* 2011

SILLONES

GUSCIOALTO | ANTONIO CITTERIO | 2011

Estructura de poliuretano rígido y espuma de poliuretano

Cojines del asiento de plumón de ganso esterilizado (certificación de assopiuma, etiqueta dorada) con inserto en material indeformable

Cojín del respaldo con relleno de espuma de poliuretano y dacrón solo para guscioalto light

Base de metal/aluminio satinada, cromada, bruñida, cromo negro, antracita brillo, titanio mate 710, con sistema giratorio. O también de de madera maciza de nogal canaletto en los acabados en bruto, natural, teñido extra; o de madera maciza de fresno en los acabados natural, teñido nogal, teñido teca, teñido wengué, teñido marrón, teñido ébano; o en madera maciza de roble en acabado en bruto. Apoyo en el

suelo sobre patas de material termoplástico

Cojín reposacabezas de plumón de ganso esterilizado (certificado assopiuma, etiqueta dorada) con contrapeso metálico en acabado satinado, cromado, cromo negro, bruñido, antracita brillo, titanio mate 710. El cojín reposacabezas se realiza bajo pedido con cargo extra

Tapicería no desenfundable tanto en la versión de tela como en la versión de piel, cuya elección se tiene que hacer previa verifica de factibilidad con fabrica

Solo para guscioalto light perfil tapicería en tela la confección incluye un perfil de grosgrain que se puede realizar en todos los colores del muestrario. perfil tapicería en piel se realiza en la misma piel.

COD. 015M21

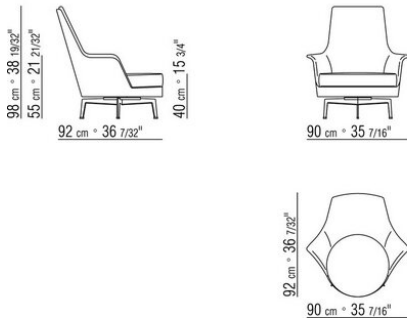

COD. 015M31

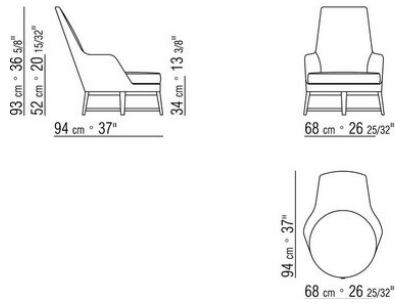

COD. 015M41

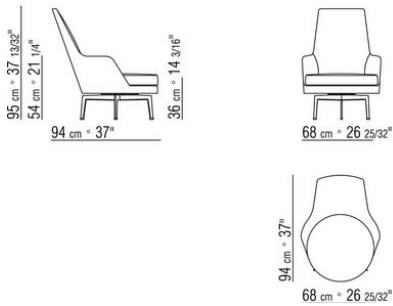

COD. 015M42

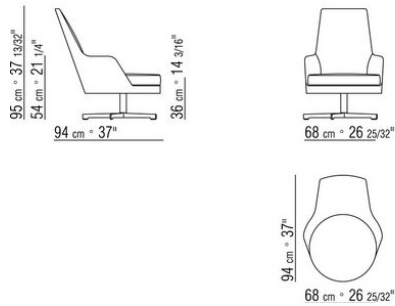

COD. 015M13

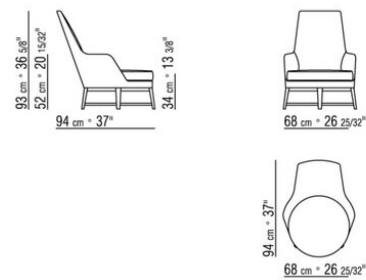

COD. 015M11

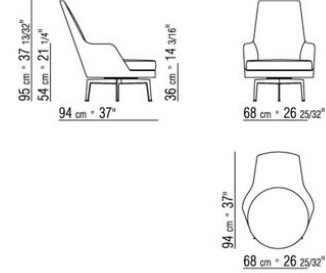

COD. 015M12

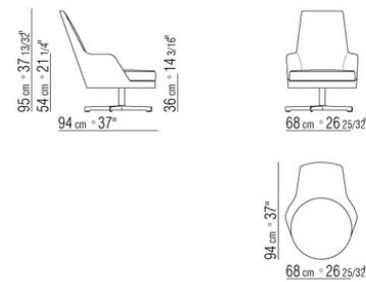

COD. 015M99

