



SVEVA CARLO COLOMBO 2018

SESSEL

SVEVA | CARLO COLOMBO | 2018

SVEVA LIGHT

Schale aus starrem pu-formteil mit lackierung in den farben weiß 4570, terrakotta 4580, waldgrün 4565, aquamarin 4560 und schwarz 4550.

Drehgestell mit 4/5-armigem fußkreuz um 360 grad drehbar, aus aluminiumdruckguss in den oberflächen satiniert, verchromt, chrom schwarz, brüniert, Titan matt 710 und anthrazit glänzend. Der polsterhocker verfügt über ein feststehendes 4-armiges fußkreuz. Mit gleitern aus thermoplast.

Kissen sessel aus sterilisierten gänsedaunen (zertifiziert assopiuma, "goldenes etikett") mit einatz aus formbeständigem material.

Kissen polsterhocker aus sterilisierten gänsedaunen (zertifiziert assopiuma, "goldenes etikett").

Bezug

sitzkissen/rückenkissen/polsterhocker abziehbar sowohl in der version aus stoff als auch in der version aus leder.

SVEVA SOFT

Schale gepolstert mit patentiertem material, darunter verschiedene kombinationen von patentiertem material

Sitzkissen aus sterilisierten gänsedaunen (zertifiziert assopiuma, "goldenes etikett") mit kern aus formbeständigem material

Fussgestell aus aluminiumdruckguss in den ausföhrungen satiniert, verchromt, schwarz verchromt, brüniert, Titan matt 710 und anthrazit glänzend mit drehmechanismus. Bodenaufgabe mit gleitschutz aus thermoplastischem material

Bezug stoff- oder lederbezug, beide versionen abziehbar

SESSEL

Schale aus polyurethan-hartschaum mit kernlederbezug in den farben grau 5003, dunkelbraun 5004, schwarz-braun 5013, schwarz 5005, olivgrün 5006, dunkelrostrot 5008, sand 5001, tabak 5015, wildleder dunkelbraun 6004, wildleder schwarz 6005, wildleder olivgrün 6003, wildleder sand 6001

Sitz-/rückenkissen aus sterilisierten gänsedaunen (zertifiziert assopiuma, "goldenes etikett") mit kern aus formbeständigem material

Fussgestell aus aluminiumdruckguss in den ausföhrungen satiniert, verchromt, schwarz verchromt, brüniert, Titan matt 710 und anthrazit glänzend mit drehmechanismus. Bodenaufgabe mit gleitschutz aus thermoplastischem material

Bezug stoff- oder lederbezug, beide versionen abziehbar

COD. 024841

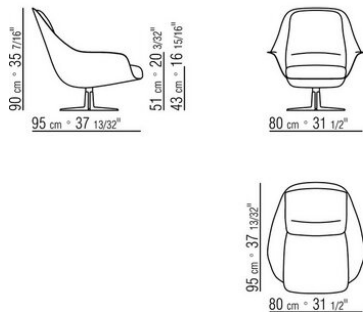

COD. 024842

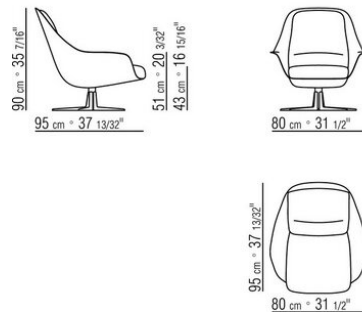

COD. 024865

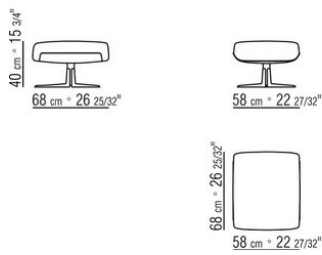

COD. 024831

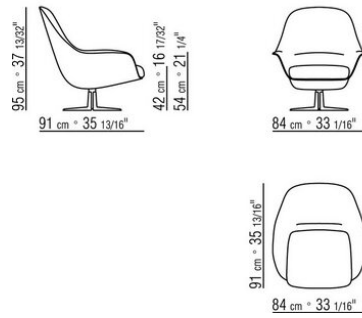

COD. 024811

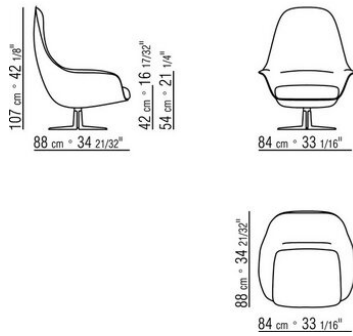

COD. 024832

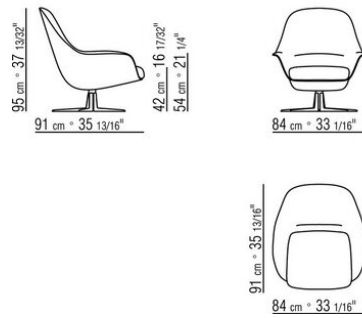

COD. 024812

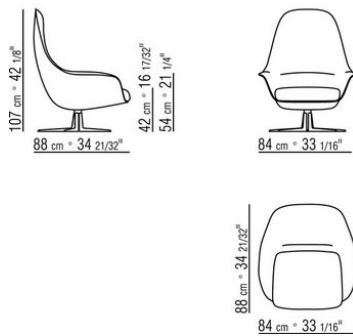

COD. 024860

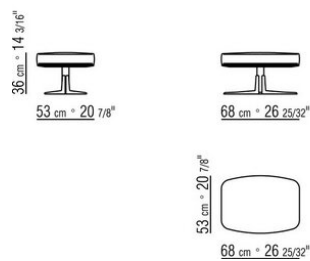

COD. 024821

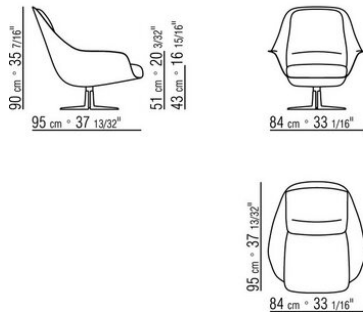

COD. 024822

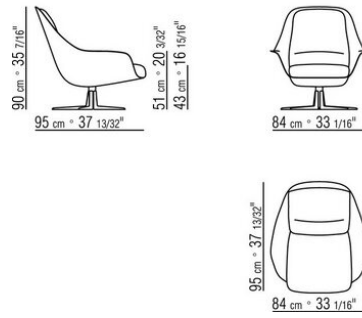

COD. 024850

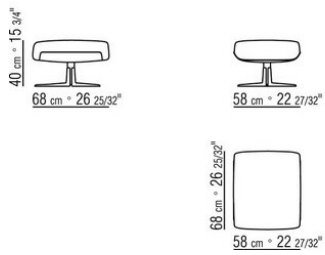

COD. 024899



