



GUSCIOALTO *ANTONIO CITTERIO 2011*

SESSEL

GUSCIOALTO | ANTONIO CITTERIO | 2011

Gestell: aus starrem Pu und Pu-Schaum.

Sitzkissen: Füllung aus sterilisierten Gänsedaunen (zertifiziert Assopiuma, "goldenes Etikett") mit Kern aus formbeständigem Material.

Rückenkissen: nur für Guscioalto Light aus Pu-Schaum und Dacron.

Füße: Metall satiniert, chrom, schwarz chrom, brüniert, anthrazit glänzend, Titan matt 710, drehbar. Oder Massivholz Nussbaum Canaletto in den Ausführungen Rohholzeffekt, Natur und gebeizt extra oder aus Massivholz Esche in den Ausführungen Natur, gebeizt Nussbaum, gebeizt Teak, gebeizt Wengé, gebeizt Braun, gebeizt Ebenholz oder Massivholz Eiche in der Oberfläche Rohholzeffekt. Beine mit Kunststoffgleitern.

Nackenkissen: Füllung aus sterilisierten Gänsedaunen (zertifiziert Assopiuma, "goldenes Etikett") mit Gegengewicht aus Metall in den Ausführungen satiniert, verchromt, chrom schwarz, brüniert, anthrazit glänzend, Titan matt 710. Das Nackenkissen ist auf Anfrage gegen Aufpreis erhältlich.

Bezug: Stoffbezug oder Lederbezug, beide Versionen nicht abziehbar.

Achtung: bei Kundenstoff muss vorab mit Flexform geklärt werden, ob der Stoff verwendet werden kann.

Keder bei Stoffbezüge in Grosgrain nur für Guscioalto Light, in allen Farben der Farbmusterkarte. Für Lederbezüge, Keder im gleichem Leder

COD. 015M21

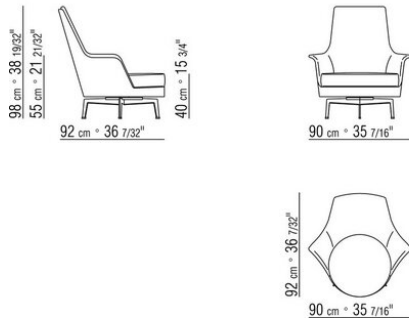

COD. 015M31

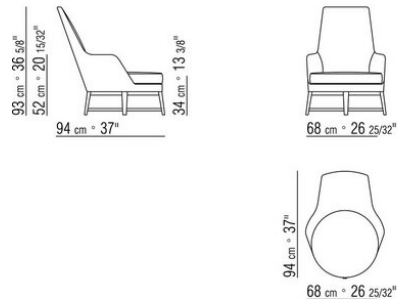

COD. 015M41

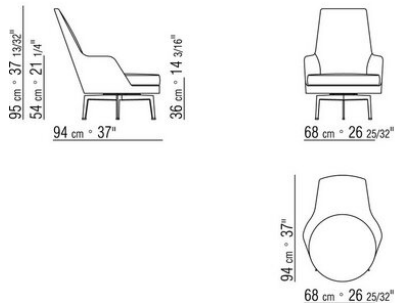

COD. 015M42

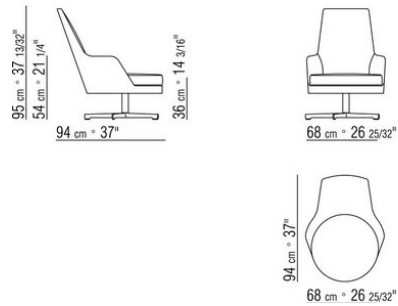

COD. 015M13

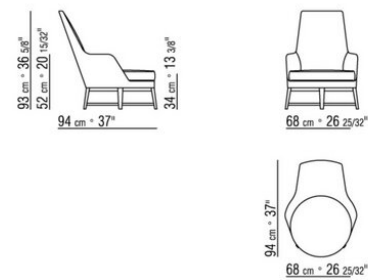

COD. 015M11

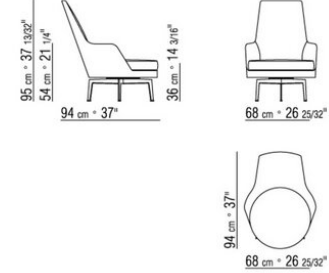

COD. 015M12

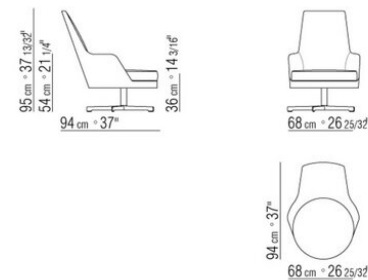

COD. 015M99

