

Kress

Commercial



Curved Edger attachment	EN	P02
Gebogener Kantenschneideraufsatz	D	P13
Accessoire de coupe-bordure incurvé	F	P25
Accessorio per tagliabordi curvo	I	P36
Accesorio de cortamárgenes curvo	ES	P47
Acessório de corte curvo	PT	P58
Gebogen kantensnijderopzetstuk	NL	P69
Íves szegélynyíró tartozék	HU	P80
Accesoriu pentru margini curbe	RO	P91
Przystawka obrzynarki zakrzywionej	PL	P102
Nástavec se zahnutými nůžkami na okraje trávníku	CZ	P113
Nástavec orezávača so zakriveným hriadelom	SK	P124
Priključek prirezovalnik za ukrivljene robove	SL	P135
Nastavak zakrivljenog rezača rubova travnjaka	HR	P146
Kantskærerpåsats med buet skaft	DK	P156
Kaareva reunaleikkuri	FIN	P166
Utstyr for buet kantklipper	NOR	P176
Krökt kantskärartillbehör	SV	P186

KAC142

TABLE OF CONTENTS

Introduction.....	3
Component List.....	3
Product Safety.....	4
Assembly&Operation.....	7
Transportation.....	8
Maintenance.....	8
Cleaning.....	9
Storage.....	9
Troubleshooting.....	9
Technical Data.....	10
<hr/> EN Environmental Protection.....	11
Declaration of Conformity.....	11

INTRODUCTION

Dear Customer,

Thank you for buying this Kress Commercial product. We are dedicated to developing high quality products to meet your commercial landscaping requirements.

The Kress brand is synonymous with premium quality service. Over the years of your product's life, if you have any questions or concerns about your product, please contact your dealer or our Customer Service Team for assistance.

We are confident you will enjoy working with your Kress product for years to come.

INTENDED USE

In conjunction with KAC104 - Power Head, this machine is intended for edging along sidewalks, driveways, curbs and patios.

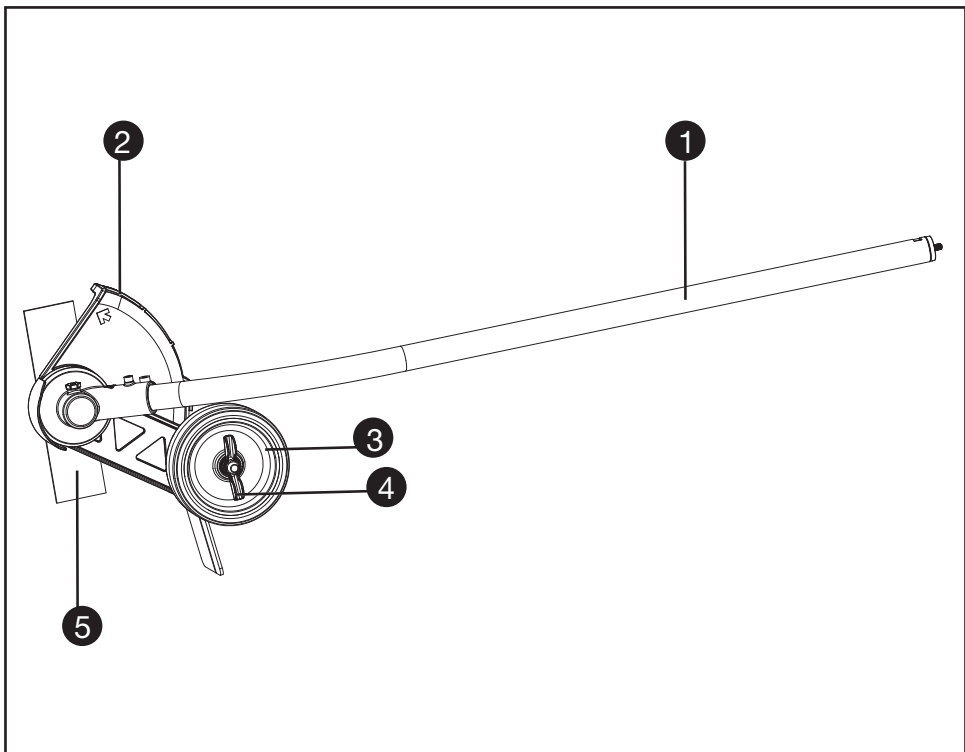

EN

COMPONENT LIST

- | | |
|----|-----------------------------------|
| 1. | SHAFT |
| 2. | DEBRIS GUARD |
| 3. | SUPPORT WHEEL |
| 4. | SUPPORT WHEEL ADJUSTMENT WING NUT |
| 5. | BLADE |

ORIGINAL INSTRUCTION PRODUCT SAFETY GENERAL OUTDOOR POWER EQUIPMENT SAFETY WARNINGS

 **WARNING:** Read all safety warnings, instructions, illustrations and specifications provided with this outdoor power equipment. Failure to follow all instructions listed below may result in electric shock, fire and/or serious injury.

Save all warnings and instructions for future reference.

The term "outdoor power equipment" in the warnings refers to your mains-operated (corded) outdoor power equipment or battery-operated (cordless) outdoor power equipment.

1. Work area safety

- a) **Keep work area clean and well lit.** *Cluttered or dark areas invite accidents.*
- b) **Do not operate outdoor power equipments in explosive atmospheres, such as in the presence of flammable liquids, gases or dust.** *Outdoor power equipments create sparks which may ignite the dust or fumes.*
- c) **Keep children and bystanders away while operating a outdoor power equipment.** *Distractions can cause you to lose control.*

2. Electrical safety

- a) **Outdoor power equipment plugs must match the outlet. Never modify the plug in any way. Do not use any adapter plugs with earthed (grounded) outdoor power equipments.** *Unmodified plugs and matching outlets will reduce risk of electric shock.*
- b) **Avoid body contact with earthed or grounded surfaces, such as pipes, radiators, ranges and refrigerators.** *There is an increased risk of electric shock if your body is earthed or grounded.*
- c) **Do not expose power tools to rain or wet conditions.** *Water entering a power tool will increase the risk of electric shock. Do not operate the machine in rain or wet conditions. This may increase the risk of electric shock.*
- d) **Do not abuse the cord. Never use the cord for carrying, pulling or unplugging the outdoor power equipment. Keep cord away from heat, oil, sharp edges or moving parts.** *Damaged or entangled cords increase the risk of electric shock.*
- e) **When operating a outdoor power equipment outdoors, use an extension cord suitable for outdoor use. Use of a cord suitable for outdoor use reduces the risk of electric shock.**
- f) **If operating a outdoor power equipment in a damp location is unavoidable, use a residual current device (RCD) protected supply. Use of**

an RCD reduces the risk of electric shock.

3. Personal safety

- a) **Stay alert, watch what you are doing and use common sense when operating a outdoor power equipment. Do not use a outdoor power equipment while you are tired or under the influence of drugs, alcohol or medication.** *A moment of inattention while operating outdoor power equipments may result in serious personal injury.*
- b) **Use personal protective equipment. Always wear eye protection.** *Protective equipment such as dust mask, non-skid safety shoes, hard hat, or hearing protection used for appropriate conditions will reduce personal injuries.*
- c) **Prevent unintentional starting. Ensure the switch is in the off-position before connecting to power source and/or battery pack, picking up or carrying the tool.** *Carrying outdoor power equipments with your finger on the switch or energising outdoor power equipments that have the switch on invites accidents.*
- d) **Remove any adjusting key or wrench before turning the outdoor power equipment on. A wrench or a key left attached to a rotating part of the outdoor power equipment may result in personal injury.**
- e) **Do not overreach. Keep proper footing and balance at all times.** *This enables better control of the outdoor power equipment in unexpected situations.*
- f) **Dress properly. Do not wear loose clothing or jewellery. Keep your hair, clothing and gloves away from moving parts.** *Loose clothes, jewellery or long hair can be caught in moving parts.*
- g) **If devices are provided for the connection of dust extraction and collection facilities, ensure these are connected and properly used.** *Use of dust collection can reduce dust-related hazards.*
- h) **Do not let familiarity gained from frequent use of tools allow you to become complacent and ignore tool safety principles.** *A careless action can cause severe injury within a fraction of a second.*

4. Outdoor Power Equipment use and care

- a) **Do not force the outdoor power equipment. Use the correct outdoor power equipment for your application.** *The correct outdoor power equipment will do the job better and safer at the rate for which it was designed.*
- b) **Do not use the outdoor power equipment if the switch does not turn it on and off.** *Any outdoor power equipment that cannot be controlled with the switch is dangerous and must be repaired.*
- c) **Disconnect the plug from the power source and/or remove the battery pack, if detachable, from the power tool before making any adjustments, changing accessories, or storing outdoor power equipments.** *Such preventive*

safety measures reduce the risk of starting the outdoor power equipment accidentally.

- d) **Store idle outdoor power equipments out of the reach of children and do not allow persons unfamiliar with the outdoor power equipment or these instructions to operate the outdoor power equipment.** *Outdoor power equipments are dangerous in the hands of untrained users.*
- e) **Maintain outdoor power equipment and accessories. Check for misalignment or binding of moving parts, breakage of parts and any other condition that may affect the outdoor power equipment's operation. If damaged, have the outdoor power equipment repaired before use.** *Many accidents are caused by poorly maintained outdoor power equipments.*
- f) **Keep cutting tools sharp and clean.** *Properly maintained cutting tools with sharp cutting edges are less likely to bind and are easier to control.*
- g) **Use the outdoor power equipment, accessories and tool bits etc. in accordance with these instructions, taking into account the working conditions and the work to be performed.** *Use of the outdoor power equipment for operations different from those intended could result in a hazardous situation.*
- h) **Keep handles and grasping surfaces dry, clean and free from oil and grease.** *Slippery handles and grasping surfaces do not allow for safe handling and control of the tool in unexpected situations.*

5. Battery tool use and care

- a) **Recharge only with the charger specified by the manufacturer.** *A charger that is suitable for one type of battery pack may create a risk of fire when used with another battery pack.*
- b) **Use outdoor power equipments only with specifically designated battery packs.** *Use of any other battery packs may create a risk of injury and fire.*
- c) **When battery pack is not in use, keep it away from other metal objects, like paper clips, coins, keys, nails, screws or other small metal objects, that can make a connection from one terminal to another.** *Shorting the battery terminals together may cause burns or a fire.*
- d) **Under abusive conditions, liquid may be ejected from the battery; avoid contact. If contact accidentally occurs, flush with water. If liquid contacts eyes, additionally seek medical help.** *Liquid ejected from the battery may cause irritation or burns.*
- e) **Do not use a battery pack or tool that is damaged or modified.** *Damaged or modified batteries may exhibit unpredictable behaviour resulting in fire, explosion or risk of injury.*
- f) **Do not expose a battery pack or tool to fire or excessive temperature.** *Exposure to fire or temperature above 130 °C may cause explosion.*
- g) **Follow all charging instructions and do not charge the battery pack or tool outside the temperature range specified in the instructions.** *Charging improperly or at*

temperatures outside the specified range may damage the battery and increase the risk of fire.

6. Service

- a) **Have your outdoor power equipment serviced by a qualified repair person using only identical replacement parts.** *This will ensure that the safety of the outdoor power equipment is maintained.*
- b) **Never service damaged battery packs.** *Service of battery packs should only be performed by the manufacturer or authorized service providers.*

SAFETY INSTRUCTIONS FOR EDGERS

1. Training

- a) Read the instructions carefully. Be familiar with the controls and the proper use of the equipment.
- b) Never allow children or people unfamiliar with these instructions to use the edger. Local regulations may restrict the age of the operator.
- c) Never edge while people, especially children, or pets are nearby.
- d) Keep in mind that the operator or user is responsible for accidents or hazards occurring to other people or their property.

2. Preparation

- a) While edging, always wear eye and ear protection, substantial foot wear, and long trousers.
- b) Thoroughly inspect the surface where the equipment is to be used and remove all stones, sticks, wires, bones and other foreign objects.
- c) Before using, always visually inspect to see that the blades, blade bolts and cutter assembly are not worn or damaged. Replace worn or damaged blades and bolts in sets to preserve balance.
- d) Use only manufacturer-recommended replacement parts and accessories.

3. Operation

- a) Edge only in daylight or in good artificial light.
- b) Always be sure of your footing on slopes.
- c) Walk, never run.
- d) Use extreme caution when reversing or pulling the edger toward you.
- e) Make sure the blade has stopped before crossing surfaces other than grass and when transporting the edger to and from the area to be edged.
- f) Never operate the edger with defective, missing or incorrectly fitted guards.
- g) Switch on the motor carefully according to instructions and with feet well away from the blade(s).
- h) Do not tilt when switching on the motor, unless the edger has to be tilted for starting. In this case, do not tilt it more than absolutely necessary and lift only the part which is away

from the operator.

- i) Do not switch on the motor when a bystander is standing in front of the blade(s).
- j) Do not put hands or feet near or under rotating parts.
- k) Always switch off the electric motor and remove battery pack from the machine:
 - 1) before clearing blockages;
 - 2) before checking, cleaning or working on the blade(s);
 - 3) after striking a foreign object: inspect the blade(s) for damage and make repairs before restarting and operating the edger;
 - 4) if edger starts to vibrate abnormally (check immediately).
- l) Always remove battery pack from the machine whenever you leave the edger.
- m) Always ensure that the ventilation openings are kept clear of debris.

4. Maintenance and storage

- a) Keep all nuts, bolts and screws tight to be sure the equipment is in safe working conditions.
- b) Replace worn or damaged parts.
- c) Do not attempt to repair the machine unless you are competent to do so.
- d) Use only manufacturer-recommended replacement parts and accessories.
- e) When not in use, store the edger out of the reach of children.
- f) Inspect and maintain the edger regularly. Have the edger repaired only by an authorized repairer.

SAFETY WARNINGS FOR BATTERY PACK

- a) Do not dismantle, open or shred cells or battery pack.
- b) Do not short-circuit a battery pack. Do not store battery packs haphazardly in a box or drawer where they may short-circuit each other or be short-circuited by conductive materials. When battery pack is not in use, keep it away from other metal objects, like paper clips, coins, keys, nails, screws or other small metal objects, that can make a connection from one terminal to another. Shorting the battery terminals together may cause burns or a fire.
- c) Do not expose battery pack to heat or fire. Avoid storage in direct sunlight.
- d) Do not subject battery pack to mechanical shock.
- e) In the event of battery leaking, do not allow the liquid to come into contact with the skin or eyes. If contact has been made, wash the affected area with copious amounts of water and seek medical advice.
- f) Keep battery pack clean and dry.
- g) Wipe the battery pack terminals with a clean dry cloth if they become dirty.
- h) Battery pack needs to be charged before use. Always refer to this instruction and use the







correct charging procedure.

- i) Do not maintain battery pack on charge when not in use.
- j) After extended periods of storage, it may be necessary to charge and discharge the battery pack several times to obtain maximum performance.
- k) Recharge only with the charger specified by Kress. Do not use any charger other than that specifically provided for use with the equipment.
- l) Do not use any battery pack which is not designed for use with the equipment.
- m) Keep battery pack out of the reach of children.
- n) Retain the original product literature for future reference.
- o) Remove the battery from the equipment when not in use.
- p) Dispose of properly.
- q) Do not use battery packs of different manufacture, size or type.
- r) Keep the battery away from microwaves and high pressure.
- s) **Warning! Do not use non-rechargeable batteries.**

SAVE THESE INSTRUCTIONS

SYMBOLS

	To reduce the risk of injury, user must read instruction manual
	WARNING
	Wear ear and eye protection
	Direction of edger blade rotation
	Keep bystanders at a safe distance
	Thrown objects
	Rotating cutting blade

	<p>Waste electrical products must not be disposed of with household waste. Please recycle where facilities exist. Check with your local authorities or retailer for recycling advice.</p>
 <p>Li-Ion</p> 	<p>Li-Ion battery This product has been marked with a symbol relating to 'separate collection' for all battery packs and battery pack. It will then be recycled or dismantled in order to reduce the impact on the environment. Battery packs can be hazardous for the environment and for human health since they contain hazardous substances.</p>
	<p>Do not burn</p>
	<p>Batteries may enter water cycle if disposed improperly, which can be hazardous for ecosystem. Do not dispose of waste batteries as unsorted municipal waste.</p>
	<p>Wear protective gloves</p>
	<p>Remove battery from the socket before carrying out any adjustment, servicing or maintenance.</p>

ASSEMBLY & OPERATION

 **NOTE:** Before using the tool, read the instruction book carefully.

 **BEFORE OPERATION:**

Assembling and disassembling the Power head attachment. (See Fig. A1, A2, A3)

1. Remove the protective cap from the end of the attachment shaft.
2. To assemble, align the triangle icon on the button with the arrow label on the attachment shaft.
3. Push the shafts together until you hear a "click". The edge of the arrow label should be close to the shaft connection housing. (Note: If the curved edger working head cannot be fully installed into the power head, rotate the blade a little until it is

- possible to insert the shaft fully.)
4. Finish the assembly by tightening the knob clockwise.
5. To disassemble, loosen the knob, turn counter clockwise, then press the release button and pull the shafts apart. Replace the protective cap on the attachment shaft to ensure that dust and debris do not get into the shaft.

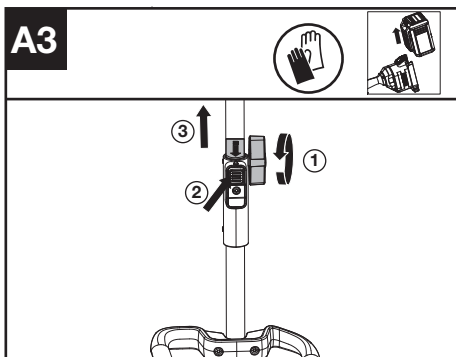
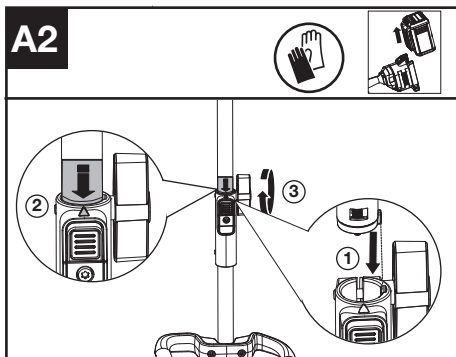
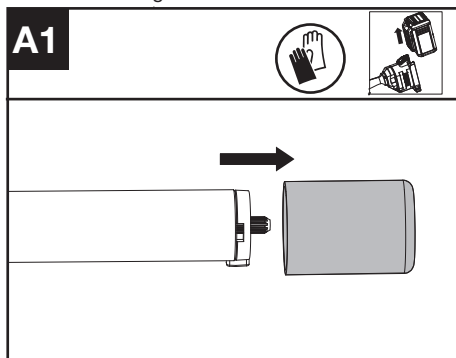

Adjust the cutting height (See Fig. B1, B2)

1. Turn off the power tool and remove the battery.
2. Loosen the wing nut. Push the wheel upwards to increase the cut depth (a) or downward the wheel to reduce the cut depth (a).

- It is recommended to adjust the depth wheel so that the edger blade just touching the ground or breaks the surface of the soil by no more than 0.2 in. (5 mm)
- Tighten the wing nut. Check the depth of cut while standing in the normal working position and correct it if necessary.

NOTE: More details can be found in the power head manual.

TRANSPORTATION

Transporting the edger

- Switch off the edger and remove the battery.
- When transporting your edger by hand, hold the middle of shaft to make sure that your machine is parallel to the ground.
- When transporting your edger in a vehicle, secure and position it to prevent movement or damage.

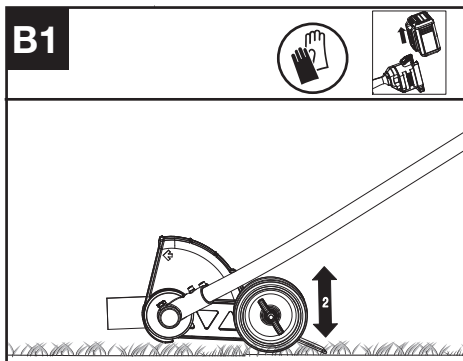

For Battery tools

The recommended ambient temperature range for discharging is -4°F~113°F (-20°C~45°C).

The recommended ambient temperature range for the charging system during charging is 23°F~113°F (-5°C~45°C).

MAINTENANCE

Replacing the blade (See Fig. D1, D2, D3)

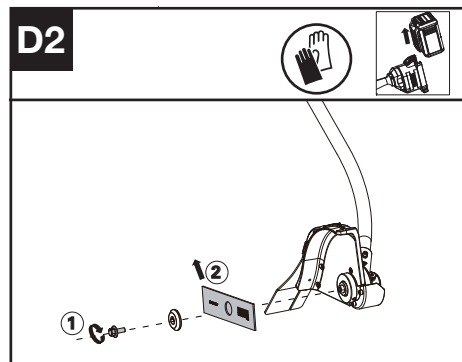
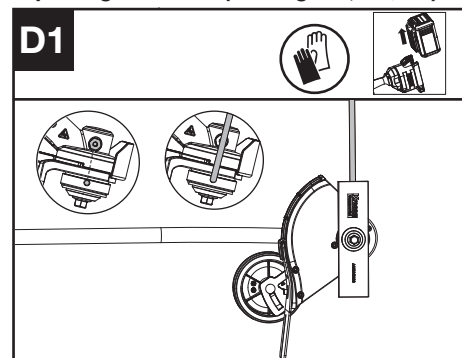
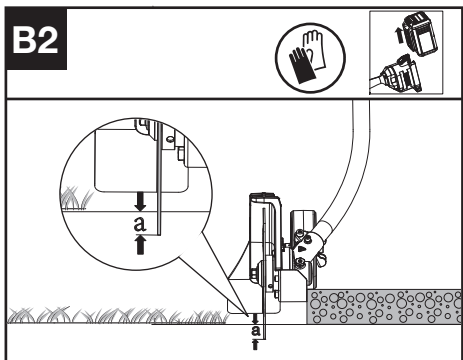

OPERATION:

Starting the edger (See Fig. C)

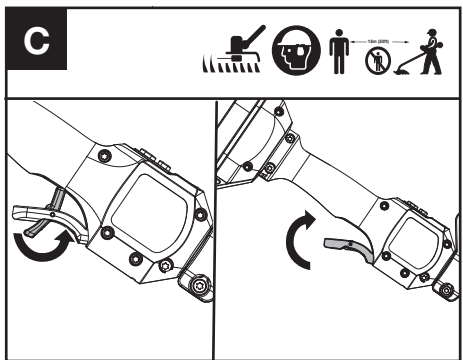

- Push the Safety Lock Off Lever forward first, then squeeze and hold the throttle trigger to start the machine

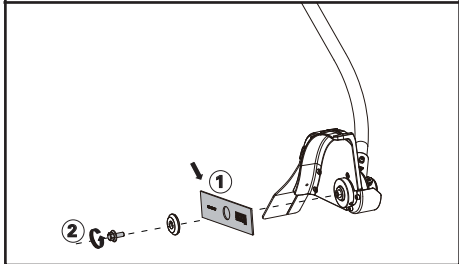
D3

1. Align hole in inner blade adapter with notch in gear housing, and insert locking tool to prevent from rotating.
2. Loosen the bolt.
3. Replace the blade and tighten the bolt to 15~20 Nm (11~15 ft-lb).

Lubricating the Gear Box (See Fig. E1, E2)

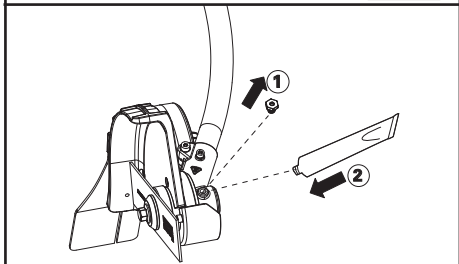
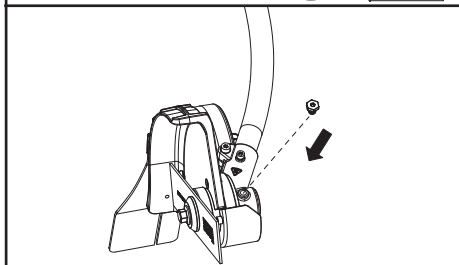
E1**E2**

1. Remove the screw plug from the gear housing and inject about 5g of grease into gear case every time.
2. Tighten the screw.

NOTE: Lubricating the gear case through the oil-hole after every 50 hours operation. For best operation and longer lifetime, it is recommended to lubricate the Lawn Edger gear case with dedicated grease (SHELL Gadus S2 V220 1).

CLEANING

1. Switch off the edger and remove the battery.
2. Do not use aggressive detergents or solvents. Clean the machine after use with a damp cloth dipped in mild detergent.
3. Keep battery connection free of dirt and debris, and clean with a soft and dry brush or cloth.
4. Do not spray water onto the motor and electrical components.
5. Do not use pressure washer to clean your machine.

STORAGE

1. Remove the battery pack from the edger before storage.
2. Store the edger and the battery in a dry and secure place that is inaccessible to children and other unauthorized people. Remove the cutting attachment if no use for a long time.
3. If the machine becomes wet in the rain during operation, the machine and the battery should be dried before storing or charging. Remove the battery and reinsert it if the machine fails to turn on.

TROUBLESHOOTING

The following table gives problems and actions that you can perform if your machine does not operate correctly.

WARNING: Switch the machine off and remove the battery prior to any troubleshooting.

EDGER

Problems	Possible Causes	Corrective Action
Battery indicator LED flashing	Low battery voltage.	Charge the battery.

EN

Error LED flashing	Overload.	The cutting attachment is jammed. Deactivate the product. Remove the battery. Clean the cutting attachment from unwanted materials.
	Temperature issue.	Let the product cool down.
	The Throttle Trigger and the start/stop button are pressed at the same time.	Release Throttle Trigger. Perform the starting sequence again.
	Other problems	Contact Service Agent
The product does not start	Debris in the battery connectors.	Clean the battery connectors with compressed air or a soft brush.
	The power of the battery pack has been run out.	Charge the battery pack.
	Other problems	Contact Service Agent.
Edger runs intermittently	The battery is not fully inserted to the machine.	Remove & reinsert battery fully.
	Potential electrical issue.	Contact Service Agent.
Excessive vibrations/noise.	Blade balance issue.	Evaluate blade for damage, replace blade.
	Soil/debris build-up in blade guard.	Clean blade guard, remove debris.
	Cutting attachment issue. Machine defective.	Replace cutting attachment. Contact Service Agent.

TECHNICAL DATA

	KAC142
Cutting Speed	5400/7000rpm
Blade Size	20 cm
Degree of protection	IPX4
Machine Weight (Bare tool)	2.3 kg

COMBINATIONS OF CUTTING ATTACHMENTS AND CARRYING SYSTEMS

Cutting attachment	Carrying system
20 cm replacement edger blade	- Shoulder strap - Backpack battery Harness

NOISE INFORMATION

A weighted sound pressure	$L_{pA} = 77.1 \text{ dB(A)}$
K_{pA}	3 dB(A)
A weighted sound power	$L_{wA} = 93.68 \text{ dB(A)}$
K_{wA}	1.37 dB(A)
Wear ear protection	

VIBRATION INFORMATION

Vibration total values (triax vector sum) determined according to EN 62841:

Typical weighted vibration	$a_h < 2,1 \text{ m/s}^2$
Uncertainty	$K < 1,5 \text{ m/s}^2$

The declared vibration total value and the declared noise emission value have been measured in accordance with a standard test method and may be used for comparing one tool with another.

The declared vibration total value and the declared noise emission value may also be used in a preliminary assessment of exposure.

 **WARNING:** The vibration and noise emissions during actual use of the power tool can differ from the declared value depending on the ways in which the tool is used especially what kind of workpiece is processed dependant on the following examples and other variations on how the tool is used:
How the tool is used and the materials being cut or drilled.

The tool being in good condition and well maintained.
The use of the correct accessory for the tool and ensuring it is sharp and in good condition.

The tightness of the grip on the handles and if any anti vibration and noise accessories are used. And the tool is being used as intended by its design and these instructions.

This tool may cause hand-arm vibration syndrome if its use is not adequately managed.

 **WARNING:** To be accurate, an estimation of exposure level in the actual conditions of use should also take account of all parts of the operating cycle such as the times when the tool is switched off and when it is running idle but not actually doing the job. This may significantly reduce the exposure level over the total working period.

Helping to minimise your vibration and noise exposure risk.

Always use sharp chisels, drills and blades. Maintain this tool in accordance with these instructions and keep well lubricated (where appropriate).

If the tool is to be used regularly then invest in anti vibration and noise accessories.

Plan your work schedule to spread any high vibration tool use across a number of days

ENVIRONMENTAL PROTECTION

 Waste electrical products must not be disposed of with household waste. Please recycle where facilities exist. Check with your local authorities or retailer for recycling advice.

DECLARATION OF CONFORMITY

We,
Positec Germany GmbH
Postfach 680194, 50704 Cologne, Germany

On behalf of Positec declare that the product,
Description **Battery operated lawn edger**
Type **KAC142 (142-designation of machinery, representative of Battery operated lawn edger)**
Function **trimming grass edger**

Complies with the following Directives:
2006/42/EC, 2014/30/EU, 2011/65/EU&(EU)2015/863, 2000/14/EC amended by 2005/88/EC

2000/14/EC amended by 2005/88/EC:
- Conformity Assessment Procedure as per **Annex V**
- Measured Sound Power Level **94 dB (A)**
- Declared Guaranteed Sound Power Level **96 dB (A)**

Standards conform to,
EN 62841-1, ISO 11789, EN ISO 3744, EN IEC 55014-1, EN IEC 55014-2, EN IEC 63000

The person authorized to compile the technical file,
Name Marcel Filz
Address Positec Germany GmbH
Postfach 680194, 50704 Cologne, Germany



2024/3/8
Allen Ding
Deputy Chief Engineer Testing & Certification
Positec Technology (China) Co., Ltd
18, Dongwang Road, Suzhou Industrial Park, Jiangsu 215123, P. R. China

DECLARATION OF CONFORMITY

We,
Positec (UK & Ireland) Ltd
PO Box 6242, Newbury, RG14 9LT, UK

On behalf of Positec declare that the product,
Description **Battery operated lawn edger**
Type **KAC142 (142-designation of machinery, representative of Battery operated lawn edger)**
Function **trimming grass edger**

Complies with the following regulations:
Supply of Machinery (Safety) Regulations 2008
Electromagnetic Compatibility Regulations 2016
The Restriction of the Use of Certain Hazardous Substances in Electrical and Electronic Equipment Regulations
Noise Emission in the Environment by Equipment for Use Outdoors Regulations
- Conformity Assessment Procedure as per **SCHEDULE 8**
- Measured Sound Power Level **94 dB (A)**
- Declared Guaranteed Sound Power Level **96 dB (A)**

Standards conform to,
BS EN 62841-1, ISO 11789, BS EN ISO 3744, BS EN IEC 55014-1, BS EN IEC 55014-2, BS EN IEC 63000

The person authorized to compile the technical file,
Name Jim Kirkwood
Address Positec (UK & Ireland) Ltd,
PO Box 6242, Newbury, RG14 9LT, UK



2024/3/8
Allen Ding
Deputy Chief Engineer Testing & Certification
Positec Technology (China) Co., Ltd
18, Dongwang Road, Suzhou Industrial
Park, Jiangsu 215123, P. R. China

INHALTSVERZEICHNIS

Einführung.....	13
Komponenten.....	14
Produktsicherheit.....	15
Montage und Bedienung.....	18
Transport.....	20
Wartung	20
Reinigung.....	21
Aufbewahrung.....	21
Störungsbehebung.....	22
Technische Daten.....	22
Umweltschutz.....	23
Konformitätserklärung.....	23

D

EINFÜHRUNG

Sehr geehrter Kunde,

Vielen Dank, dass Sie dieses Kress Commercial-Produkt gekauft haben. Wir sind bestrebt, qualitativ hochwertige Produkte zu entwickeln, die Ihren Anforderungen im gewerblichen Landschaftsbau gerecht werden.

Die Marke Kress steht für erstklassigen Service. Wenn Sie im Laufe der Jahre Fragen oder Bedenken zu Ihrem Produkt haben, wenden Sie sich bitte an Ihren Händler oder an unser Kundendienstteam, um Hilfe zu erhalten.

Wir sind zuversichtlich, dass Sie in den kommenden Jahren die Arbeit mit Ihrem Kress-Produkt genießen werden.

BESTIMMUNGSGEMÄSSER GEBRAUCH

In Verbindung mit dem KAC104-Antriebskopf, diese Maschine ist zum Kantenschneiden entlang von Gehwegen und Einfahrten bestimmt. Bordsteine und Terrassen.

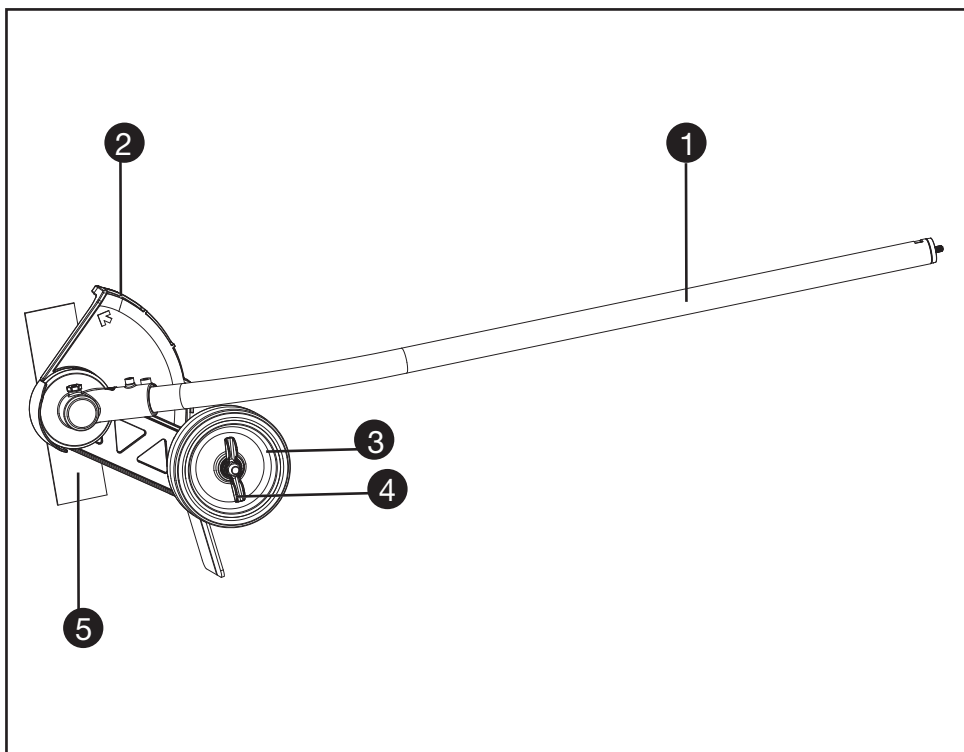

D

KOMPONENTEN

1. SCHAFT
2. SCHNEIDSCHUTZES
3. STÜTZRAD
4. FLÜGELMUTTER ZUR EINSTELLUNG DES STÜTZRADES
5. KLINGE

ORIGINALBETRIEBSANLEITUNG

EINFÜHRUNG

PRODUKTSICHERHEIT

ALLGEMEINE

SICHERHEITSHINWEISE

FÜR ELEKTROWERKZEUGE



WARNUNG! Machen Sie sich mit allen Sicherheitswarnungen, Anweisungen, Abbildungen und Spezifikationen vertraut, die mit diesem Elektrowerkzeug geliefert werden.

Die Nichtbeachtung der unten aufgeführten Anweisungen kann in elektrischen Schlägen, Feuer und/oder schweren Verletzungen resultieren.

Bewahren Sie alle Sicherheitshinweise und Anweisungen für die Zukunft auf.

Der in den Sicherheitshinweisen verwendete Begriff „Elektrowerkzeug“ bezieht sich auf akkubetriebene Elektrowerkzeuge (ohne Netzkabel).

1) Arbeitsplatzsicherheit

- a) **Halten Sie Ihren Arbeitsbereich sauber und gut beleuchtet.** *Unordnung oder unbeleuchtete Arbeitsbereiche können zu Unfällen führen.*
- b) **Arbeiten Sie mit dem Elektrowerkzeug nicht in explosionsgefährdeter Umgebung, in der sich brennbare Flüssigkeiten, Gase oder Stäube befinden.** *Elektrowerkzeuge erzeugen Funken, die den Staub oder die Dämpfe entzünden können.*
- c) **Halten Sie Kinder und andere Personen während der Benutzung des Elektrowerkzeugs fern.** *Bei Ablenkung können Sie die Kontrolle über das Gerät verlieren.*

2) Elektrische Sicherheit

- a) **Der Anschlussstecker des Elektrowerkzeuges muss in die Steckdose passen.** *Der Stecker darf in keiner Weise verändert werden. Verwenden Sie keine Adapterstecker gemeinsam mit schutzgeerdeten Elektrowerkzeugen. Unveränderte Stecker und passende Steckdosen verringern das Risiko eines elektrischen Schlages.*
- b) **Vermeiden Sie Körperkontakt mit geerdeten Oberflächen wie von Rohren, Heizungen, Herden und Kühlschränken.** *Es besteht ein erhöhtes Risiko durch elektrischen Schlag, wenn Ihr Körper geerdet ist.*
- c) **Halten Sie Elektrowerkzeuge von Regen oder Nässe fern.** *Das Eindringen von Wasser in ein Elektrowerkzeug erhöht das Risiko eines elektrischen Schlages. Betreiben Sie das Gerät nicht bei Regen oder bei Nässe. Dies kann das Risiko eines Stromschlages erhöhen.*
- d) **Zweckentfremden Sie das Kabel nicht, um das Elektrowerkzeug zu tragen, aufzuhängen oder um den Stecker aus der Steckdose zu**

ziehen. Halten Sie das Kabel fern von Hitze, Öl, scharfen Kanten oder sich bewegenden Geräteteilen. *Beschädigte oder verwickelte Kabel erhöhen das Risiko eines elektrischen Schlages.*

- e) **Wenn Sie mit einem Elektrowerkzeug im Freien arbeiten, verwenden Sie nur Verlängerungskabel, die auch für den Außenbereich geeignet sind.** *Die Anwendung eines für den Außenbereich geeigneten Verlängerungskabels verringert das Risiko eines elektrischen Schlages.*
 - f) **Wenn der Betrieb des Elektrowerkzeuges in feuchter Umgebung nicht vermeidbar ist, verwenden Sie einen Fehlerstromschutzschalter.** *Der Einsatz eines Fehlerstromschutzschalters vermindert das Risiko eines elektrischen Schlages.*
- #### 3) Sicherheit von Personen
- a) **Seien Sie aufmerksam, achten Sie darauf, was Sie tun, und gehen Sie mit Vernunft an die Arbeit mit einem Elektrowerkzeug. Benutzen Sie kein Elektrowerkzeug, wenn Sie müde sind oder unter dem Einfluss von Drogen, Alkohol oder Medikamenten stehen.** *Ein Moment der Unachtsamkeit beim Gebrauch des Elektrowerkzeuges kann zu ernsthaften Verletzungen führen.*
 - b) **Tragen Sie persönliche Schutzausrüstung und immer eine Schutzbrille.** *Das Tragen persönlicher Schutzausrüstung, wie Staubmaske, rutschfeste Sicherheitsschuhe, Schutzhelm oder Gehörschutz, je nach Art und Einsatz des Elektrowerkzeuges, verringert das Risiko von Verletzungen.*
 - c) **Vermeiden Sie eine unbeabsichtigte Inbetriebnahme. Vergewissern Sie sich, dass das Elektrowerkzeug ausgeschaltet ist, bevor Sie es an den Akku anschließen, es aufnehmen oder tragen.** *Wenn Sie beim Tragen des Elektrowerkzeuges den Finger am Schalter haben oder das Gerät eingeschaltet an die Stromversorgung anschließen, kann dies zu Unfällen führen.*
 - d) **Entfernen Sie Einstellwerkzeuge oder Schraubenschlüssel, bevor Sie das Elektrowerkzeug einschalten.** *Ein Werkzeug oder Schlüssel, der sich in einem drehenden Geräteteil befindet, kann zu Verletzungen führen.*
 - e) **Vermeiden Sie eine abnormale Körperhaltung. Sorgen Sie für einen sicheren Stand und halten Sie jederzeit das Gleichgewicht.** *Dadurch können Sie das Elektrowerkzeug in unerwarteten Situationen besser kontrollieren.*
 - f) **Tragen Sie geeignete Kleidung. Tragen Sie keine weite Kleidung oder Schmuck. Halten Sie Haare und Kleidung fern von sich bewegenden Teilen.** *Lockere Kleidung, Schmuck oder lange Haare können von sich bewegenden Teilen erfasst werden.*
 - g) **Wenn Staubabsaug- und -auffangeinrichtungen montiert werden**

können, vergewissern Sie sich, dass diese angeschlossen sind und richtig verwendet werden. Verwendung einer Staubabsaugung kann Gefährdungen durch Staub verringern.

- h) Vermeiden Sie, durch die häufige Nutzung des Werkzeugs in einen Trott zu verfallen und Prinzipien für die Werkzeugsicherheit zu ignorieren.** Eine unachtsame Aktion kann im Bruchteil einer Sekunde zu schweren Verletzungen führen.
- 4) Verwendung und Behandlung des Elektrowerkzeuges**
- a) Überlasten Sie das Gerät nicht. Verwenden Sie für Ihre Arbeit das dafür bestimmte Elektrowerkzeug.** Mit dem passenden Elektrowerkzeug arbeiten Sie besser und sicherer im angegebenen Leistungsbereich.
- b) Benutzen Sie kein Elektrowerkzeug, dessen Schalter defekt ist.** Ein Elektrowerkzeug, das sich nicht mehr ein- oder ausschalten lässt, ist gefährlich und muss repariert werden.
- c) Entfernen Sie den Akku, bevor Sie Geräteeinstellungen vornehmen, Zubehörteile wechseln oder das Gerät weglegen.** Diese Vorsichtsmaßnahme verhindert den unbeabsichtigten Start des Elektrowerkzeuges.
- d) Bewahren Sie unbenutzte Elektrowerkzeuge außerhalb der Reichweite von Kindern auf. Lassen Sie Personen das Gerät nicht benutzen, die mit diesem nicht vertraut sind oder diese Anweisungen nicht gelesen haben.** Elektrowerkzeuge sind gefährlich, wenn Sie von unerfahrenen Personen benutzt werden.
- e) Pflegen Sie Elektrowerkzeuge mit Sorgfalt. Kontrollieren Sie, ob bewegliche Teile einwandfrei funktionieren und nicht klemmen, ob Teile gebrochen oder so beschädigt sind, dass die Funktion des Elektrowerkzeuges beeinträchtigt ist. Lassen Sie beschädigte Teile vor dem Einsatz des Gerätes reparieren.** Viele Unfälle haben ihre Ursache in schlecht gewarteten Elektrowerkzeugen.
- f) Halten Sie Schneidwerkzeuge scharf und sauber.** Sorgfältig gepflegte Schneidwerkzeuge mit scharfen Schneidkanten verklemmen sich weniger und sind leichter zu führen.
- g) Verwenden Sie Elektrowerkzeug, Zubehör, Einsatzwerkzeuge usw. entsprechend diesen Anweisungen. Berücksichtigen Sie dabei die Arbeitsbedingungen und die auszuführende Tätigkeit.** Der Gebrauch von Elektrowerkzeugen für andere als die vorgesehenen Anwendungen kann zu gefährlichen Situationen führen.
- h) Halten Sie die Griffe trocken, sauber und frei von Öl und Fett.** Rutschige Griffe und Oberflächen unterbinden die sichere Bedienbarkeit und Kontrolle über das Werkzeug in unerwarteten Situationen.
- 5) Verwendung und Behandlung des Akkuwerkzeugs**
- a) Laden Sie die Akkus nur in Ladegeräten auf,**

die vom Hersteller empfohlen werden. Für ein Ladegerät, das für eine bestimmte Art von Akku geeignet ist, besteht Brandgefahr, wenn es mit anderen Akkus verwendet wird.

- b) Verwenden Sie nur die dafür vorgesehenen Akkus in den Elektrowerkzeugen.** Der Gebrauch von anderen Akkus kann zu Verletzungen und Brandgefahr führen.
- c) Halten Sie den nicht benutzten Akku fern von Büroklammern, Münzen, Schlüsseln, Nägeln, Schrauben oder anderen kleinen Metallgegenständen, die eine Überbrückung der Kontakte verursachen könnten.** Ein Kurzschluss zwischen den Akkukontakten kann Verbrennungen oder Feuer zur Folge haben.
- d) Bei falscher Anwendung kann Flüssigkeit aus dem Akku austreten. Vermeiden Sie den Kontakt damit. Bei zufälligem Kontakt mit Wasser abspülen.** Wenn die Flüssigkeit in die Augen kommt, nehmen Sie zusätzlich ärztliche Hilfe in Anspruch. Austretende Akkufflüssigkeit kann zu Hautreizungen oder Verbrennungen führen.
- e) Verwenden Sie kein Akkupack oder Werkzeug, das beschädigt ist.** Beschädigte oder modifizierte Akkus können unvorhersehbare Reaktionen auslösen und zu Bränden, Explosionen oder Verletzungen führen.
- f) Setzen Sie das Akkupack oder Werkzeug keinem Feuer oder übermäßig hohen Temperaturen aus.** Die Belastung durch Feuer oder Temperaturen über 130 °C kann zur Explosion führen.
- g) Befolgen Sie alle Ladeanweisungen, und laden Sie das Akkupack oder Werkzeug nicht außerhalb des in den Anweisungen festgelegten Temperaturbereichs auf.** Ein unsachgemäßer Ladevorgang oder Temperaturen außerhalb des festgelegten Bereichs können den Akku schädigen und die Brandgefahr erhöhen.
- 6) Service**
- a) Lassen Sie Ihr Elektrowerkzeug nur von qualifiziertem Fachpersonal und nur mit Original-Ersatzteilen reparieren.** Damit wird sichergestellt, dass die Sicherheit des Gerätes erhalten bleibt.
- b) Führen Sie niemals Wartungsarbeiten an beschädigten Akkus durch.** Die Wartung von Akkupacks darf nur vom Hersteller selbst oder autorisierten Dienstleistern durchgeführt werden.

SICHERHEITSHINWEISE FÜR KANTENSCHNEIDER

- 1. Schulung**
- a) Lesen Sie die Anweisungen aufmerksam. Machen Sie sich mit den Bedienelementen und der richtigen Handhabung des Gerätes vertraut.**
- b) Lassen sie niemals Personen, die mit diesen**

Anleitungen nicht vertraut sind, oder Kinder das Gerät benutzen. Örtliche Bestimmungen können das Alter des Benutzers einschränken.

- c) **Betreiben Sie den Kantenschneider niemals, solange sich noch Personen, insbesondere Kinder oder Haustiere; in der Nähe aufhalten.**
 - d) **Lassen sie niemals Personen, die mit diesen Anleitungen nicht vertraut sind, oder Kinder das Gerät benutzen.** Örtliche Bestimmungen können das Alter des Benutzers einschränken.
- ### 2. Vorbereitung
- a) **Tragen Sie beim Kantenschneiden immer Augen- und Gehörschutz, feste Schuhe und eine lange Hose.**
 - b) **Untersuchen Sie gründlich die Fläche, auf der Sie das Gerät einsetzen möchten, und entfernen Sie alle Steine, Stöcke, Drähte, Knochen und andere Fremdkörper.**
 - c) **Führen Sie vor der Benutzung immer eine Sichtprüfung durch, um sicherzustellen, dass die Messer, die Messerschraube und die Schneidvorrichtung nicht abgenutzt oder beschädigt sind.** Tauschen Sie abgenutzte oder beschädigte Messer und Schrauben immer komplett im Satz aus, um die Auswuchtung beizubehalten.
 - d) **Verwenden Sie nur vom Hersteller empfohlene Teile und Zubehör.**
- ### 3. Bedienung
- a) **Verwenden Sie den Kantenschneider nur bei Tageslicht oder gutem künstlichem Licht.**
 - b) **Achten Sie an Hängen immer auf einen festen Stand.**
 - c) **Nur gehen, niemals rennen.**
 - d) **Seien Sie besonders vorsichtig, wenn Sie rückwärts schneiden oder den Kantenschneider zu sich heranziehen.**
 - e) **Vergewissern Sie sich, dass sich das Messer nicht mehr dreht, bevor Sie Flächen ohne Gras überqueren und wenn Sie den Kantenschneider hin- und hertragen.**
 - f) **Betreiben Sie den Kantenschneider auf keinen Fall mit defekten, fehlenden oder falsch montierten Schutzabdeckungen.**
 - g) **Befolgen Sie die Anweisungen, um den Motor vorsichtig einzuschalten und halten Sie Ihre Füße vom Messer fern.**
 - h) **Kippen Sie beim Einschalten des Motors nicht, es sei denn, die Schneidemaschine muss zum Starten gekippt werden. Kippen Sie in diesem Fall nicht mehr als unbedingt erforderlich und heben Sie das Teil nur vom Bediener weg.**
 - i) **Starten Sie den Motor nicht, wenn Zuschauer vor den Messern stehen.**
 - j) **Reichen Sie mit den Händen oder Füßen nicht in die Nähe oder unter die rotierenden Teile.**
 - k) **In nachstehenden Fällen immer den Motor ausschalten und den Akku abnehmen:**
 - 1) **Vor dem Säubern von Verstopfungen.**
 - 2) **Vor der Überprüfung, Reinigung oder Arbeit an den Messern.**
 - 3) **Nach Kontakt mit einem Fremdkörper: Überprüfen Sie die Messer auf Schäden und**

nehmen Sie eventuell erforderliche Reparaturen vor, bevor Sie den Kantenschneider erneut in Betrieb nehmen.

- 4) **Wenn der Kantenschneider ungewöhnlich stark zu vibrieren beginnt (sofort überprüfen).**
 - l) **Entfernen Sie immer den Akku aus der Maschine, wenn Sie die Schneidemaschine verlassen.**
 - m) **Stellen Sie immer sicher, dass die Lüftungöffnungen frei von Ablagerungen sind.**
- 4. **Wartung und Lagerung**
 - a) **Achten Sie darauf, dass alle Schrauben, Muttern und Bolzen des Geräts gut festgezogen sind, um sichere Arbeitsvoraussetzungen zu gewährleisten.**
 - b) **Ersetzen Sie abgenutzte oder beschädigte Teile.**
 - c) **Versuchen Sie nicht, das Gerät zu reparieren, es sei denn, dass Sie entsprechend qualifiziert sind.**
 - d) **Verwenden Sie nur vom Hersteller empfohlene Ersatzund Zubehörteile.**
 - e) **Wenn das Gerät nicht benutzt wird, lagern Sie es außer Reichweite von Kindern.**
 - f) **Prüfen und warten Sie das Gerät regelmäßig. Lassen Sie das Gerät nur von einer autorisierten Servicewerkstatt reparieren.**



BATTERIESICHERHEIT SICHERHEIT HINWEISE FÜR AKKUPACK

- a) **Zellen bzw. Akkupack nicht zerlegen, öffnen oder mutwillig zerstören.**
- b) **Akkupack nicht kurzschließen. Akkupacks nicht wahllos in einer Schachtel oder Schublade aufbewahren, wo sie einander kurzschließen oder durch andere leitfähige Materialien kurzgeschlossen werden könnten.** Bei Nichtverwendung des Akkupacks ist dieses von Metallgegenständen fernzuhalten, wie etwa Büroklammern, Münzen, Nägeln, Schrauben oder anderen kleinen Metallgegenständen, wo sich die Batterieklappen berühren könnten. Das Kurzschließen der Batterieklappen kann Verbrennungen bzw. einen Brand verursachen.
- c) **Zellen bzw. Akkupacks nicht Hitze oder Feuer aussetzen. Lagerung in direktem Sonnenlicht vermeiden.**
- d) **Akkupack nicht mechanischen Stößen aussetzen.**
- e) **Im Fall, dass Flüssigkeit aus dem Akku austritt, darf diese nicht in Kontakt mit der Haut oder den Augen kommen. Sollte dies dennoch geschehen, den betroffenen Bereich sofort mit viel Wasser spülen und einen Arzt aufsuchen.**
- f) **Akkupack sauber und trocken halten.**
- g) **Sollten die Klappen des Akkupacks schmutzig werden, diese mit einem sauberen, trockenen Tuch abwischen.**
- h) **Trennung vor Gebrauch aufgeladen werden. Beachten Sie die Gebrauchsanweisungen des**

Ladegerätes.

- i) Akkupack bei Nichtverwendung nicht im Ladegerät aufbewahren.
- j) Nach längerer Lagerung doppelt des Akkus ist es eventuell notwendig den Akkupack mehrere Male doppelt aufzuladen und zu entladen, um eine optimale Leistung zu erhalten.
- k) Nur mit dem von Kress bezeichneten Ladegerät aufladen. Kein Ladegerät verwenden, das nicht ausdrücklich für den Gebrauch mit dem Gerät vorgesehen ist.
- l) Kein Akkupack verwenden, das nicht für den Gebrauch mit dem Gerät vorgesehen ist.
- m) Akkupacks von Kindern fernhalten.
- n) Die originalen Produktunterlagen zum späteren Nachschlagen aufbewahren.
- o) Den Akku bei Nichtverwendung aus dem Gerät nehmen.
- p) Ordnungsgemäß entsorgen.
- q) Verwenden Sie keine Akkupacks anderer Hersteller, Größe oder Typen.
- r) Halten Sie den Akku von Mikrowellen und hohem Druck fern.
- s) Achtung! Verwenden Sie keine Einwegbatterien.

BEWAHREN SIE DIESE ANWEISUNGEN AUF

	<p>Elektroprodukte dürfen nicht mit dem normalen Haushaltsmüll entsorgt werden, sondern sollten nach Möglichkeit zu einer Recyclingstelle gebracht werden. Ihre zuständigen Behörden oder Ihr Fachhändler geben Ihnen hierzu gerne Auskunft.</p>
 <p>Li-Ion</p> 	<p>Lithium-Ionen-Akku: Dieses Produkt wurde mit einem Symbol markiert, das sich auf die 'gesonderte Sammlung' aller Akkupacks und Akkus bezieht. Es wird anschließend recycelt oder demontiert, um die Beeinträchtigung der Umwelt zu verringern. Akkupacks können die Umwelt und menschliche Gesundheit beeinträchtigen, da diese schädliche Substanzen enthalten.</p>
	<p>Nicht verbrennen</p>
	<p>Wenn die Akkus unsachgemäß behandelt wird, kann sie in den Wasserkreislauf gelangen und das Ökosystem schädigen. Entsorgen Sie verbrauchte Akkus nicht über den Hausmüll.</p>
	<p>Schutzhandschuhe tragen</p>
	<p>Stellen Sie sicher, dass der Akku vor dem Wechseln des Zubehörs entfernt wird. Stellen Sie sicher, dass der Akku vor dem Wechseln des Zubehörs entfernt wird.</p>

D **SYMBOLLE**

	<p>Zur Reduzierung der Verletzungsgefahr bitte die Bedienungsanleitung durchlesen</p>
	<p>WARNUNG</p>
	<p>Tragen Sie einen Gehör- und Augenschutz</p>
	<p>Drehrichtung des Kantenschneiders</p>
	<p>Halten Sie Unbeteiligte in einem sicheren Abstand</p>
	<p>Weggeschleuderte Objekte</p>
	<p>Drehendes Messer</p>

MONTAGE UND BEDIENUNG

 **HINWEIS:** Lesen Sie das Handbuch vor Inbetriebnahme des Werkzeuges sorgfältig durch.

 **VOR INBETRIEBNAHME:**

Montage und Demontage des Antriebskopfes. (Siehe Abb. A1, A2, A3)

1. Entfernen Sie die Schutzkappe vom Ende des Aufsatzschafes.
2. Richten Sie zum Zusammenbauen das Dreieckssymbol auf dem Knopf mit der Pfeilmarkierung auf dem Aufsatzschaf aus.
3. Schieben Sie die Schäfte zusammen, bis Sie ein „Klick“ hören. Die Kante der Pfeilmarkierung sollte nah am Gehäuse des Aufsatzschafes liegen. (Hinweis: Wenn der Schneidkopf des gebogenen Kantenschneiders nicht vollständig in den Antriebskopf eingeführt werden kann, die Klinge etwas drehen, bis der Schaft vollständig eingeführt werden kann.)
4. Schließen Sie das Zusammenbauen ab, indem Sie den Knopf im Uhrzeigersinn festziehen.
5. Zum Auseinanderbauen lösen Sie den Knopf, drehen ihn gegen den Uhrzeigersinn, drücken dann den Entriegelungsknopf und ziehen die Wellen auseinander. Setzen Sie die Schutzkappe wieder auf den Aufnahmeschacht, um sicherzustellen, dass kein Staub oder Schmutz in den Schaft gelangen kann.

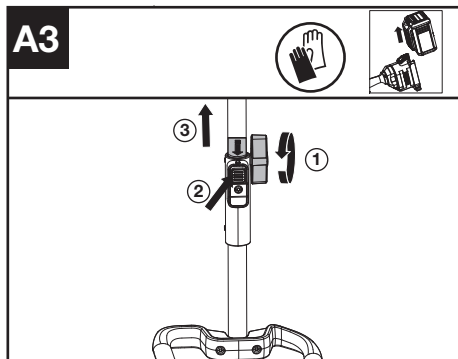
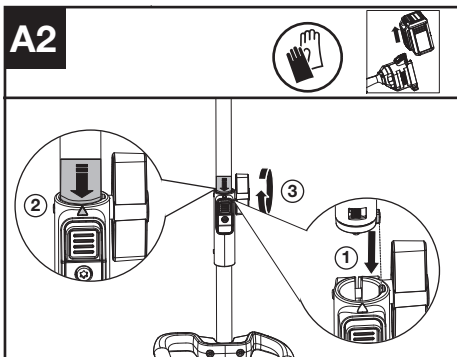
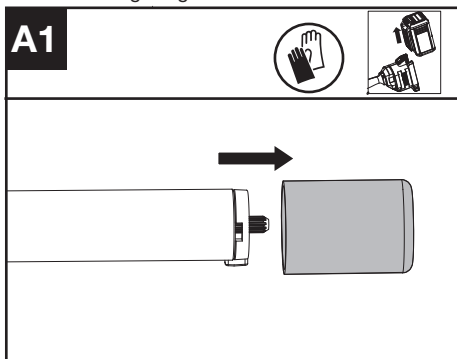

Einstellen der Schnitthöhe (Siehe Abb. B1, B2)

1. Schalten Sie das Elektrowerkzeug aus und nehmen Sie den Akku heraus.
2. Lösen Sie die Flügelmutter. Schieben Sie das Rad nach oben, um die Schnitttiefe (a) zu erhöhen, oder nach unten, um die Schnitttiefe (a) zu verringern..
3. Es wird empfohlen, das Tiefenrad so einzustellen, dass das Kantenschneidmesser den Boden gerade berührt oder die Oberfläche des Bodens nicht mehr als 5 mm (0,2 Zoll) durchbricht.
4. Ziehen Sie die Flügelmutter an. Prüfen Sie die Schnitttiefe in der normalen Arbeitsposition und korrigieren Sie diese gegebenenfalls.

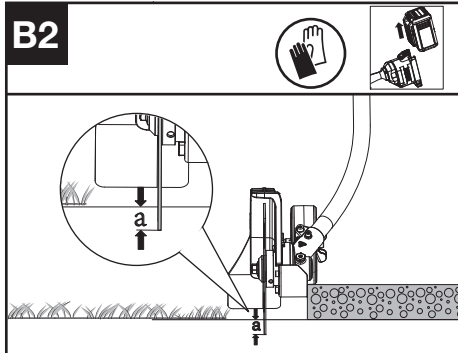
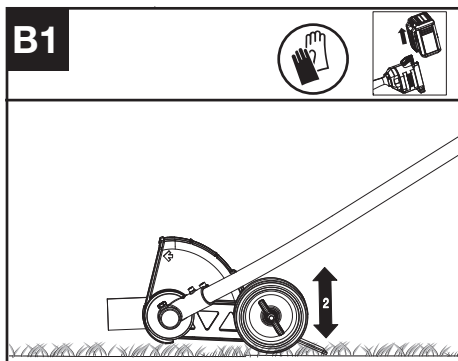

D

BETRIEB:

Inbetriebnahme des Edgers (Siehe Abb. C)

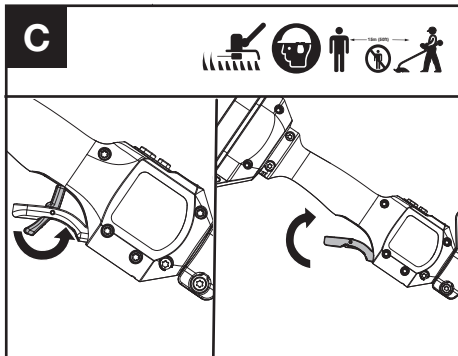

1. Klappen Sie den Sperrhebel am Gashebel aus und drücken Sie den Gashebel, um das Gerät zu starten.

HINWEIS: Für weitere Details siehe Bedienungsanleitung des Antriebskopfes.

TRANSPORT

Transport des Kantenschneiders

1. Schalten Sie den Kantenschneider aus und nehmen Sie den Akku heraus.
2. Wenn Sie Ihren Kantenschneider in der Hand tragen, halten Sie ihn möglichst in der Mitte des Schafts fest, um sicherzustellen, dass er stets parallel zum Boden ausgerichtet ist.
3. Wenn Sie Ihren Kantenschneider in einem Fahrzeug transportieren, sichern und positionieren Sie ihn so, dass er nicht umkippen oder beschädigt werden kann.

Bei Akkuwerkzeugen

Die optimale Betriebstemperatur beträgt $-20^{\circ}\text{C} \sim 45^{\circ}\text{C}$ ($-4^{\circ}\text{F} \sim 113^{\circ}\text{F}$).

Der empfohlene Umgebungstemperaturbereich für die Ladestation liegt zwischen $-5^{\circ}\text{C} \sim 45^{\circ}\text{C}$ ($23^{\circ}\text{F} \sim 113^{\circ}\text{F}$).

WARTUNG

Auswechseln der Klinge (Siehe Abb. D1, D2, D3)

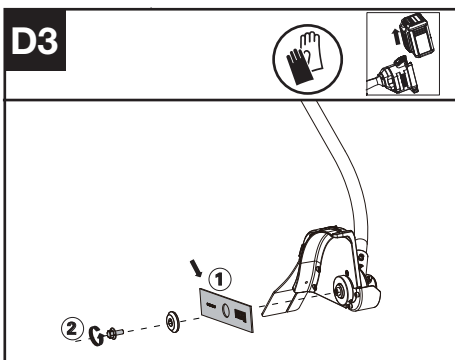
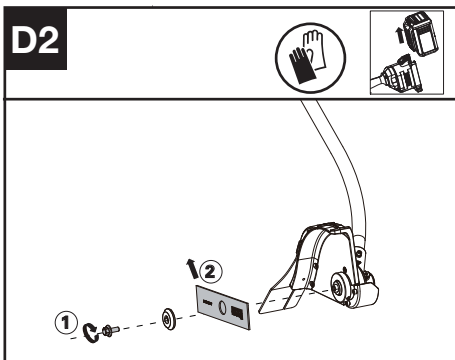
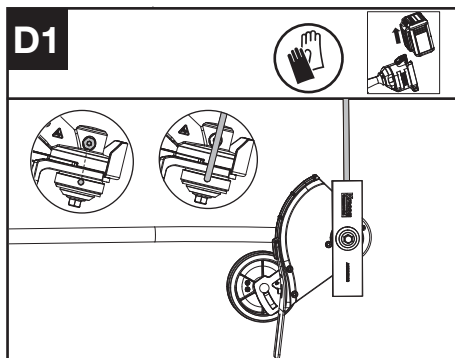

1. Richten Sie das Loch im inneren Klingenadapter mit der Kerbe im Getriebegehäuse aus und setzen Sie das Sicherungswerkzeug ein, um ein Durchdrehen zu verhindern.
2. Lockern Sie die Schraube.
3. Bringen Sie das Messer wieder an und ziehen Sie die Schraube mit 15-20 Nm (11-15 ft-lb) fest.

Schmieren des Getriebes (Siehe Abb. E1, E2)

keinen Umständen einen Hochdruckreiniger.

AUFBEWAHRUNG

1. Nehmen Sie das Akkupack aus dem Kantenschneider bevor Sie ihn aufbewahren.
2. Bewahren Sie den Edger an einem trockenen und sicheren Ort auf, der für Kinder und unbefugte Dritte unzugänglich ist.
Entfernen Sie bei längerem Nichtgebrauch stets den Schneidaufsatz.
3. Wenn das Gerät beim Betrieb im Regen nass geworden ist, sollten Sie es und den Akku vor dem Lagern oder Laden trocknen. Nehmen Sie den Akku heraus und setzen Sie ihn wieder ein, wenn sich das Gerät nicht einschalten lässt.

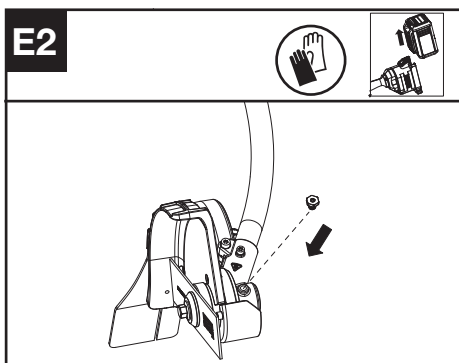
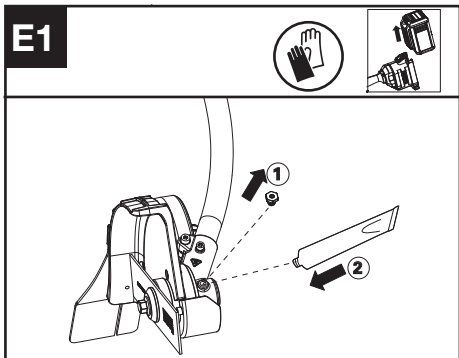

1. Entfernen Sie die Verschlusschraube aus dem Getriebegehäuse und spritzen Sie jedes Mal etwa 5 g Fett in das Getriebegehäuse.
2. Ziehen Sie die Schraube fest.

HINWEIS: Schmieren Sie das Getriebegehäuse nach jeweils 50 Betriebsstunden durch das Ölloch. Für einen optimalen Betrieb und eine längere Lebensdauer schmieren Sie bitte das Getriebe des Rasenkantenschneiders mit handelsüblichem Schmierfett.(SHELL Gadus S2 V220 1).

REINIGUNG

1. Schalten Sie den Kantenschneider aus und nehmen Sie den Akku heraus.
2. Verwenden Sie keine aggressiven Reinigungs- oder Lösungsmittel. Reinigen Sie das Gerät nach jedem Gebrauch mit einem Tuch, das Sie zuvor mit einem ph-neutralen Reinigungsmittel angefeuchtet haben.
3. Halten Sie den Steckplatz frei von Fremdkörpern und reinigen Sie ihn mit einer weichen, trockenen Bürste oder einem Tuch.
4. Sprühen Sie kein Wasser auf den Motor und die elektrischen Komponenten.
5. Verwenden Sie zur Reinigung Ihres Geräts unter

STÖRUNGSBEHEBUNG

In der folgenden Tabelle finden Sie Probleme und Maßnahmen, die Sie ergreifen können, falls Ihre Maschine nicht ordnungsgemäß funktioniert.



WARNUNG: Schalten Sie die Maschine aus und entfernen Sie den Akku, bevor Sie Störungen beheben.

KANTENSCHNEIDER

Problem	Mögliche Ursachen	Abhilfemaßnahmen
LED-Akkustandsanzeige blinkt	Spannung des Akkupacks ist gering.	Laden Sie das Akkupack auf.
Rote LED-Fehleranzeige blinkt	Produkt ist überlastet.	Der Schneidaufsatz hat sich verklemmt. Setzen Sie das Produkt umgehend außer Betrieb. Entfernen Sie dann das Akkupack. Reinigen Sie anschließend den Schneidaufsatz und entfernen Sie alle unerwünschten Rückstände.
	Produkt ist überhitzt.	Lassen Sie das Produkt vollständig abkühlen.
	Abzug des Gashebels und Ein-/Aus-Schalter werden gleichzeitig betätigt.	Lassen Sie den Abzug des Gashebels los. Nehmen Sie das Produkt anschließend wieder in Betrieb.
	Sonstige Probleme	Wenden Sie sich an den Kundendienst
Produkt lässt sich nicht in Betrieb nehmen	Kontaktflächen des für das Akkupack vorgesehenen Steckplatzes sind verschmutzt.	Reinigen Sie die Kontaktflächen des Steckplatzes mit Druckluft oder einer weichen Bürste.
	Die Energie des Akkus ist verbraucht.	Laden Sie den Akku-Pack auf.
	Sonstige Probleme	Wenden Sie sich an den Kundendienst.
Der Kantenschneider läuft mit Unterbrechungen	Kontaktflächen des für das Akkupack vorgesehenen Steckplatzes sind verschmutzt.	Führen Sie das Akkupack bis zum Anschlag ein.
	Problem mit der Elektrik.	Wenden Sie sich an den Kundendienst.
Produkt verursacht übermäßige Vibrationen oder Lärm.	Problem mit der Klingensbalance.	Messer auf Beschädigung untersuchen, Messer ersetzen.
	Ansammlung von Erde/Schmutz im Klingenschutz.	Säubern Sie den Klingenschutz, entfernen Sie Verunreinigungen.
	Problem mit der Schneidevorrichtung. Das Gerät ist defekt.	Ersetzen Sie den Schneidaufsatz durch einen neuen. Wenden Sie sich an den Kundendienst.

TECHNISCHE DATEN

	KAC142
Schneidgeschwindigkeit	5400/7000rpm
Klingengröße	20 cm
Schutzgrad	IPX4
Gewicht (Ohne Akku)	2.3 kg

KOMBINATIONEN VON SCHNEIDAUFSÄTZEN UND TRAGESYSTEMEN

Schneidaufsatz	Tragesystem
20 cm Ersatzklingensmesser	- Schultergurt - Rucksackgeschirr für Akkupack

INFORMATIONEN ÜBER LÄRM

Gewichteter Schalldruck	$L_{pA} = 77.1 \text{ dB(A)}$
K_{pA}	3 dB(A)
Gewichtete Schalleistung	$L_{wA} = 93.68 \text{ dB(A)}$
K_{wA}	1.37 dB(A)
Tragen Sie einen Gehörschutz.	

INFORMATIONEN ÜBER VIBRATIONEN

Vibrations gesamt messwertermittlung gemäß EN 62841:

Typischer gewichteter Vibrationswert	$a_n < 2,1 \text{ m/s}^2$
Unsicherheit	$K < 1,5 \text{ m/s}^2$

Der angegebene Vibrationsgesamtwert kann und der angegebene Vibrationsemissionswert wurden gemäß Standardprüfverfahren gemessen und können zum Vergleichen eines Werkzeug mit einem anderen verwendet werden.

Der angegebene Vibrationsgesamtwert und der angegebene Vibrationsemissionswert können auch für eine anfängliche Beurteilung der Beeinträchtigung verwendet werden.

! WARNUNG: Die Vibrations- und Lärmemissionen bei der eigentlichen Nutzung des Elektrowerkzeugs können vom angegebenen Wert abweichen, je nachdem, wie das Werkzeug verwendet wird und insbesondere abhängig davon, welcher Werkstücktyp verarbeitet wird, und abhängig von folgenden Beispielen und verschiedenen Einsatzmöglichkeiten des Werkzeugs:

Wie das Werkzeug verwendet wird und Materialien geschnitten oder angebohrt werden.

Das Werkzeug ist in gutem Zustand und gut gepflegt.

Verwendung des richtigen Zubehörs für das Werkzeug und Gewährleistung seiner Schärfe und seines guten Zustands.

Die Festigkeit des Griffs auf den Handgriffen und, falls Antivibrations- und Lärmschutzzubehör

verwendet wird.

Und ob das verwendete Werkzeug dem Design und diesen Anweisungen entsprechend verwendet wird.

Wird dieses Werkzeug nicht anemessen gehandhabt, kann es ein Hand-Arm-Vibrationssyndrom erzeugen.

! WARNUNG: Um genau zu sein, sollte ein Abschätzung des Belastungsgrades aller Arbeitsabschnitte während tatsächlicher Verwendung berücksichtigt werden, z.B. die Zeiten, wenn das Werkzeug ausgeschaltet ist, und wenn es sich im Leerlauf befindet und eigentlich nicht eingesetzt wird. Auf diese Weise kann der Belastungsgrad während der gesamten Arbeitszeit wesentlich gemindert werden.

Hilft dabei, das Risiko der Vibrations- und Lärmbelastung zu minimieren.

Verwenden Sie **IMMER** scharfe Meissel, Bohrer und Sägeblätter.

Pflegen Sie dieses Werkzeug diesen Anweisungen entsprechend und achten Sie auf eine gute Einfettung (wo erforderlich).

Falls das Werkzeug regelmäßig verwendet werden soll, investieren Sie in Antivibrations- und Lärmschutzzubehör.

Machen Sie einen Arbeitsplan, um die Verwendung von hochvibrierenden Werkzeugen auf mehrere Tage zu verteilen.

D

UMWELTSCHUTZ

 Elektroprodukte dürfen nicht mit dem normalen Haushaltsmüll entsorgt werden, sondern sollten nach Möglichkeit zu einer Recyclingstelle gebracht werden. Ihre zuständigen Behörden oder Ihr Fachhändler geben Ihnen hierzu gerne Auskunft.

KONFORMITÄTSERKLÄRUNG

We,

Positec Germany GmbH

Postfach 680194, 50704 Cologne, Germany

Erklären im Namen von Positec, dass das Produkt

Beschreibung **Gebogener**

Kantenschneidaufsatz

Type **KAC142 (142-Bezeichnung der Maschine,**

Vertreter der Rasenkantenschneider-aufsatz)

Funktional **Schneiden Sie Gras**

Den Bestimmungen der folgenden Richtlinien

2006/42/EC, 2014/30/EU, 2011/65/

EU&(EU)2015/863, 2000/14/EC geändert durch

2005/88/EC

Werte nach

EN 62841-1, ISO 11789, EN ISO 3744,

EN IEC 55014-1, EN IEC 55014-2, EN IEC 63000

Zur Kompilierung der technischen Datei ermächtigte Person

Name Marcel Filz
Anschrift Positec Germany GmbH
Postfach 680194, 50704 Cologne, Germany



2024/3/8
Allen Ding
Stellvertretender Chefsingenieur,
Prüfung und Zertifizierung
Positec Technology (China) Co., Ltd
18, Dongwang Road, Suzhou Industrial
Park, Jiangsu 215123, P. R. China

D

SOMMAIRE

Introduction.....	25
Liste des composants.....	26
Sécurité du produit.....	27
Montage et utilisation.....	30
Transport.....	32
Entretien.....	32
Nettoyage.....	33
Stockage.....	33
Dépannage.....	33
Données techniques.....	34
Protection de l'environnement.....	35
Déclaration de conformité.....	35

F

INTRODUCTION

Cher Client,

Merci d'avoir acheté ce produit de la marque Kress Commercial. Nous nous engageons à développer des produits de haute qualité pour répondre à vos exigences d'aménagement paysager.

La marque Kress est synonyme de service de qualité supérieure. Au cours des années d'utilisation de votre produit, si vous avez des questions ou des inquiétudes à son sujet, veuillez contacter votre revendeur ou notre équipe de service clientèle pour obtenir de l'aide.

Nous espérons que vous serez satisfait de votre produit de la marque Kress pour les années à venir.

UTILISATION CONFORME

En combinaison avec KAC104 - Tête motrice, cette machine est prévue pour tailler l'herbe au bord des trottoirs, des allées de voitures, des bordures et patios.

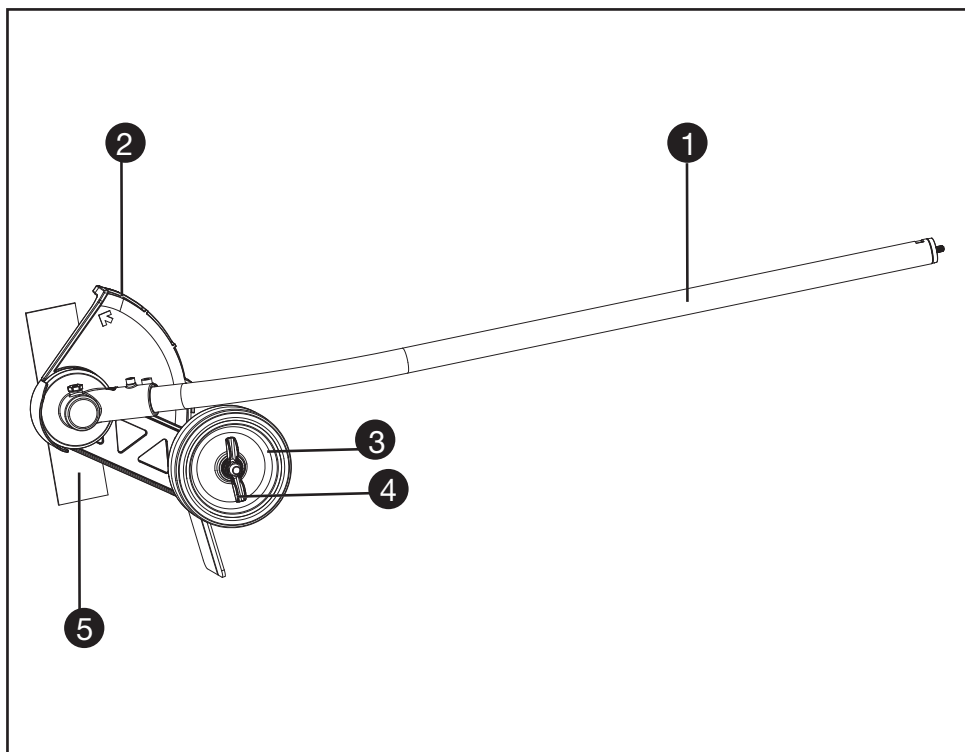

F

LISTE DES COMPOSANTS

- | | |
|----|---|
| 1. | FLASQUE |
| 2. | PROTECTION ANTI-DÉBRIS |
| 3. | ROUE DE SOUTIEN |
| 4. | ÉCROU À AILETTES DE RÉGLAGE DE LA ROUE DE SOUTIEN |
| 5. | LAME |

NOTICE ORIGINALE

AVERTISSEMENTS DE SÉCURITÉ

SÉCURITÉ DU PRODUIT

AVERTISSEMENTS GÉNÉRAUX DE SÉCURITÉ POUR L'OUTIL



AVERTISSEMENT! Lire l'ensemble des mises

en garde, instructions, illustrations et spécifications fourni avec cet outil électrique.

Ne pas suivre toutes les instructions énumérées ci-dessous peut conduire à une électrocution, un incendie et / ou des blessures graves.

Conserver tous les avertissements et toutes les instructions pour pouvoir s'y reporter ultérieurement.

Le terme «outil» dans les avertissements fait référence à votre outil électrique alimenté par le secteur (avec cordon d'alimentation) ou votre outil fonctionnant sur batterie (sans cordon d'alimentation).

1) Sécurité de la zone de travail

- a) **Conserver la zone de travail propre et bien éclairée.** Les zones en désordre ou sombres sont propices aux accidents.
- b) **Ne pas faire fonctionner les outils électriques en atmosphère explosive, par exemple en présence de liquides inflammables, de gaz ou de poussières.** Les outils électriques produisent des étincelles qui peuvent enflammer les poussières ou les fumées.
- c) **Maintenir les enfants et les personnes présentes à l'écart pendant l'utilisation de l'outil.** Les distractions peuvent vous faire perdre le contrôle de l'outil.

2) Sécurité électrique

- a) **Il faut que les fiches de l'outil électrique soient adaptées au socle. Ne jamais modifier la fiche de quelque façon que ce soit. Ne pas utiliser d'adaptateurs avec des outils à branchement de terre.** Des fiches non modifiées et des socles adaptés réduiront le risque de choc électrique.
- b) **Éviter tout contact du corps avec des surfaces reliées à la terre telles que les tuyaux, les radiateurs, les cuisinières et les réfrigérateurs.** Il existe un risque accru de choc électrique si votre corps est relié à la terre.
- c) **Ne pas exposer les outils à la pluie ou à des conditions humides.** La pénétration d'eau à l'intérieur d'un outil augmentera le risque de choc électrique. **N'utilisez pas la machine sous la pluie ou dans des conditions humides.** Cela peut renforcer le risque de choc électrique.

- d) **Ne pas maltraiter le cordon. Ne jamais utiliser le cordon pour porter, tirer ou débrancher l'outil. Maintenir le cordon à l'écart de la chaleur, du lubrifiant, des arêtes ou des parties en mouvement.** Des cordons endommagés ou emmêlés augmentent le risque de choc électrique.
- e) **Lorsqu'on utilise un outil à l'extérieur, utiliser un prolongateur adapté à l'utilisation extérieure.** L'utilisation d'un cordon adapté à l'utilisation extérieure réduit le risque de choc électrique.
- f) **Si l'usage d'un outil dans un emplacement humide est inévitable, utiliser une alimentation protégée par un dispositif à courant différentiel résiduel (DDR).** L'usage d'un DDR réduit le risque de choc électrique.

3) Sécurité des personnes

- a) **Restez vigilant, regardez ce que vous êtes en train de faire et faites preuve de bon sens dans votre utilisation de l'outil. Ne pas utiliser un outil lorsque vous êtes fatigué ou sous l'emprise de drogues, d'alcool ou de médicaments.** Un moment d'inattention au cours de l'utilisation d'un outil peut entraîner des blessures graves.
- b) **Utiliser un équipement de sécurité. Toujours porter une protection pour les yeux.** Les équipements de sécurité tels que les masques contre les poussières, les chaussures de sécurité antidérapantes, les casques ou les protections acoustiques utilisés dans les conditions appropriées réduiront le risque de blessures.
- c) **Éviter tout démarrage intempestif. S'assurer que l'interrupteur est en position arrêté avant de brancher l'outil au secteur et/ou au bloc de batteries, de le ramasser ou de le porter.** Porter les outils en ayant le doigt sur l'interrupteur ou brancher des outils dont l'interrupteur est en position marche est source d'accidents.
- d) **Retirer toute clé de réglage avant de mettre l'outil en marche.** Une clé laissée fixée sur une partie tournante de l'outil peut entraîner des blessures.
- e) **Ne pas se précipiter. Garder une position et un équilibre adaptés à tout moment.** Cela permet un meilleur contrôle de l'outil dans des situations inattendues.
- f) **S'habiller de manière adaptée. Ne pas porter de vêtements amples ou de bijoux. Garder les cheveux, les vêtements et les gants à distance des parties en mouvement.** Des vêtements amples, des bijoux ou les cheveux longs peuvent être attrapés par des parties en mouvement.
- g) **Si des dispositifs sont fournis pour le raccordement d'équipements pour l'extraction et la récupération des poussières, s'assurer qu'ils sont connectés et correctement utilisés.** Utiliser des collecteurs de poussière peut réduire les risques

due aux poussières.

- h) Ne pas laisser les habitudes acquises au cours d'une utilisation fréquente des outils nous rendre complaisants et ignorer les principes de sécurité de l'outil.** Une action imprudente peut entraîner des blessures graves en une fraction de seconde.
- 4) Utilisation et entretien de l'outil**
- a) Ne pas forcer l'outil. Utiliser l'outil adapté à votre application.** L'outil adapté réalisera mieux le travail et de manière plus sûre au régime pour lequel il a été construit.
- b) Ne pas utiliser l'outil si l'interrupteur ne permet pas de passer de l'état de marche à celui d'arrêt et vice versa.** Tout outil qui ne peut pas être commandé par l'interrupteur est dangereux et doit être réparé.
- c) Débrancher la fiche de la source d'alimentation secteur et/ou le bloc de batteries de l'outil avant tout réglage, changement d'accessoires ou avant de ranger l'outil.** De telles mesures de sécurité préventives réduisent le risque de démarrage accidentel de l'outil.
- d) Conserver les outils à l'arrêt hors de la portée des enfants et ne pas permettre à des personnes ne connaissant pas l'outil ou les présentes instructions de le faire fonctionner.** Les outils sont dangereux entre les mains d'utilisateurs novices.
- e) Observer la maintenance de l'outil. Vérifier qu'il n'y a pas de mauvais alignement ou de blocage des parties mobiles, des pièces cassées ou toute autre condition pouvant affecter le fonctionnement de l'outil. En cas de dommages, faire réparer l'outil avant de l'utiliser.** De nombreux accidents sont dus à des outils mal entretenus.
- f) Garder affûtés et propres les outils permettant de couper.** Des outils destinés à couper correctement entretenus avec des pièces coupantes tranchantes sont moins susceptibles de rester bloqués et sont plus faciles à contrôler.
- g) Utiliser l'outil, les accessoires et les lames etc., conformément à ces instructions, en tenant compte des conditions de travail et du travail à réaliser.** L'utilisation de l'outil pour des opérations différentes de celles prévues pourrait donner lieu à des situations dangereuses.
- h) Maintenir les poignées et les surfaces de préhension sèches, propres et exemptes d'huile et de graisse.** Des poignées et surfaces de préhension glissantes ne permettent pas une manipulation et un contrôle de l'outil en toute sécurité en cas d'imprévu.
- 5) Utilisation des outils fonctionnant sur batteries et précautions d'emploi**
- a) Ne recharger qu'avec le chargeur spécifié par le fabricant.** Un chargeur qui est adapté à un type de bloc de batteries peut entraîner un risque d'incendie lorsqu'il est utilisé avec un

autre type de bloc de batteries.

- b) N'utiliser les outils qu'avec des blocs de batteries spécifiquement désignés.** L'utilisation de tout autre bloc de batteries peut entraîner un risque de blessure et d'incendie.
- c) Lorsqu'un bloc de batteries n'est pas utilisé, le maintenir à l'écart de tout autre objet métallique, par exemple trombones, pièces de monnaie, clés, clous, vis ou autres objets de petite taille qui peuvent donner lieu à une connexion d'une borne à une autre.** Le court-circuitage des bornes d'une batterie entre elles peut causer des brûlures ou un incendie.
- d) Dans de mauvaises conditions, du liquide peut être éjecté de la batterie; éviter tout contact. En cas de contact accidentel, nettoyer à l'eau. Si le liquide entre en contact avec les yeux, rechercher en plus une aide médicale.** Le liquide éjecté des batteries peut causer des irritations ou des brûlures.
- e) N'utilisez pas de batterie ou d'outil endommagé ou modifié.** Des batteries endommagées ou modifiées peuvent se comporter de façon imprévisible et causer un incendie, une explosion ou un risque de blessure.
- f) N'exposez pas une batterie ou un outil à un incendie ou à une température excessive.** L'exposition à un incendie ou une température supérieure à 130 °C peut causer une explosion.
- g) Suivez toutes les instructions de charge et ne rechargez pas la batterie ou l'outil en dehors de la plage de température spécifiée dans les instructions.** Recharger la batterie de façon inappropriée ou en dehors de la plage de température spécifiée peut l'endommager et augmente le risque d'incendie.
- 6) Maintenance et entretien**
- a) Faire entretenir l'outil par un réparateur qualifié utilisant uniquement des pièces de rechange identiques.** Cela assurera le maintien de la sécurité de l'outil.
- b) Ne réviser jamais de batteries endommagées.** La révision de batteries doit uniquement être effectuée par le fabricant ou les prestataires de service autorisés.

CONSIGNES DE SÉCURITÉ POUR LES COUPE-BORDURES

1. Entraînement

- a) Lisez attentivement le manuel d'utilisation.** Familiarisez-vous avec les commandes et l'utilisation correcte de l'outil.
- b) Ne laissez jamais des enfants ou des personnes non familiarisées avec les présentes instructions utiliser l'outil.** Les réglementations locales peuvent définir un âge minimal pour l'opérateur.
- c) N'utilisez jamais le coupe-bordures si des personnes, notamment des enfants, ou des**

animaux de compagnies sont à proximité.

- d) Gardez à l'esprit que l'utilisateur ou l'opérateur est responsable des accidents ou dangers causés à autrui ou à la propriété d'autrui.

2. Préparation

- a) Pendant la coupe, portez toujours des protections pour les yeux et les oreilles, des chaussures protectrices et un pantalon long.
- b) Inspectez minutieusement la surface où l'équipement doit être utilisé et retirez-en toutes les pierres, tous les bâtons, câbles, os et autres objets étrangers.
- c) Avant utilisation, inspectez toujours visuellement les lames, les boulons de lame et l'unité de coupe pour vérifier qu'ils ne sont ni usés ni endommagés. Afin de préserver l'équilibre de l'appareil, changez toujours les lames et les boulons en même temps.
- d) Utilisez uniquement des pièces de rechange et des accessoires recommandés par le fabricant.

3. Opération

- a) Coupez exclusivement à la lumière du jour ou sous une lumière artificielle suffisante.
- b) Ayez toujours des appuis de pieds sûrs sur les pentes.
- c) Marchez, ne courez jamais.
- d) Faites extrêmement attention quand vous faites demitour ou que vous tirez le coupe-bordures vers vous.
- e) Assurez-vous que la lame est arrêtée avant de toucher des surfaces autres de l'herbe et lors du transport du coupe-bordures vers et depuis une zone à couper.
- f) Ne faites jamais fonctionner le coupe-bordures avec des protections défectueuses, manquantes ou incorrectes.
- g) Mettez le moteur en marche avec précaution conformément aux instructions et les pieds bien éloignés des lames.
- h) Ne pas incliner lors de la mise en marche du moteur, sauf si la coupe-bordure doit être inclinée pour démarrer. Dans ce cas, ne l'inclinez pas si c'est absolument nécessaire et ne soulevez que la partie éloignée de l'opérateur.
- i) Ne démarrez pas le moteur lorsqu'un passant se trouve devant la/les lame(s).
- j) Ne placez jamais vos mains ni vos pieds près ou sous les parties rotatives.
- k) Éteignez toujours le moteur et débranchez-le de la batterie :
 - 1) Avant de nettoyer des obstructions ;
 - 2) Avant de vérifier, nettoyer ou travailler sur la ou les lames ;
 - 3) Après avoir percuté un objet étranger : Inspectez la ou les lames à la recherche d'éventuels dégâts et effectuez des réparations avant de redémarrer le coupe-bordures ;
 - 4) Si le coupe-bordures se met à vibrer anormalement (contrôlez l'appareil immédiatement).
- l) Retirez toujours la batterie de la machine lorsque vous quittez la coupe-bordure.

- m) Assurez-vous toujours que les ouvertures de ventilation ne contiennent pas de débris.

4. Entretien et stockage

- a) Illez à ce que tous les écrous, vis et boulons soient bien serrés pour garantir que l'équipement est en bon état de marche.
- b) Changez les pièces usées ou endommagées.
- c) N'essayez pas de réparer la machine à moins que vous en ayez la compétence.
- d) Utilisez exclusivement des pièces de rechange recommandées par le fabricant.
- e) Rangez l'outil hors de portée des enfants quand vous ne l'utilisez pas.
- f) Inspectez et entretenez l'outil régulièrement. Faites réparer l'outil exclusivement par un réparateur agréé.

SÉCURITÉ DE LA BATTERIE MISES EN GARDE CONCERNANT LA BATTERIE







- a) **La batterie et les piles secondaires ne doivent pas être ouvertes, démontées ou broyées.**
- b) **La batterie ne doit pas être court-circuitée. Évitez de mettre la batterie en vrac dans une boîte ou dans un tiroir où elles risqueraient de se court-circuiter entre elles ou au contact d'autres objets métalliques.** Après usage, évitez tout contact de la batterie avec d'autres objets métalliques de petite taille (trombones, pièces, clés, clous, vis etc.) susceptibles de court-circuiter les pôles. Un court-circuit entre les pôles de la batterie peut être à l'origine de brûlures ou d'un incendie.
- c) **La batterie ne doit pas être exposée au feu et à la chaleur. Évitez de la ranger à la lumière du soleil.**
- d) **La batterie et les piles ne doivent pas être soumises à des chocs mécaniques.**
- e) **En cas de fuite des piles, évitez tout contact du liquide avec la peau et les yeux. En cas de contact, rincez abondamment la surface touchée avec de l'eau et appelez les urgences.**
- f) **La batterie et les piles doivent rester propres et sèches.**
- g) **Si la batterie ou les piles se salissent, essuyez-les avec un chiffon propre et sec.**
- h) **La batterie et les piles doivent être chargées avant usage. Utilisez toujours le chargeur adéquat, et respectez les instructions du fabricant ou le mode d'emploi de l'appareil concernant la procédure de recharge.**
- i) **Évitez de laisser une batterie se charger pendant trop longtemps lorsqu'elle n'est pas utilisée.**
- j) **Après de longues périodes d'inutilisation, il peut être nécessaire de charger et décharger la batterie et les piles à plusieurs reprises avant que celles-ci ne retrouvent leur capacité maximale.**

- k) N'utilisez pas d'autre chargeur que celui spécifié par Kress. N'utilisez pas d'autre chargeur que celui spécifiquement fourni avec l'appareil.
- l) N'utilisez en aucun cas une batterie autre que celle prévue pour cet appareil.
- m) La batterie doit être tenue hors de portée des enfants.
- n) Gardez la documentation d'origine du produit afin de pouvoir vous y référer ultérieurement.
- o) Enlevez la batterie de l'appareil lorsque vous ne l'utilisez pas.
- p) Respectez les procédures de mise au rebut.
- q) Ne pas mélanger des piles de fabrication, capacité, taille ou type différents dans un appareil.
- r) Protégez la batterie des micro-ondes et des hautes pressions.
- s) Attention ! N'utilisez pas de piles non rechargeables.

CONSERVEZ CE MODE D'EMPLOI

SYMBOLES

	Pour réduire le risque de blessure, l'utilisateur doit lire le mode d'emploi.
	Avertissement
	Portez une protection pour les yeux et les oreilles
	Tenez les autres personnes à une distance sûre
	Keep bystanders at a safe distance
	Objets projetés
	Lame de coupe rotative

	Les déchets d'équipements électriques et électroniques ne doivent pas être déposés avec les ordures ménagères. Ils doivent être collectés pour être recyclés dans des centres spécialisés. Consultez les autorités locales ou votre revendeur pour obtenir des renseignements sur l'organisation de la collecte.
 Li-Ion 	Batterie Li-Ion Ce produit comporte un symbole de « Collecte séparée » de toutes les batteries. Il sera ensuite recyclé ou démantelé, afin de réduire l'impact sur l'environnement. Les batteries peuvent être dangereuses pour l'environnement et la santé humaine, car elles contiennent des substances dangereuses.
	Ne pas brûler
	Les batteries peuvent entrer dans le cycle de l'eau si elles sont éliminées de façon inappropriée, ce qui peut être dangereux pour l'écosystème. Ne pas éliminer les batteries usagées comme un déchet municipal non trié.
	Portez des gants de protection
	Assurez-vous d'avoir retiré la batterie avant de changer les accessoires.

MONTAGE ET UTILISATION

 **Remarque:** Avant d'utiliser cet outil, lire attentivement le mode d'emploi.

 **AVANT D'UTILISER:**

Assemblage et démontage de la tête motrice. (Voir Fig. A1, A2, A3)

1. Retirez le capuchon de protection à l'extrémité de l'arbre de fixation.
2. Pour le montage, alignez la flèche sur le bouton

avec la flèche sur l'arbre de fixation.

3. Enfoncez les arbres l'un dans l'autre jusqu'à ce qu'ils s'enclenchent. La bord de la flèche doit être proche du logement de raccordement de l'arbre. (Remarque : Si la tête de coupe du taille-bordure incurvé ne peut pas être complètement installée dans la tête motrice, tournez la lame légèrement jusqu'à ce qu'il soit possible d'insérer complètement l'arbre.)
4. Terminez le montage en vissant le bouton dans le sens horaire.
5. Pour le démontage, dévissez le bouton dans le sens antihoraire, puis appuyez sur le bouton de déverrouillage et séparez les arbres. Remplacez le capuchon de protection sur l'arbre de fixation pour éviter que de la poussière ou des débris ne pénètrent à l'intérieur.

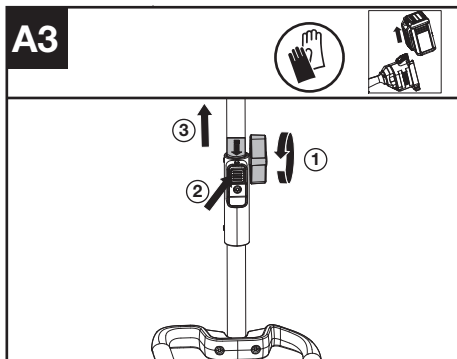
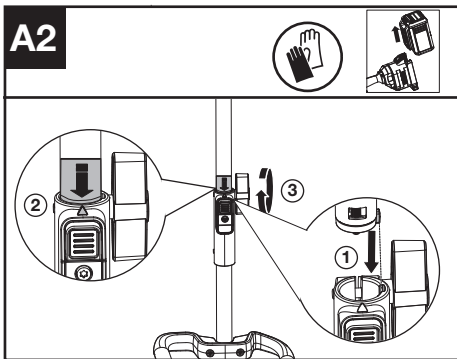
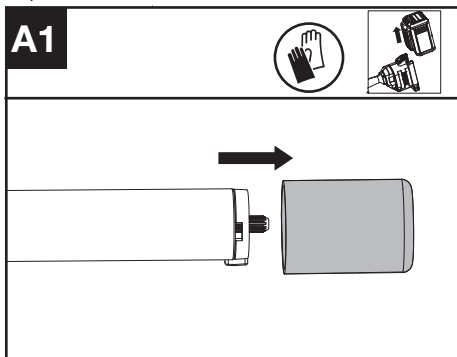

Régler la profondeur de coupe (Voir Fig. B1, B2)

1. Éteignez l'outil et retirez la batterie.
2. Desserrez l'écrou à ailettes. Poussez la molette vers le haut pour augmenter la profondeur de coupe (a) ou vers le bas pour réduire la profondeur de coupe (a).
3. Il est recommandé d'ajuster la molette de profondeur de manière que la lame du taille-bordure touche légèrement la surface du sol ou y pénètre de 0,2 in (5 mm) au maximum.
4. Serrez l'écrou à ailettes. Vérifiez la profondeur de coupe en vous tenant debout normalement, et corrigez-la si nécessaire.

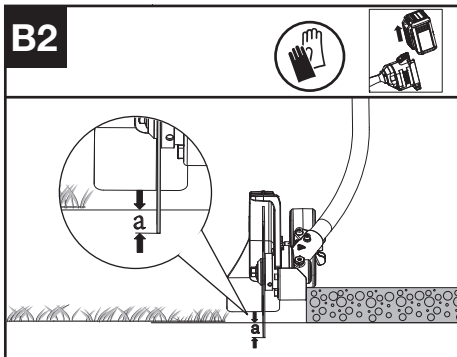
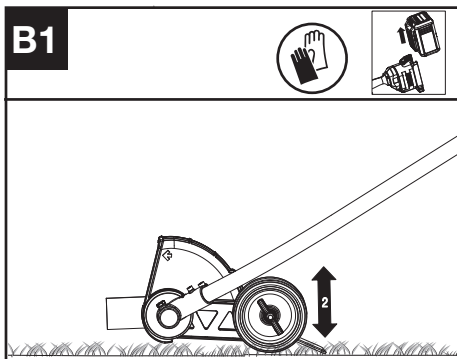

FONCTIONNEMENT:

Démarrer le taille-bordure (Voir Fig. C)

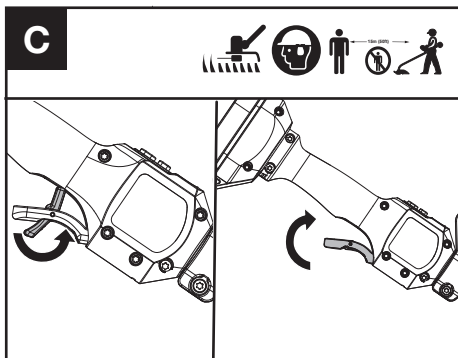

1. Basculez le levier de verrouillage de la gâchette d'accélération, puis pressez et maintenez la gâchette d'accélération pour démarrer la machine.

REMARQUE : Vous trouverez plus de détails dans le manuel de la tête motrice.

TRANSPORT

Transport du coupe-bordure

1. Éteignez le coupe-bordure et retirez la batterie.
2. Lorsque vous transportez le coupe-bordure manuellement, tenez-le par le centre de l'arbre, la tête de coupe à l'arrière, pour vous assurer que la machine est parallèle au sol.
3. Lorsque vous transportez votre coupe-bordure à l'aide d'un véhicule, placez-le de manière à éviter qu'il ne se renverse ou ne soit endommagé.

Pour les outils à batterie

La plage de températures ambiantes recommandée de décharge est de -20°C ~ 45°C (-4°F ~ 113°F).

La plage de température ambiante recommandée pour le système de recharge au cours de la charge est -5°C ~ 45°C (23°F ~ 113°F).

ENTRETIEN

Remplacer la lame (Voir Fig. D1, D2, D3)

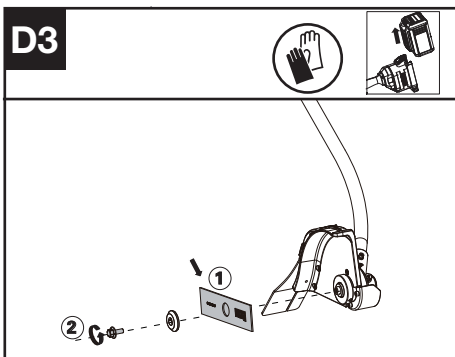
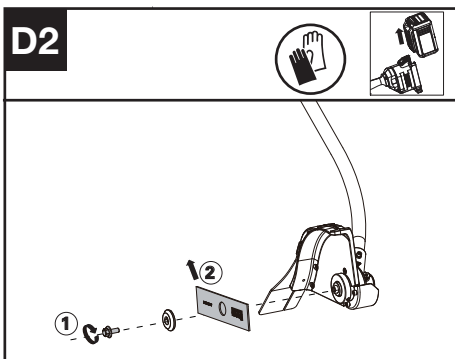
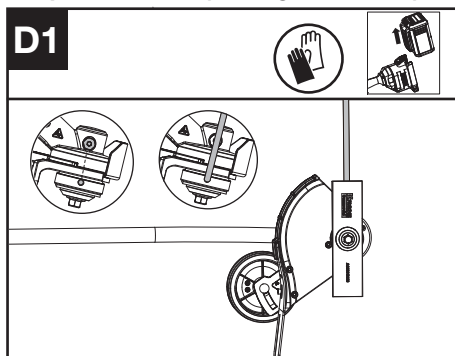

1. Alignez le trou sur l'adaptateur de lame intérieur, sur l'encoche du boîtier du mécanisme, et insérez un outil de verrouillage pour l'empêcher de tourner.
2. Desserrez l'écrou.
3. Remplacez la lame et serrez le boulon à 15~20 Nm (11~15 ft-lb).

Lubrifier le mécanisme d'entraînement (Voir Fig. E1, E2)

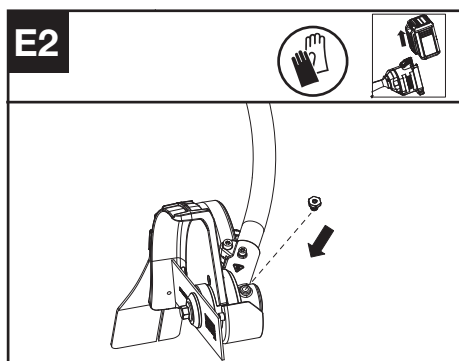
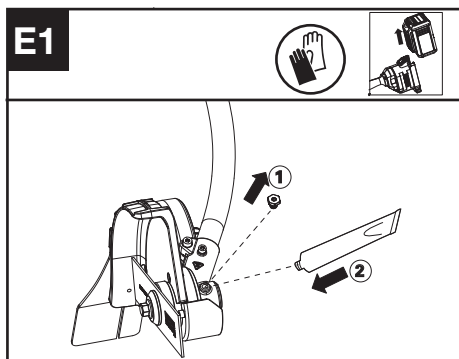

1. Retirez la vis-bouchon du boîtier du mécanisme et injectez environ 5 g de graisse dans le boîtier du mécanisme à chaque fois.
2. Serrez la vis.

REMARQUE: Graissez le carter du mécanisme par le trou d'huile toutes les 50 heures de service. Pour un fonctionnement optimal et une durée de vie plus longue, lubrifiez le carter du mécanisme du taille-bordure avec de la graisse.(SHELL Gadus S2 V220 1).

NETTOYAGE

1. Éteignez le coupe-bordure et retirez la batterie.
2. Ne pas utiliser de produits détergents agressifs ni de solvants. Nettoyez la machine après utilisation avec un chiffon humide imbibé d'un détergent neutre.
3. Aucun corps étranger ne doit bloquer la prise ; nettoyez-la avec un chiffon ou une brosse souple et sèche.
4. N'aspergez pas d'eau sur le moteur et les composants électriques.
5. N'utilisez pas d'eau sous pression pour nettoyer la machine.

STOCKAGE

1. Retirez le bloc de batterie du taille-bordure avant de le ranger.
2. Rangez le taille-bordure dans un endroit sec et sécurisé inaccessible aux enfants ou aux personnes non autorisées.
Retirez l'accessoire de coupe si vous ne comptez pas l'utiliser avant un bon moment.
3. Si elles sont mouillées par la pluie pendant l'utilisation, la machine et la batterie devraient être séchées avant rangement ou mise en charge. Retirez la batterie et réinsérez-la si la machine ne s'allume pas.

DÉPANNAGE

Le tableau suivant présente des problèmes et des actions que vous pouvez effectuer si votre machine ne fonctionne pas correctement

! **Attention: Mettez la machine hors tension et retirez la batterie avant tout dépannage.**

TAILLE-BORDURE

Problèmes	Causes possibles	Solutions
Indicateur de batterie LED clignotant	Tension de batterie faible.	Chargez la batterie.
Voyant de dysfonctionnement rouge clignotant	Surcharge.	L'accessoire de coupe est coincé. Éteignez la machine. Retirez la batterie. Retirez de l'accessoire de coupe tous matériaux indésirables.
	Problème de température.	Laissez refroidir le produit.
	La manette des gaz et le bouton marche/arrêt sont enfoncés en même temps.	Relâchez la manette des gaz. Rallumez la machine.
	Autres problèmes	Contactez le réparateur

Le produit ne démarre pas	Débris au niveau des fiches de la batterie.	Nettoyez les fiches de la batterie avec de l'air comprimé ou une brosse douce.
	La batterie est vide.	Chargez la batterie.
	Autres problèmes	Contactez le réparateur.
Le taille-bordure fonctionne de manière intermittente	La batterie n'est pas complètement insérée dans la machine.	Retirez et réinstallez correctement la batterie.
	Problème électrique potentiel	Contactez le réparateur.
Vibrations ou bruits excessifs.	Problème d'équilibrage de la lame.	Évaluez la lame pour les dommages, remplacez la lame.
	De la terre ou des débris se sont accumulés dans le bouclier de lame.	Nettoyez le bouclier de lame, retirez les débris.
	Problème avec l'outil de coupe. Machine défectueuse.	Remplacez l'accessoire de coupe. Contactez le réparateur.

COMBINAISONS D'ACCESSOIRES DE COUPE ET SYSTÈMES DE PORT

Accessoire de coupe	Système de transport
20 cm lame de recharge pour bordure	- Sangle d'épaule - Harnais de batterie dorsale

INFORMATIONS RELATIVES AU BRUIT

Niveau de pression acoustique	$L_{pA} = 77.1 \text{ dB(A)}$
K_{pA}	3 dB(A)
Niveau de puissance acoustique	$L_{WA} = 93.68 \text{ dB(A)}$
K_{WA}	1.37 dB(A)
Porter des protections auditives.	

INFORMATIONS RELATIVES AUX VIBRATIONS

Valeurs totales de vibrations déterminées selon la norme EN 62841:

Valeur de vibration mesurée	$a_h < 2,1 \text{ m/s}^2$
Incertitude	$K < 1,5 \text{ m/s}^2$

La valeur totale de vibration déclarée et la valeur d'émission de bruit déclarée ont été mesurées conformément à la méthode d'essai standard et peuvent être utilisées pour comparer un outil à un autre.

La valeur totale de vibration déclarée et la valeur d'émission de bruit déclarée peuvent également être utilisées lors d'une évaluation préliminaire de l'exposition.

⚠ AVERTISSEMENT: les vibrations et les émissions de bruit au cours de l'utilisation réelle de l'outil électrique peuvent varier de la valeur déclarée en fonction du mode d'utilisation de l'outil, en particulier du type de pièce traité selon les exemples suivants et d'autres variations concernant le mode d'utilisation de l'outil:
Comment l'outil est utilisé et quels matériaux sont coupés ou percés.

L'outil est en bon état et bien entretenu.

L'utilisation du bon accessoire pour l'outil et l'assurance qu'il est affûté et en bon état.

La force avec laquelle vous serrez les poignées et l'utilisation éventuelle d'un quelconque accessoire anti-bruit et anti-vibration.

Et l'outil est utilisé comme prévu dans sa conception et dans les présentes instructions.

DONNÉES TECHNIQUES

	KAC142
Vitesse de coupe	5400/7000rpm
Taille de la lame	20 cm
Degré de protection	IPX4
Poids de la machine (Outil nu)	2.3 kg

Cet outil peut causer un syndrome de vibration du bras et de la main s'il n'est pas correctement géré.

⚠ AVERTISSEMENT: Pour être précise, une évaluation du niveau d'exposition en conditions réelles d'utilisation doit également tenir compte de toutes les parties du cycle d'utilisation telles que les moments où l'outil est éteint, et ceux où il fonctionne au ralenti mais ne réalise pas réellement de tâche. Ceci peut réduire de façon significative le niveau d'exposition et la période de fonctionnement totale. Facteurs contribuant à minimiser votre risque d'exposition aux vibrations et au bruit. Utilisez TOUJOURS des ciseaux, des forets et des lames affûtés. Entretenez cet outil en accord avec les présentes instructions et maintenez-le lubrifié (si approprié). Si l'outil doit être fréquemment utilisé, investissez dans des accessoires anti-bruit et anti-vibration. Planifiez votre travail pour étaler toute utilisation d'outil à fortes vibrations sur plusieurs jours.

PROTECTION DE L'ENVIRONNEMENT

 Les déchets d'équipements électriques et électroniques ne doivent pas être déposés avec les ordures ménagères. Ils doivent être collectés pour être recyclés dans des centres spécialisés. Consultez les autorités locales ou votre revendeur pour obtenir des renseignements sur l'organisation de la collecte.

DÉCLARATION DE CONFORMITÉ

Nous,
Positec Germany GmbH
Postfach 680194, 50704 Cologne, Germany

Déclarons que ce produit,
Description **Accessoire de coupe-bordure incurvé**
Modèle **KAC142 (142-désignations des pièces, illustration du Accessoire coupe-bordures)**
Fonctions **Couper les bords de l'herbe**

Est conforme aux directives suivantes,
2006/42/EC, 2014/30/EU, 2011/65/EU&(EU)2015/863, 2000/14/EC amendée par 2005/88/EC

2000/14/EC amendée par 2005/88/EC:
- Procédure d'évaluation de la conformité conformément à **Annex V**
- Niveau de pression acoustique **94 dB (A)**
- Niveau d'intensité acoustique **96 dB (A)**

Et conforme aux normes
EN 62841-1, ISO 11789, EN ISO 3744, EN IEC 55014-1, EN IEC 55014-2, EN IEC 63000

La personne autorisée à compiler le dossier technique,

Nom Marcel Filz
Adresse Positec Germany GmbH
Postfach 680194, 50704 Cologne, Germany



2024/3/8
Allen Ding
Ingénieur en chef adjoint, Essais & Certification
Positec Technology (China) Co., Ltd
18, Dongwang Road, Suzhou Industrial Park, Jiangsu 215123, P. R. China

INDICE

Introduzione.....	36
Elenco componenti.....	37
Sicurezza del prodotto.....	38
Assemblaggio e funzionamento.....	41
Trasporto.....	43
Manutenzione.....	43
Pulizia.....	44
Conservazione.....	44
Risoluzione dei problemi.....	44
Dati tecnici.....	45
I Tutela ambientale.....	46
Dichiarazione di conformità.....	46

INTRODUZIONE

Gentile Cliente,

Grazie per aver acquistato questo prodotto Kress Commercial. Ci dedichiamo allo sviluppo di prodotti di alta qualità per soddisfare le vostre esigenze relative alla progettazione dei giardini.

Il marchio Kress è sinonimo di un servizio di prima qualità. Se avete domande o dubbi, per tutta la durata di utilizzo dei prodotti, nel corso degli anni, vi preghiamo di contattare il rivenditore presso il quale avete acquistato il prodotto, o il nostro Servizio clienti per ricevere assistenza.

Siamo sicuri che le piacerà lavorare con il suo prodotto Kress per gli anni a venire.

USO CONFORME ALLE NORME

In combinazione con KAC104 - Testa di alimentazione, questo prodotto è destinato alla rifinitura di marciapiedi, vialetti, cordoli e verande.

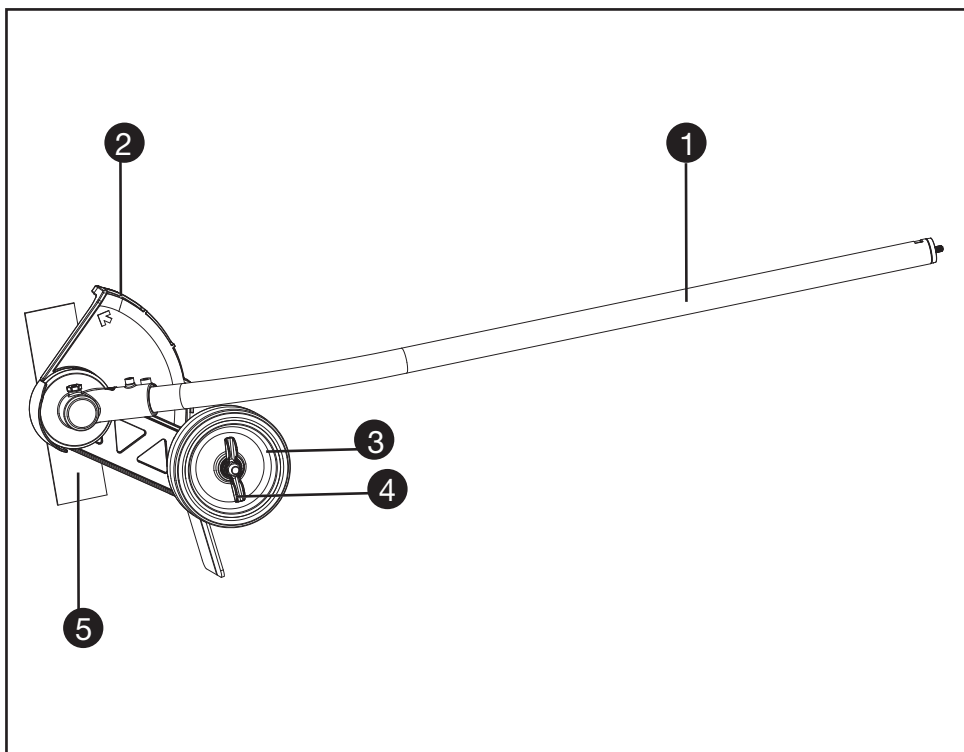

ELENCO COMPONENTI

- | | |
|----|--|
| 1. | ALBERO |
| 2. | PROTEZIONE ANTI-DETRITI |
| 3. | RUOTA DI SUPPORTO |
| 4. | DADO A FARFALLA PER LA REGOLAZIONE DELLA RUOTA DI SUPPORTO |
| 5. | LAMA |

ISTRUZIONI ORIGINALI AVVISI PER LA SICUREZZA GENERALI PER LA SICUREZZA DEGLI UTENSILI A MOTORE



AVVERTENZA: Leggere tutte le avvertenze di sicurezza, le istruzioni, le illustrazioni e le specifiche fornite con questo elettro utensile. La mancata osservanza delle istruzioni elencate di seguito potrebbe provocare una scossa elettrica, un incendio e/o lesioni gravi.

Conservare tutti gli avvisi e le istruzioni per poterle consultare quando necessario.

Il termine qui di seguito utilizzato «utensile elettrico» si riferisce ad utensili elettrici alimentati dalla rete (con linea di allacciamento), nonché ad utensili elettrici alimentati a pila (senza linea di allacciamento).

1) Posto di lavoro

- a) **Mantenere pulito ed ordinato il posto di lavoro.** Il disordine e le zone di lavoro non illuminate possono essere fonte di incidenti.
- b) **Evitare d'impiegare l'utensile in ambienti soggetti al rischio di esplosioni nei quali si trovino liquidi, gas o polveri infiammabili.** Gli utensili elettrici producono scintille che possono far infiammare la polvere o i gas.
- c) **Mantenere lontani i bambini ed altre persone durante l'impiego dell'utensile elettrico.** Eventuali distrazioni potranno comportare la perdita del controllo sull'utensile.

2) Sicurezza elettrica

- a) **La spina per la presa di corrente dovrà essere adatta alla presa.** Evitare assolutamente di apportare modifiche alla spina. Non impiegare spine adattatrici assieme ad utensili con collegamento a terra. *Le spine non modificate e le prese adatte allo scopo riducono il rischio di scosse elettriche.*
 - b) **Evitare il contatto fisico con superfici collegate a terra, come tubi, riscaldamenti, cucine elettriche e frigoriferi.** *Sussiste un maggior rischio di scosse elettriche nel momento in cui il corpo è messo a massa.*
 - c) **Custodire l'utensile al riparo dalla pioggia o dall'umidità.** *L'eventuale infiltrazione di acqua in un utensile elettrico va ad aumentare il rischio d'insorgenza di scosse elettriche. Non utilizzare la macchina in condizioni di pioggia o umidità. Questo potrebbe aumentare il rischio di scosse elettriche.*
 - d) **Non usare il cavo per scopi diversi da quelli previsti al fine di trasportare o appendere l'apparecchio, oppure di togliere la spina dalla presa di corrente.** *Mantenere l'utensile al riparo da fonti di calore, dall'olio, dagli spigolosi da parti di strumenti in movimento. I cavi danneggiati o aggrovigliati aumentano il*
- rischio d'insorgenza di scosse elettriche.*
- e) **Qualora si voglia usare l'utensile all'aperto, impiegare solo ed esclusivamente cavi di prolunga omologati per l'impiego all'esterno.** *L'uso di un cavo di prolunga omologato per l'impiego all'esterno riduce il rischio d'insorgenza di scosse elettriche.*
 - f) **Se si deve utilizzare l'utensile a motore in un luogo umido, utilizzare una fonte di alimentazione con protezione a corrente residua.** *L'uso di un dispositivo a corrente residua reduce il rischio di folgorazioni elettriche.*
- ## 3) Sicurezza delle persone
- a) **È importante concentrarsi su ciò che si sta facendo e a maneggiare con giudizio l'utensile elettrico durante le operazioni di lavoro.** *Non utilizzare l'utensile in caso di stanchezza o sotto l'effetto di droghe, bevande alcoliche e medicinali. Un attimo di distrazione durante l'uso dell'utensile potrà causare lesioni gravi.*
 - b) **Indossare sempre equipaggiamento protettivo individuale, nonché guanti protettivi.** *Se si avrà cura d'indossare equipaggiamento protettivo individuale come la maschera antipolvere, la calzatura antidrucciolevole di sicurezza, il casco protettivo o la protezione dell'udito, a seconda dell'impiego previsto per l'utensile elettrico, si potrà ridurre il rischio di ferite.*
 - c) **Evitare avviamenti involontari. Controllare che l'interruttore sia nella posizione off prima di effettuare il collegamento a una sorgente di alimentazione/batteria, e prima di sollevare o trasportare l'utensile.** *Il fatto di tenere il dito sopra all'interruttore o di collegare l'utensile acceso all'alimentazione di corrente potrà essere causa di incidenti.*
 - d) **Togliere gli attrezzi di regolazione o la chiave inglese prima di accendere l'utensile.** *Un utensile o una chiave inglese che si trovino in una parte di strumento in rotazione potranno causare lesioni.*
 - e) **È importante non sopravvalutarsi. Avere curati mettersi in posizione sicura e di mantenere l'equilibrio.** *In tale maniera sarà possibile controllare meglio l'apparecchio in situazioni inaspettate.*
 - f) **Indossare indumenti adeguati. Evitare di indossare vestiti lenti o gioielli. Tenere i capelli e gli indumenti lontani dalle parti mobili.** *Vestiti lenti, gioielli o capelli lunghi potranno impigliarsi in pezzi in movimento.*
 - g) **Se sussiste la possibilità di montare dispositivi di aspirazione o di captazione della polvere, assicurarsi che gli stessi siano stati installati correttamente e vengano utilizzati senza errori.** *L'impiego dei suddetti dispositivi diminuisce il pericolo rappresentato dalla polvere.*
 - h) **Non lasciare che la familiarità acquisita con l'utilizzo frequente dell'elettro utensile**

si trasformi in autocompiacimento e trascuratezza dei principi di sicurezza.

Un'azione imprudente può causare lesioni gravi entro una frazione di secondo.

- 4) **Maneggio ed impiego accurato di utensili elettrici**
 - a) **Non sovraccaricare l'utensile. Impiegare l'utensile elettrico adatto per sbrigare il lavoro.** *Utilizzando l'utensile elettrico adatto si potrà lavorare meglio e con maggior sicurezza nell'ambito della gamma di potenza indicata.*
 - b) **Non utilizzare utensili elettrici con interruttori difettosi.** *Un utensile elettrico che non si può più accendere o spegnere è pericoloso e dovrà essere riparato.*
 - c) **Scolleghere la spina dalla sorgente di alimentazione e/o la batteria dall'utensile prima di effettuare regolazione, cambiare accessori, o riporre gli utensili a motore.** *Tale precauzione eviterà che l'apparecchio possa essere messo in funzione inavvertitamente.*
 - d) **Custodire gli utensili elettrici non utilizzati al di fuori della portata dei bambini. Non fare usare l'apparecchio a persone che non sono abituate ad usarlo o che non abbiano letto le presenti istruzioni.** *Gli utensili elettrici sono pericolosi se utilizzati da persone inesperte.*
 - e) **Effettuare accuratamente la manutenzione dell'apparecchio.** *Verificare che le parti mobili dello strumento funzionino perfettamente e non s'incepino, che non ci siano pezzi rotti o danneggiati al punto tale da limitare la funzione dell'apparecchio stesso. Far riparare le parti danneggiate prima d'impiegare l'apparecchio. Numerosi incidenti vengono causati da utensili elettrici la cui manutenzione è stata effettuata poco accuratamente.*
 - f) **Mantenere affilati e puliti gli utensili da taglio.** *Gli utensili da taglio curati con particolare attenzione e con taglienti affilati s'inceppano meno frequentemente e sono più facili da condurre.*
 - g) **Utilizzare utensili elettrici, accessori, attrezzi, ecc. in conformità con le presenti istruzioni e secondo quanto previsto per questo tipo specifico di apparecchio.** *Osservare le condizioni di lavoro ed il lavoro da eseguirsi durante l'impiego. L'impiego di utensili elettrici per usi diversi da quelli consentiti potrà dar luogo a situazioni di pericolo.*
 - h) **Mantenere le impugnature e le superfici di presa asciutte, pulite e prive di olio e grasso.** *Le impugnature e le superfici di presa scivolose non permettono l'uso e il controllo sicuri dell'elettro utensile in situazioni impreviste.*
- 5) **Maneggio ed impiego accurato di accumulatori**
 - a) **Caricare l'accumulatore solo ed esclusivamente nei dispositivi di carica consigliati dal produttore.** *Per un dispositivo di carica previsto per un determinato tipo di*

accumulatore, sussiste pericolo di incendio, se utilizzato con un accumulatore di tipo diverso.

- b) **Utilizzare negli utensili elettrici solo ed esclusivamente gli accumulatori previsti allo scopo.** *L'uso di accumulatori di tipo diverso potrà dare insorgenza a lesioni e comportare il rischio d'incendi.*
 - c) **Tenere l'accumulatore non utilizzato lontano da graffette, monete, chiavi, chiodi, viti o da altri oggetti in metallo di piccole dimensioni che potrebbero causare un ponte tra i contatti.** *Un eventuale corto circuito tra i contatti dell'accumulatore potrà dare origine a bruciature o ad incendi.*
 - d) **In caso di impiego sbagliato, potranno insorgere fuoriuscite di liquido dall'accumulatore. Evitarne il contatto. In caso di contatto casuale, sciacquare con acqua.** *Qualora il liquido dovesse entrare in contatto con gli occhi, chiedere immediato consiglio al medico. Il liquido fuoriuscito dall'accumulatore potrà causare irritazioni cutanee o bruciature.*
 - e) **Non utilizzare una batteria o un elettro utensile danneggiati o modificati.** *Le batterie danneggiate o modificate potrebbero manifestare un comportamento imprevedibile con la possibilità di causare un'esplosione o un incendio.*
 - f) **Non esporre una batteria o un utensile al fuoco o a temperature elevate.** *L'esposizione al fuoco o a una temperatura superiore a 130 °C potrebbe provocare un'esplosione.*
 - g) **Seguire tutte le istruzioni per la carica e non caricare la batteria o l'elettro utensile a una temperatura che non rientri nell'intervallo di valori specificato nelle istruzioni.** *Una ricarica effettuata in maniera scorretta o a una temperatura che non rientra nell'intervallo di valori specificato, potrebbe danneggiare la batteria aumentando il rischio d'incendio.*
- 6) **Assistenza**
 - a) **Fare riparare l'apparecchio solo ed esclusivamente da personale specializzato e solo impiegando pezzi di ricambio originali.** *In tale maniera potrà essere salvaguardata la sicurezza dell'apparecchio.*
 - b) **Non riparare le batterie danneggiate.** *Gli interventi di riparazione sulle batterie devono essere eseguiti dal costruttore o da fornitori di assistenza autorizzati.*

ISTRUZIONI DI SICUREZZA PER IL DECESPUGLIATORE

1. **Formazione all'uso dell'apparecchio**
 - a) Leggere attentamente le istruzioni. Familiarizzare con tutti i comandi e l'uso corretto della macchina.
 - b) Non fare mai utilizzare l'apparecchio a bambini o a persone che non conoscono bene come fare funzionare l'apparecchio. Normative locali possono

limitare l'uso in base all'età.

- c) Non usare l'apparecchio se sono presenti persone, soprattutto bambini, o animali nelle vicinanze.
- d) Tenere presente che l'operatore o utente è responsabile per incidenti o rischi causati ad altre persone o proprietà.

2. Preparazione

- a) Durante l'uso, indossare dispositivi di protezione per gli occhi e le orecchie, calzature robuste e pantaloni lunghi.
- b) Ispezionare accuratamente l'area di lavoro e rimuovere eventuali pietre, rami, cavi, ossi e altri oggetti estranei.
- c) Prima dell'uso, ispezionare visivamente l'apparecchio per verificare che le lame, i bulloni delle lame e il gruppo di taglio non siano usurati o danneggiati. Se le lame o i bulloni sono usurati o danneggiati, sostituire sempre tutto il gruppo per mantenere l'apparecchio bilanciato.
- d) Utilizzare solo parti di ricambio e accessori raccomandati dal produttore.

3. Funzionamento

- a) Usare l'apparecchio solo alla luce del giorno o con una buona illuminazione artificiale.
 - b) Puntare bene i piedi sui terreni pendenti.
 - c) Camminare e non correre.
 - d) Prestare particolare attenzione quando si inverte la direzione dell'apparecchio o lo si tira verso di sé.
 - e) Accertarsi che la lama sia ferma prima attraversare superfici non ebose o durante il trasporto da/verso l'area di lavoro.
 - f) Non usare l'apparecchio se i dispositivi di protezione sono mancanti, difettosi o installati in modo scorretto.
 - g) Accendere il motore secondo le istruzioni con attenzione e con i piedi ben distanti dalla/e lama/e.
 - h) Non inclinarlo quando si accende il motore, a meno che il decespugliatore debba essere inclinato per l'accensione. In questo caso, non inclinarlo più del necessario e sollevare solo la parte lontana dall'operatore.
 - i) Non avviare il motore se una persona è presente di fronte alla lama.
 - j) Non posizionare mani o piedi in prossimità o sotto le parti rotanti.
 - k) Arrestare il motore e scollegare la batteria:
 - 1) prima di eliminare un'ostruzione;
 - 2) prima di controllare, pulire o eseguire lavori sulla lama;
 - 3) dopo aver colpito un oggetto estraneo (assicurarsi che la lama non sia danneggiata e riparare l'apparecchio prima di riutilizzarlo);
 - 4) in caso di vibrazioni anomale (controllare immediatamente).
 - l) Rimuovere sempre il pacco batteria dalla macchina ogni volta che si lascia il decespugliatore.
 - m) Accertarsi sempre che le zone di ventilazione siano libere da residui o detriti.
- ## 4. Manutenzione e conservazione
- a) Mantenere tutti i dadi, le viti e i bulloni serrati affinché l'apparecchio funzioni in modo sicuro.
 - b) Sostituire i componenti usurati o danneggiati.

- c) Non tentare di riparare l'apparecchio se non si è competenti.
- d) Utilizzare esclusivamente accessori e parti di ricambio raccomandati dal costruttore.
- e) Scollegare la batteria dall'apparecchio prima delle operazioni di pulizia o manutenzione.
- f) Ispezionare l'apparecchio e sottoporlo a regolare manutenzione. Affidare la riparazione dell'apparecchio esclusivamente a personale autorizzato.

BATTERIA ISTRUZIONI PER LA SICUREZZA DEL PACCO BATTERIA







- a) **Non smontare, aprire o strappare le cellule secondarie o il pacco batteria.**
- b) **Non cortocircuitare un pacco batteria. Non conservare un pacco batteria disordinatamente in una scatola o un cassetto in cui potrebbero cortocircuitarsi tra essi o essere cortocircuitati da altri oggetti metallici.** Quando il pacco batteria non è in uso, tenerlo lontano da altri oggetti metallici come graffette, monete, chiavi, chiodi, viti e altri piccoli oggetti metallici, potrebbe avverarsi un collegamento tra i due terminali. Collegare i terminali della batteria potrebbe causare incendi o ustioni.
- c) **Non esporre il pacco batteria a calore o fuoco. Evitare di conservarli alla luce diretta del sole.**
- d) **Non sottoporre il pacco batteria a scosse meccaniche.**
- e) **In caso di perdite da una cella, evitare che il liquido entri in contatto con la pelle o gli occhi. In caso di contatto, lavare l'area interessata con abbondante acqua e consultare un medico.**
- f) **Tenere le celle e il pacco batteria puliti e asciutti.**
- g) **Pulire i terminali delle cellule e del pacco batteria con un panno pulito e asciutto nel caso in cui si sporchino.**
- h) **Il pacco batteria deve essere caricato prima dell'uso. Utilizzare sempre il caricatore corretto e consultare le istruzioni.**
- i) **Non lasciare un pacco batteria in carica se non in uso.**
- j) **Dopo lunghi periodi di conservazione, potrebbe essere necessario caricare e scaricare le cellule o il pacco batteria diverse volte per ottenere le massime prestazioni.**
- k) **Ricaricare solo con il caricatore specificato da Kress. Non utilizzare caricatori diversi da quelli forniti per l'uso specifico con l'apparecchiatura.**
- l) **Non utilizzare un pacco batteria non progettato per l'uso con l'apparecchiatura.**
- m) **Tenere il pacco batteria fuori dalla portata dei bambini.**
- n) **Conservare i documenti originali del prodotto per riferimenti futuri.**
- o) **Rimuovere la batteria dall'apparecchiatura, se non in uso.**

- p) Smaltire adeguatamente.
 q) Non mischiare batterie di diverse marche, capacità, dimensioni o tipologia nello stesso dispositivo.
 r) Tenere la batteria lontano da microonde e alta pressione.
 s) Attenzione! Non utilizzare batterie non ricaricabili.

SALVARE LE PRESENTI ISTRUZIONI

SYMBOLS

	Per ridurre il rischio di lesioni, l'utente deve leggere il manuale di istruzioni
	Attenzione
	Indossare dispositivi di protezione per gli occhi e le orecchie
	Senso di rotazione della lama del tagliabordi
	Tenere le persone a una distanza di sicurezza
	Oggetti proiettati
	Lama di taglio rotante
	I prodotti elettrici non possono essere gettati tra i rifiuti domestici. L'apparecchio da rottamare deve essere portato al centro di riciclaggio per un corretto trattamento. Controllare con le autorità locali o con il rivenditore per localizzare il centro di riciclaggio più vicino.

 Li-Ion 	Batteria agli ioni di litio (Li-Ion). Questo prodotto è stato contrassegnato con un simbolo riguardante la raccolta differenziata per tutti i pacchi batteria. La batteria sarà poi riciclata o demolita allo scopo di ridurre l'impatto ambientale. I pacchi batteria possono costituire un pericolo per l'ambiente e per la salute umana in quanto contengono sostanze pericolose.
	Non bruciare
	Se smaltite in maniera scorretta, le batterie potrebbero entrare nel ciclo dell'acqua, con conseguenti rischi per l'ambiente. Non smaltire le batterie esaurite nei rifiuti generici.
	Indossare guanti protettivi
	Assicurarsi che la batteria venga rimossa prima di sostituire gli accessori.

ASSEMBLAGGIO E FUNZIONAMENTO

 **NOTA:** Leggere scrupolosamente il manuale delle istruzioni prima di usare l'attrezzo.

 **PRIMA DI USARE:**

Montaggio e smontaggio della testa di alimentazione. (Vedi Fig. A1, A2, A3)

1. Rimuovere il cappuccio protettivo dall'estremità dell'albero di attacco.
2. Per il montaggio, allineare l'icona del triangolo sul pulsante con l'etichetta della freccia sull'albero di attacco.
3. Spingere gli alberi insieme finché non si sente un "clic". Il bordo dell'etichetta della freccia deve essere vicino all'alloggiamento del collegamento dell'albero. (Nota: Se il gruppo di lavoro del tagliabordi curvo non può essere installato completamente nella testata, ruotare leggermente la lama finché non è possibile inserire completamente l'albero)

4. Terminare l'assemblaggio stringendo la manopola in senso orario.
5. Per lo smontaggio, allentare la manopola, ruotare in senso antiorario, quindi premere il pulsante di rilascio ed estrarre gli alberi. Riposizionare il cappuccio di protezione sull'albero dell'accessorio per evitare che polvere e detriti penetrino nell'albero.

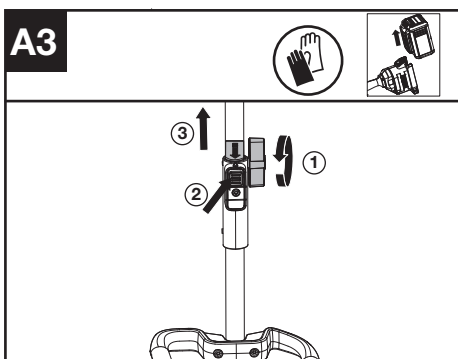
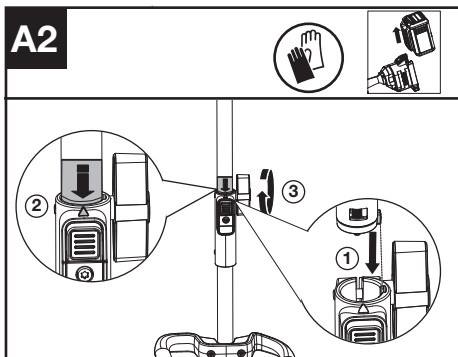
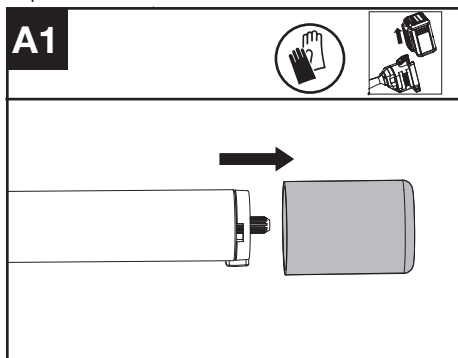

Regolare l'altezza di taglio (Vedi Fig. B1, B2)

1. Spegner l'utensile elettrico e rimuovere la batteria.
2. Allentare il dado a farfalla. Spingere la rotella verso l'alto per aumentare la profondità di taglio

- (a) o verso il basso per ridurla (a).
3. Si consiglia di regolare la rotella della profondità in modo tale che la lama del tagliabordi sfiori appena il terreno, o sia a non più di 5 mm (0,2 pollici) dalla superficie del suolo.
4. Serrare il dado a farfalla. Controllare la profondità di taglio in posizione di lavoro, e correggerla se necessario.

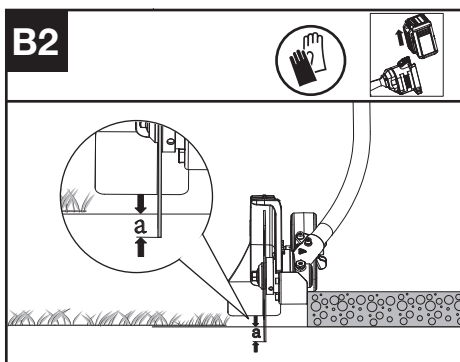
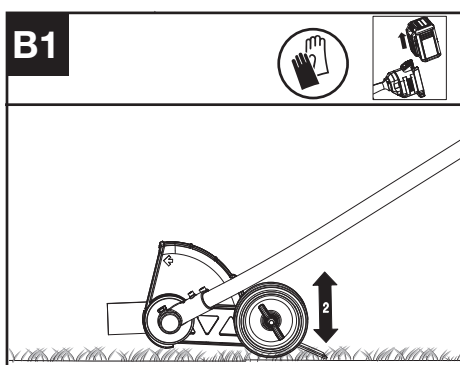

FUNZIONAMENTO:

Avvio del tagliabordi (Vedi Fig. C)

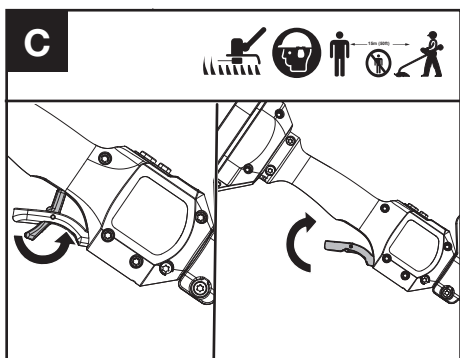

1. Girare la leva di blocco dell'acceleratore e premere

e tenere premuto il grilletto dell'acceleratore per avviare la macchina.

NOTA: Per maggiori dettagli, consultare il manuale della testa di alimentazione.

TRASPORTO

Trasporto del tagliabordi

1. Spegnere il decespugliatore e rimuovere la batteria.
2. Quando si trasporta il decespugliatore a mano, tenere il centro dell'albero con la testa di taglio nella parte posteriore e assicurarsi che la macchina sia parallela al terreno.
3. Quando si trasporta il decespugliatore in un veicolo, fissarlo e posizionarlo per evitare movimenti o danni.

PER GLI UTENSILI A BATTERIA

L'intervallo di temperatura ambiente consigliato per lo scarico è di -20°C ~ 45°C (-4°F ~ 113°F).

La temperatura ambientale raccomandata per il caricabatterie durante la ricarica è di -5°C ~ 45°C (23°F ~ 113°F).

MANUTENZIONE

Sostituzione della lama (Vedi Fig. D1, D2, D3)

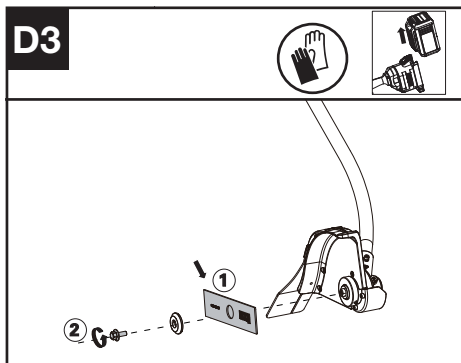
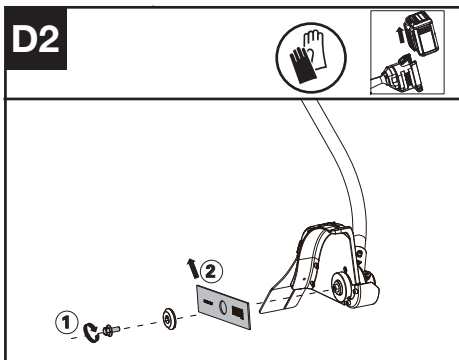
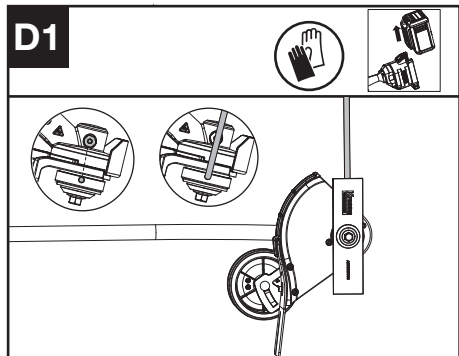

1. Allineare il foro dell'adattatore interno della lama con la tacca dell'alloggiamento dell'ingranaggio, e inserire il dispositivo di bloccaggio per impedire la rotazione.
2. Allentare il bullone.
3. Sostituire la lama e serrare il bullone a $15 \sim 20$ Nm ($11 \sim 15$ ft-lb).

Lubrificazione della scatola degli ingranaggi (Vedi Fig. E1, E2)

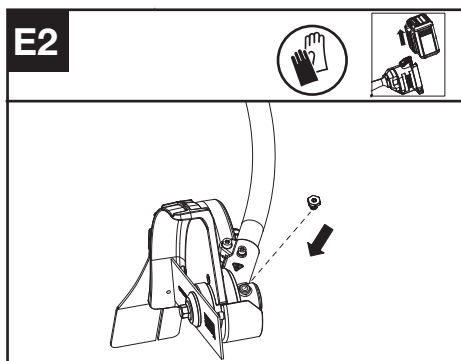
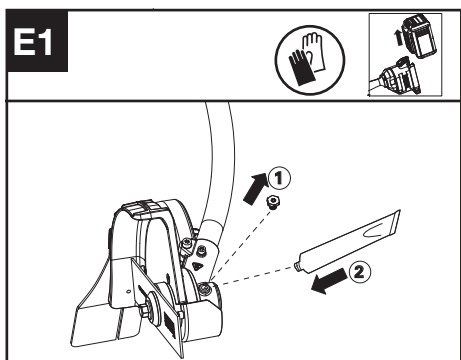

1. Rimuovere il tappo a vite dalla scatola degli ingranaggi, e iniettare nella scatola degli

- ingranaggi, di volta in volta, circa 5 g di grasso.
2. Serrare la vite.

NOTA: Lubrificare la scatola degli ingranaggi attraverso il foro dell'olio dopo ogni 50 ore di funzionamento. Per un funzionamento ottimale e una maggiore durata, lubrificare la scatola degli ingranaggi del tagliabordi con un grasso disponibile in commercio.(SHELL Gadus S2 V220 1).

PULIZIA

1. Spegnerne il tagliabordi e rimuovere la batteria.
2. Non utilizzare detergenti o solventi aggressivi. Pulire l'apparecchio dopo l'uso con un panno umido immerso in un detergente neutro.
3. Mantenere la presa libera da corpi estranei e pulire con una spazzola morbida e asciutta o un panno.
4. Non spruzzare acqua sul motore e sui componenti elettrici.
5. Non usare l'idropulitrice per pulire l'apparecchio.

CONSERVAZIONE

1. Rimuovere la batteria dal tagliabordi prima di riporlo.
2. Conservare il tagliabordi in un luogo asciutto e sicuro, inaccessibile ai bambini e ad altre persone non autorizzate. Rimuovere l'accessorio di taglio se non verrà utilizzato per un lungo periodo di tempo.
3. Una volta bagnata dalla pioggia durante il funzionamento, la macchina e la batteria devono essere asciugate prima di riporle o caricarle. Rimuovere la batteria e reinserirla se la macchina non si accende.

RISOLUZIONE DEI PROBLEMI

La tabella seguente elenca possibili problemi e azioni che potete intraprendere nel caso in cui la macchina non funzioni correttamente.



Attenzione: spegnere la macchina e rimuovere la batteria prima di procedere alla risoluzione dei problemi.

TAGLIABORDI

Problemi	Possibili cause	Soluzione
Indicatore LED batteria lampeggiante	Bassa tensione della batteria.	Caricare la batteria.
LED errore rosso lampeggiante	Sovraccarico.	L'accessorio di taglio è inceppato Disattivare il prodotto. Rimuovere la batteria. Pulire l'accessorio da taglio da materiali indesiderati.
	Problema di temperatura.	Lasciare raffreddare il prodotto.
	Il grilletto dell'acceleratore e l'interruttore ON/OFF sono premuti contemporaneamente.	Rilasciare il grilletto dell'acceleratore. Eseguire nuovamente la sequenza di avvio.
	Altri problemi	Contattare l'addetto all'assistenza
Il motore non si avvia	Detriti nei connettori della batteria.	Pulire i connettori della batteria con aria compressa o una spazzola morbida.
	La carica della batteria è esaurita.	Ricaricare la batteria.
	Altri problemi	Contattare l'addetto all'assistenza
Il tagliabordi funziona a intermittenza	La batteria non è completamente inserita nella macchina.	Inserire completamente la batteria.
	Potenziale problema elettrico.	Contattare l'addetto all'assistenza

Vibrazioni/ rumore eccessivi.	Difficoltà nella regolazione della lama.	Rimuovere completamente la lama e fissarla nuovamente. In caso sostituire.
	Accumulo di terra/detriti nella protezione della lama.	Pulire la copertura della lama, rimuovere i frammenti.
	Difficoltà con l'accessorio di taglio. Macchina difettosa.	Sostituire l'accessorio di taglio. Contattare l'addetto all'assistenza

DATI TECNICI

	KAC142
Velocità di taglio	5400/7000rpm
Dimensione della lama	20 cm
Grado di protezione	IPX4
Peso (Utensile nudo)	2.3 kg

COMBINAZIONI DI ACCESSORI DA TAGLIO E SISTEMI DI TRASPORTO

Dispositivo di taglio	Sistema di trasporto
Lama di tagliabordi di ricambio da 20 cm	- Tracolla - Cablaggio della batteria dello zaino

INFORMAZIONI SUL RUMORE

Pressione acustica ponderata	$L_{pA} = 77.1 \text{ dB(A)}$
K_{pA}	3 dB(A)
Potenza acustica ponderata	$L_{wA} = 93.68 \text{ dB(A)}$
K_{wA}	1.37 dB(A)

Indossare protezione per le orecchie



INFORMAZIONI SULLA VIBRAZIONE

I valori totali di vibrazione sono determinati secondo lo standard EN 62841:

Vibrazione ponderata tipica	$a_h < 2,1 \text{ m/s}^2$
Incertezza	$K < 1,5 \text{ m/s}^2$

Il valore totale di emissione di vibrazioni dichiarato e il valore di emissioni sonore dichiarati sono stati misurati in base a un metodo di collaudo standard e possono essere utilizzati per il confronto di un utensile con un altro.

Il valore totale di emissione di vibrazioni dichiarato e il valore di emissioni sonore dichiarato possono anche essere utilizzati in una valutazione preliminare dell'esposizione.

AVVERTENZA: le emissioni di vibrazioni e sonore durante l'uso effettivo dell'elettrotensile possono differire dal valore dichiarato in base alle modalità con cui esso viene utilizzato. In particolare quale tipo di pezzo viene lavorato dipende dai seguenti fattori e da altre variazioni sulle modalità di utilizzo dell'elettrotensile:

Come viene usato l'elettrotensile e quali sono i materiali tagliati o forati.

Le condizioni e la buona manutenzione dell'elettrotensile.

L'uso dell'accessorio corretto per il taglio e la sua affilatura, nonché le sue buone condizioni.
La tenuta della presa sulle impugnature e se vengono utilizzati eventuali accessori antivibrazioni e antirumore.
L'adeguatezza dell'utilizzo dell'elettrotensile rispetto a quanto previsto.

Questo elettrotensile potrebbe causare l'insorgenza della sindrome della vibrazione dell'avambraccio se il suo utilizzo non viene gestito correttamente.

! **AVVERTENZA:** per essere precisi, una stima del livello di esposizione nelle attuali condizioni di utilizzo dovrebbe anche tenere conto di tutte le parti del ciclo operativo, come le volte in cui lo strumento viene spento e il tempo in cui viene lasciato girare a vuoto senza realmente fare il suo lavoro. Questo potrebbe ridurre significativamente il livello di esposizione sul periodo di lavoro totale. Aiuto a minimizzare il rischio di esposizione alle vibrazioni e al rumore.

Usare sempre scalpelli, trapani e lame affilati. Conservare questo elettrotensile sempre in conformità a queste istruzioni e mantenerlo ben lubrificato (dove appropriato).

Se l'utensile deve essere utilizzato regolarmente, investire in accessori antivibrazioni e antirumore. Pianificare il lavoro in modo da suddividere i lavori che implicano le maggiori vibrazioni nell'arco di più giorni.

conforme a,
**EN 62841-1, ISO 11789, EN ISO 3744,
EN IEC 55014-1, EN IEC 55014-2, EN IEC 63000**

Il responsabile autorizzato alla compilazione della documentazione tecnica,

Nome Marcel Filz
Indirizzo Positec Germany GmbH
Postfach 680194, 50704 Cologne, Germany



2024/3/8

Allen Ding

Vice capo ingegnere, testing e certificazione
Positec Technology (China) Co., Ltd
18, Dongwang Road, Suzhou Industrial
Park, Jiangsu 215123, P. R. China

TUTELA AMBIENTALE

 I prodotti elettrici non possono essere gettati tra i rifiuti domestici. L'apparecchio da rottamare deve essere portato al centro di riciclaggio per un corretto trattamento. Controllare con le autorità locali o con il rivenditore per localizzare il centro di riciclaggio più vicino.

DICHIARAZIONE DI CONFORMITÀ

NOI,
Positec Germany GmbH
Postfach 680194, 50704 Cologne, Germany

Dichiariamo che l'apparecchio,
Descrizione **Accessorio per tagliabordi curvo**
Codice **KAC142 (142-designazione del macchinario, tipo di Accessorio bordatore)**
Funzioni **rifilare i bordi dell'erba**

C'È conforme alle seguenti direttive,
**2006/42/EC, 2014/30/EU, 2011/65/
EU&(EU)2015/863, 2000/14/EC modificata dalla
2005/88/EC**

2000/14/EC modificata dalla 2005/88/EC:
- Procedura di conformità come da **Annex V**
- Potenza acustica pesata **94 dB (A)**
- Massima potenza di rumore garantita **96 dB (A)**

ÍNDICE

Introducción.....	47
Lista de componentes.....	48
Seguridad del producto.....	49
Montaje y funcionamiento.....	52
Transporte.....	54
Mantenimiento.....	54
Limpieza.....	55
Almacenamiento.....	55
Solución de problemas.....	55
Datos técnicos.....	56
Protección ambiental.....	57
Declaración de conformidad.....	57

ES

INTRODUCCIÓN

Estimado cliente,

Gracias por confiar en Kress Commercial. En Kress, nos dedicamos a desarrollar soluciones de alta calidad para satisfacer sus necesidades de jardinería profesional.

La marca Kress es sinónimo de calidad premium, tanto en las soluciones como en el servicio, así, si durante los años en que va a poder usar los productos Kress le surgen preguntas o dudas, puede ponerse en contacto con el distribuidor o con nuestro Equipo de Atención al Cliente para obtener ayuda.

Con la confianza en que va a disfrutar usando su producto Kress durante largo tiempo.

USO INDICADO

En conjunto con KAC104 - Cabezal motorizado, esta máquina está pensada para hacer zanjas a lo largo de las aceras, caminos de acceso, bordillos y terrazas.

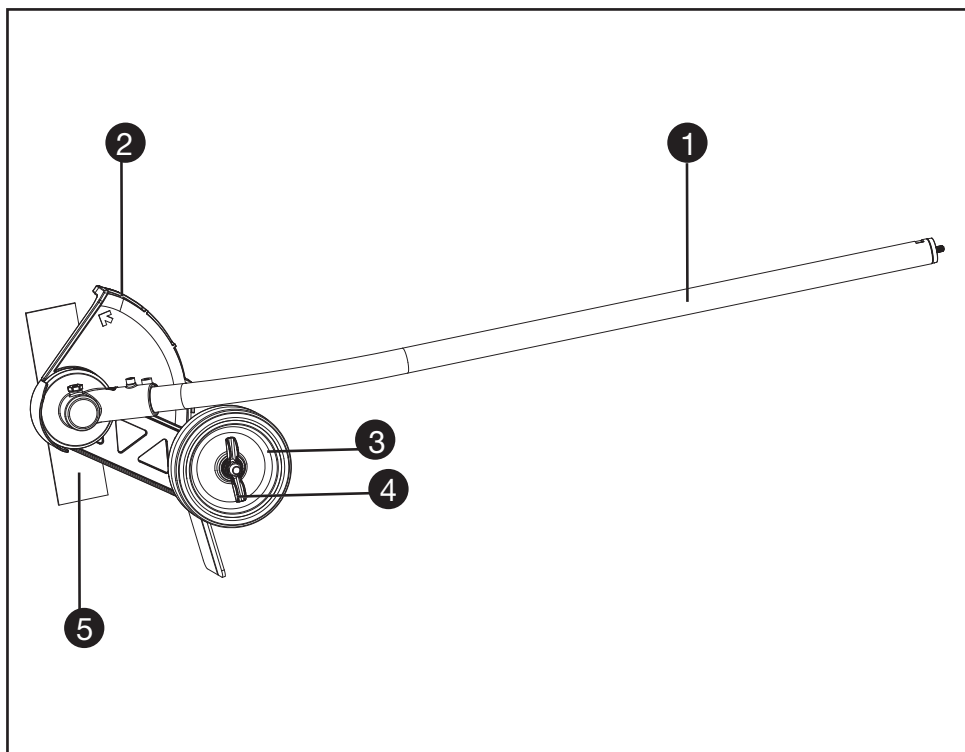

ES

LISTA DE COMPONENTES

- | | |
|----|--|
| 1. | EJE |
| 2. | CUBIERTA PROTECTORA DE SEGURIDAD |
| 3. | RUEDA |
| 4. | TUERCA DE MARIPOSA PARA AJUSTAR LA RUEDA |
| 5. | CUCHILLA |

MANUAL ORIGINAL

ADVERTENCIA DE SEGURIDAD

ADVERTENCIA DE SEGURIDAD GENERALES

SOBRE HERRAMIENTAS ELÉCTRICAS



¡ ADVERTENCIA: Lea todas las advertencias de seguridad, instrucciones, ilustraciones y especificaciones que acompañan a esta herramienta eléctrica.

Si no se respetan todas las instrucciones que se indican abajo, podría producirse una descarga eléctrica, un incendio o alguien podría resultar herido de gravedad.

Conserve todas las advertencias e instrucciones para futuras consultas.

El término "herramienta eléctrica" en todas las advertencias siguientes corresponde a la herramienta eléctrica con o sin cable.

1) ZONA DE TRABAJO

- a) **Mantener su lugar de trabajo limpio y bien iluminado.** Bancos de trabajo desordenados y lugares oscuros invitan a los accidentes.
- b) **No utilizar herramientas eléctricas en atmósferas explosivas, como por ejemplo en presencia de líquidos inflamables, gases o polvo.** Las herramientas eléctricas crean chispas que pueden encender el polvo o los vapores.
- c) **Mantener alejados a los niños y visitantes mientras opera una herramienta eléctrica.** Las distracciones pueden hacerle perder el control.

2) SEGURIDAD ELÉCTRICA

- a) **Los enchufes de la herramienta eléctrica deben encajar perfectamente en el tomacorriente.** Nunca modificar el enchufe de ninguna manera. No utilizar adaptadores con herramientas eléctricas conectadas a tierra. *Los enchufes no modificados y los que encajan perfectamente en el tomacorriente reducirán el riesgo de descarga eléctrica.*
- b) **Evitar el contacto del cuerpo con superficies conectadas a tierra tales como caños, radiadores, cocinas y heladeras.** Existe un riesgo creciente de descarga eléctrica si su cuerpo queda conectado a tierra.
- c) **No exponer las herramientas eléctricas a la lluvia y no guardar en lugares húmedos.** El agua que penetra en ellas aumentará el riesgo de una descarga eléctrica. **No utilice la máquina en condiciones de humedad o lluvia.** Esto puede aumentar el riesgo de descarga eléctrica.
- d) **No abusar del cable.** Nunca utilizar el cable para transportar, tirar o desenchufar la

herramienta eléctrica. Mantener el cable alejado del calor, del aceite, de bordes agudos o piezas móviles. *Los cables dañados o enredados aumentan el riesgo de descarga eléctrica.*

- e) **Cuando utilice su herramienta eléctrica al aire libre, emplear un prolongador apto para uso en exteriores.** *El empleo de cables para uso al aire libre reduce el riesgo de descarga eléctrica.*
- f) **Si es necesario utilizar la herramienta motorizada en un lugar muy húmedo, utilice una fuente de alimentación con dispositivo de corriente residual (RCD).** *El uso de un RCD reduce el riesgo de descarga eléctrica.*

3) SEGURIDAD PERSONAL

- a) **Mantenerse alerta, poner atención en lo que está haciendo y utilice el sentido común mientras opera una herramienta eléctrica.** No emplear la herramienta cuando se encuentre cansado o bajo la influencia de drogas, alcohol o medicación. *Un momento de falta de atención durante el manejo de herramientas eléctricas puede dar lugar a daños corporales serios.*
- b) **Utilizar equipo de seguridad.** Usar siempre protección ocular. *Equipo de seguridad como máscaras contra el polvo, zapatos antideslizantes de seguridad, sombrero o protección auditiva para condiciones apropiadas reducirá daños corporales.*
- c) **Evite el arranque accidental.** Asegúrese de que el interruptor se encuentra desactivado antes de enchufar la máquina o colocar la batería, al tomar la herramienta o transportarla. *Transportar herramientas con el dedo en el interruptor o enchufar la herramienta cuando el interruptor está encendido invitan a los accidentes.*
- d) **Retire llaves de ajuste o llaves inglesas antes de poner la herramienta en funcionamiento.** *Una llave que queda unida a una pieza móvil de la herramienta puede originar daños corporales.*
- e) **No extralimitarse.** Mantenerse firme y con buen equilibrio en todo momento. *Esto permite un mejor control de la herramienta en situaciones inesperadas.*
- f) **Vestirse apropiadamente.** No usar ropa suelta ni alhajas. Mantenga el pelo, la ropa y los guantes alejados de las piezas en movimiento. *La ropa suelta, las alhajas o el cabello largo pueden ser atrapados por las piezas móviles.*
- g) **Si se proporcionan dispositivos para la extracción y recolección de polvo, asegurarse de que estos estén conectados y utilizados correctamente.** *El uso de estos dispositivos puede reducir peligros relacionados con el polvo.*
- h) **No permita que el hecho de estar familiarizado con el uso de herramientas le haga volverse descuidado o ignorar las normas de seguridad.** *La falta de atención*

puede provocar heridas graves en una fracción de segundo

4) MANTENIMIENTO de la HERRAMIENTA MOTORIZADA

- a) **No forzar la herramienta eléctrica. Utilizar la herramienta eléctrica correcta para su aplicación.** *La herramienta eléctrica correcta hará el trabajo mejor y más seguro a la velocidad para la cual fue diseñada.*
- b) **No utilizar la herramienta eléctrica si el interruptor no la enciende o apaga.** *Cualquier herramienta eléctrica que no pueda ser controlada con el interruptor es peligrosa y debe ser reparada.*
- c) **Desconecte el enchufe de la toma eléctrica y/o la batería de la herramienta antes de realizar cualquier ajuste, cambiar un accesorio o guardar la herramienta.** *Tales medidas de seguridad preventivas reducen el riesgo de arranque accidental de la herramienta.*
- d) **Mantener las herramientas eléctricas que no usa fuera del alcance de los niños y no permita que personas no familiarizadas con la herramienta o con estas instrucciones maneje la herramienta eléctrica.** *Las herramientas eléctricas son peligrosas en manos de usuarios inexpertos.*
- e) **Revisar las herramientas eléctricas. Comprobar si hay desalineamiento o atascamiento de piezas móviles, rotura de piezas en general y cualquier otra condición que pueda afectar la operación normal de la herramienta. Si se verifican daños, recurra a un service calificado antes de volver a usar la herramienta.** *Las herramientas mal mantenidas causan muchos accidentes.*
- f) **Mantener las piezas de corte limpias y afiladas.** *Puesto que son menos probables de atascarse y más fáciles de controlar.*
- g) **Utilizar la herramienta eléctrica, accesorios y brocas etc., de acuerdo con estas instrucciones y de la manera prevista para el tipo particular de herramienta eléctrica, teniendo en cuenta las condiciones de trabajo y el trabajo a ser realizado. El uso de la herramienta eléctrica para otras operaciones distintas de lo previsto podría dar lugar a una situación peligrosa.**
- h) **Mantenga las empuñaduras y las superficies de agarre secas, limpias y sin aceite ni grasa.** *Una empuñadura o una superficie de agarre resbaladiza dificultan la correcta manipulación y el control de la herramienta en situaciones imprevistas.*

5) UTILIZACIÓN Y MANTENIMIENTO DE LA BATERÍA

- a) **Recargar solamente con el cargador indicado por el fabricante.** *Un cargador adaptado a un tipo de batería podría crear un riesgo de incendio si se utiliza con una diferente batería.*
- b) **Utilizar las herramientas eléctricas solamente**

con baterías especialmente adaptadas. *La utilización de cualquier otra batería podría causar un riesgo de incendio o herida.*

- c) **Cuando la batería no está en uso, tenerla lejos de los objetos metálicos como los trombones, las piezas de moneda, las llaves, los clavos, los tornillos, o cualquier otro pequeño objeto metálico susceptibles de establecer una conexión de un terminal a otra.** *El cortocircuito de un terminal a otra puede causar quemaduras o un incendio.*
 - d) **Hay una fuga de líquido de la batería. Evitar todo contacto. Si entre accidentalmente en contacto con este líquido, lavar con agua limpia.** *En caso de contacto con los ojos, consultar a un médico. El líquido presente en las baterías puede causar irritaciones o quemaduras.*
 - e) **No utilice una batería o una herramienta que estén dañadas o hayan sido modificadas.** *Las baterías dañadas y modificadas pueden comportarse de forma imprevisible y provocar un incendio, una explosión o herir a alguien.*
 - f) **No arroje una batería o herramienta al fuego ni las exponga a una temperatura excesiva.** *La exposición al fuego y a temperaturas superiores a 130 °C puede provocar una explosión.*
 - g) **Respete todas las instrucciones de carga y no cargue la batería o la herramienta fuera del rango de temperatura especificado en las instrucciones.** *Una carga inadecuada o a una temperatura fuera del rango especificado puede ocasionar daños en la batería y aumentar el riesgo de incendio*
- #### 6) REPARACIÓN
- a) **Permitir que el mantenimiento de su herramienta eléctrica sea efectuado por una persona calificada usando solamente piezas de recambio idénticas.** *Esto es primordial para mantener la seguridad de la herramienta eléctrica.*
 - a) **No intente reparar nunca una batería dañada.** *Cualquier intervención técnica en una batería debe ser realizada exclusivamente por el fabricante o por un servicio técnico autorizado.*

INSTRUCCIONES DE SEGURIDAD PARA PERFILADORA

1. FORMACIÓN

- a) Lea detenidamente las instrucciones proporcionadas. Familiarícese con los mandos, así como con la manera correcta de utilizar su herramienta.
- b) Nunca permita que utilicen la herramienta las personas que no estén familiarizadas con estas instrucciones ni los niños. En algunos casos, es posible que la legislación local estipule una edad mínima para poder utilizar este tipo de

herramientas.

- c) No utilice nunca la perfiladora cuando haya cerca otras personas, especialmente niños, o mascotas.
- d) Le recordamos que el operario o usuario de la herramienta será responsable de cualquier accidente o peligro que su utilización pudiera suponer para otras personas o bienes de terceros.

2. PREPARACIÓN

- a) Mientras trabaja, utilice siempre protección ocular y auditiva, calzado de protección y pantalones largos.
- b) Examine minuciosamente la superficie donde vaya a utilizarse el equipo y retire piedras, ramas, cables, huesos o cualquier otro objeto extraño.
- c) Antes de utilizar la herramienta, examine las cuchillas, el perno de la cuchilla y el conjunto del sistema de corte por si presentasen desgaste o daños. Sustituya simultáneamente la cuchilla dañada o desgastada con sus tornillos para mantener así el equilibrado correcto del conjunto.
- d) Utilice únicamente piezas de repuesto y accesorios recomendados por el fabricante.

3. UTILIZACIÓN

- a) Utilice únicamente el cortabordes a plena luz del día o cuando haya una iluminación adecuada.
- b) Asegúrese siempre de tener los pies firmemente apoyados sobre el suelo cuando utilice la herramienta en pendientes o terreno con desniveles.
- c) Desplácese lentamente mientras utiliza la herramienta; nunca corra.
- d) Extreme la precaución al retroceder o al tirar hacia usted de la perfiladora.
- e) Asegúrese de que la cuchilla se ha detenido antes de cruzar superficies distintas de hierba, así como cuando transporte el cortabordes a y desde el área a cortar.
- f) No utilice nunca la perfiladora sin las protecciones o con las protecciones puestas de forma incorrecta.
- g) Encienda el motor cuidadosamente de acuerdo con las instrucciones y con los pies bien alejados de la(s) cuchilla(s).
- h) No se incline al encender el motor, a menos que la perfiladora tenga que inclinarse para arrancarse. En este caso, no lo incline más que lo absolutamente necesario y levante sólo la parte más alejada del operador.
- i) No ponga en marcha el motor cuando haya alguna persona delante de la(s) cuchilla(s).
- j) No coloque las manos o los pies cerca o debajo de los elementos en rotación.
- k) Apague siempre el motor y desconéctelo de la batería.
 - 1) Antes de eliminar obstrucciones;
 - 2) Antes de comprobar, limpiar o llevar a cabo cualquier operación en la(s) cuchilla(s);
 - 3) Tras haber golpeado cualquier objeto extraño: Inspeccione si se han producido daños en la(s) cuchilla(s) y efectúe cualquier reparación antes de volver a poner en marcha y utilizar la perfiladora;
 - 4) En caso de que se produzcan vibraciones anormales en la perfiladora (verifíquelo

inmediatamente).

- l) Extraiga la batería de la máquina siempre que deje la perfiladora.
 - m) Asegúrese siempre de que las aberturas de ventilación estén libres de residuos.
- ## 4. MANTENIMIENTO Y ALMACENAMIENTO
- a) Mantenga todas las tuercas, los pernos y los tornillos bien apretados para garantizar que el equipo se encuentre en condiciones de uso seguras.
 - b) Sustituya aquellas piezas que presenten cualquier tipo de desgaste o daño.
 - c) No intente reparar la máquina por su cuenta a menos que tenga la cualificación adecuada para ello.
 - d) Utilice únicamente recambios y accesorios recomendados por el fabricante.
 - e) Cuando no la esté utilizando, guarde la herramienta en un lugar fuera del alcance de los niños.
 - f) Examine la herramienta periódicamente y lleve a cabo las operaciones de mantenimiento que sean necesarias. Confíe cualquier reparación que sea necesario efectuar en la herramienta a un servicio técnico autorizado.

SEGURIDAD DE LA BATERÍA ADVERTENCIAS DE SEGURIDAD PARA LA BATERÍA

- a) **No desmonte, abra o destruya las celdas ni la batería.**
- b) **No provoque un cortocircuito en la batería. No almacene las baterías de forma descuidada en una caja o cajón donde podría provocar un cortocircuito entre ellas o mediante otros objetos metálicos.** Cuando la batería no esté siendo utilizada, manténgala alejada de objetos metálicos, como clips de papel, monedas, llaves, clavos, tornillos u otros objetos metálicos pequeños, que pueden posibilitar la conexión de un borne con otro. Al provocar un cortocircuito con los bornes de la batería se pueden sufrir quemaduras o generar un incendio.
- c) **No exponga las baterías al calor o al fuego. No las guarde expuestas directamente al sol.**
- d) **No exponga las baterías a impactos mecánicos.**
- e) **En caso de que la batería tenga fugas de líquido, evite que el líquido entre en contacto con la piel o los ojos. Si se produce el contacto, lave la zona afectada con grandes cantidades de agua y acuda a un médico.**
- f) **Mantenga las baterías limpias y secas.**
- g) **Limpie los bornes de la batería con un paño limpio si se ensucian.**
- h) **Cargue la batería antes de utilizarla. Consulte siempre estas instrucciones y aplique el procedimiento de carga adecuado.**
- i) **No deje la batería cargándose durante**







prolongados períodos de tiempo cuando no se utilice.

- j) Después de prolongados períodos de almacenamiento, puede que sea necesario cargar y descargar la batería varias veces para obtener el máximo rendimiento.
- k) Recargue solo con el cargador indicado por Kress. No utilice ningún otro cargador que no sea el específicamente proporcionado para el uso con este equipo.
- l) No utilice ninguna batería distinta a la diseñada para utilizarse con el aparato.
- m) Mantenga la batería fuera del alcance de los niños.
- n) Conserve la documentación original del producto por si tuviera que consultarla en otro momento.
- o) Extraiga la batería del aparato cuando no lo utilice.
- p) Deshágase del producto correctamente.
- q) No se deben mezclar pilas de diferentes fabricantes, capacidad, tamaño o tipo en un mismo dispositivo.
- r) Mantener la batería lejos de microondas y alta presión.
- s) ¡Advertencia! No utilizar pilas no recargables.

GUARDE ESTAS INSTRUCCIONES

SÍMBOLOS

	Para reducir el riesgo de lesión, lea el manual de instrucciones
	ADVERTENCIA
	Utilice protección auditiva y ocular
	Dirección de rotación de la cuchilla de la bordeadoras
	Mantenga a los transeúntes a una distancia segura
	Objetos despedidos
	Cuchilla de corte rotatoria

	Los residuos de aparatos eléctricos y electrónicos no deben depositarse en la basura doméstica. Se deben reciclar en las instalaciones especializadas. Consulte a las autoridades locales o el establecimiento para saber cómo reciclar estos productos.
 Li-Ion 	Batería de ión de litio. Este producto se ha marcado con un símbolo relacionado con la "colección separada" para todos los paquetes de baterías y paquetes de baterías. Luego se reciclará o desmontará para reducir el impacto en el medio ambiente. Los paquetes de baterías pueden ser peligrosos para el medio ambiente y para la salud humana, ya que contienen sustancias peligrosas.
	No quemar
	Si no se eliminan correctamente, las baterías podrían interferir en el ciclo del agua, una situación que pondría en riesgo el ecosistema. Por este motivo, las baterías no deben eliminarse junto con los residuos municipales sin clasificar.
	Use guantes de protección
	Compruebe que se haya extraído la batería antes de cambiar los accesorios.

MONTAJE Y FUNCIONAMIENTO

 **NOTA:** Antes de usar la herramienta lea el manual de instrucciones detenidamente.

 **ANTES DE UTILIZAR:**

Montaje y desmontaje del accesorio de cabezal motorizado. (véase la. A1, A2, A3)

1. Retire la tapa protectora del extremo del tubo del accesorio.
2. Para montar, alinee el icono triangular en el botón con la marca de flecha en el tubo del accesorio.
3. Empuje juntos los tubos hasta que se escuche un "clic". El borde de la marca de flecha debe estar cerca de la carcasa de conexión del tubo. (Nota: Si el cabezal curvado de trabajo del cortabordes no se puede instalar completamente en el cabezal motorizado, gire un poco la cuchilla hasta que sea posible insertar completamente el vástago)
4. Termine el montaje apretando el pomo en sentido horario.
5. Para desmontar, afloje el pomo, gire en sentido antihorario, presione el botón de liberación y separe el tubo. Sustituya la tapa protectora en el tubo del accesorio para asegurarse de que no entre polvo y suciedad en el tubo.

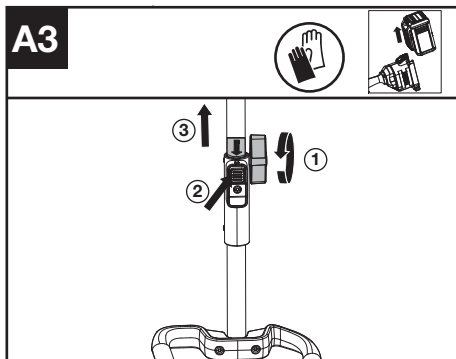
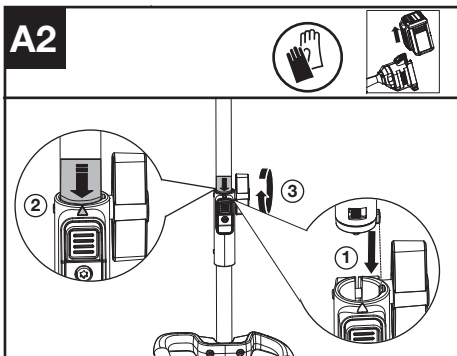
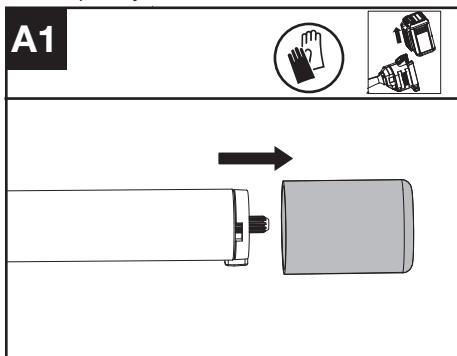

Ajuste de la altura de corte (véase la. B1, B2)

1. Apague la herramienta eléctrica y retire la batería.
2. Afloje la tuerca de mariposa. Empuje la rueda hacia arriba para aumentar la profundidad de corte (a) o hacia abajo para reducirla .
3. Se recomienda ajustar la rueda de profundidad de tal manera que la cuchilla de la bordeadora toque el suelo o roce la superficie del suelo no más de 5 mm (0,2 pulgadas).
4. Apriete la tuerca de mariposa. Compruebe la profundidad de corte mientras permanezca en la posición normal de trabajo

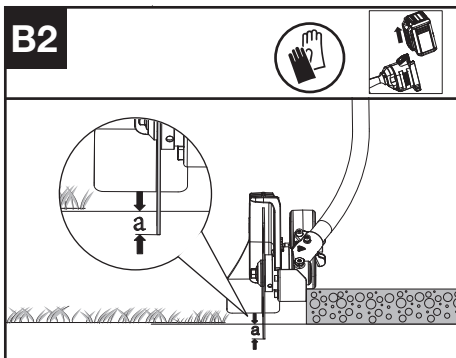
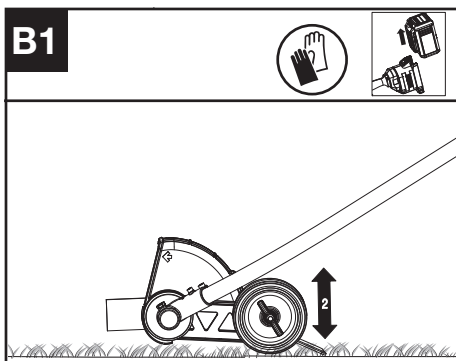

FUNCIONAMIENTO:

Arranque del cortamargenes (véase la. C)

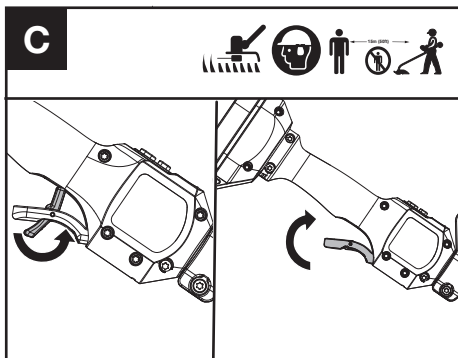

1. Gire la palanca de bloqueo del acelerador hacia afuera y luego apriete y mantenga presionado el gatillo del acelerador para poner en marcha la máquina.

NOTA: Se pueden encontrar más detalles en el manual del cabezal motorizado.

TRANSPORTE

Transporte de la perfiladora

1. Apague la perfiladora y retire la batería.
2. Cuando transporte la perfiladora a mano, sostenga el medio del eje con el cabezal de corte está paralela al suelo.
3. Cuando transporte la perfiladora en un vehículo, asegúrela y posicónela para impedir que se mueva o se dañe.

Para las herramientas a batería

El rango de temperatura ambiente recomendado para la descarga es de -20°C ~ 45°C (-4°F ~ 113°F).

El rango de temperatura ambiente recomendado para el sistema de carga durante el proceso de carga es de -5°C ~ 45°C (23°F ~ 113°F).

MANTENIMIENTO

Cambio de cuchilla (véase la. D1, D2, D3)

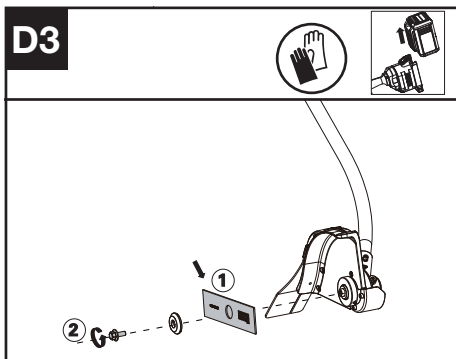
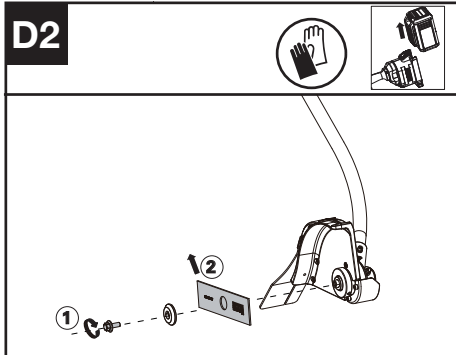
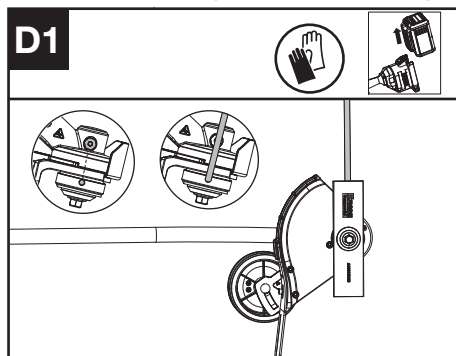

1. Alinee el orificio del adaptador de la cuchilla interna con la muesca en el de engranajes e inserte la herramienta de bloqueo para evitar que gire.
2. Afloje el perno.
3. Vuelva a colocar la hoja y apriete el perno a $15 \sim 20 \text{ Nm}$ ($11 \sim 15 \text{ ft-lb}$).

Lubricación de la caja de engranajes (véase la. E1, E2)

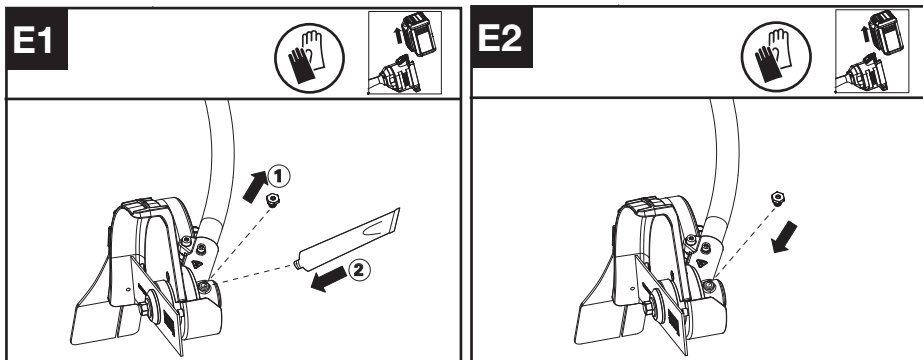

1. Retire el tapón roscado del alojamiento de engranajes y aplique cada vez unos 5 gramos de grasa en la caja de engranajes.
2. Apriete el tornillo.

NOTA: Cada 50 horas de funcionamiento, lubrique la caja de engranajes a través del orificio de aceite. Para un mejor funcionamiento y una vida útil más larga, lubrique la caja de engranajes de la perfiladora con grasas comerciales.(SHELL Gadus S2 V220 1).

LIMPIEZA

1. Apague la perfiladora y retire la batería.
2. No usar detergentes o disolventes agresivos. Limpiar la máquina después del uso con un trapo húmedo sumergido en detergente neutro.
3. Mantener el enchufe libre de residuos, y limpiar con un cepillo o paño suave y seco.
4. No rociar agua sobre el motor ni los componentes eléctricos.
5. No usar limpiador a presión para lavar la máquina.

ALMACENAMIENTO

1. Retirar el grupo de baterías de la perfiladora antes de almacenarlo.
2. Almacenar la perfiladora en un lugar seco y seguro que sea inaccesible para niños y otras personas no autorizadas.
Retire el accesorio de corte si no se va a usar durante mucho tiempo.
3. Si la máquina y la batería se mojan en la lluvia durante el funcionamiento, deben secarse antes de su almacenamiento o carga. Retire la batería y vuelva a insertarla si no se puede encender la máquina.

SOLUCIÓN DE PROBLEMAS

La siguiente tabla enumera posibles problemas y las acciones que deberá realizar si la máquina no funciona correctamente.

! **ADVERTENCIA:** apague la máquina y extraiga la batería antes de proceder con la solución de problemas.

BORDEADORA

Problemas	Posibles causas	Acción correctiva
El indicador LED de batería parpadea	La tensión de batería es baja.	Cargue la batería.

La luz LED de error parpadea en rojo	Sobrecarga.	El accesorio de corte está atascado. Desactive el producto. Retire la batería. Limpie todos los materiales no deseados del accesorio de corte.
	Problema de temperatura.	Deje que se enfríe el producto.
	El gatillo de aceleración y el interruptor de arranque y parada están presionados a la vez.	Suelte el gatillo de aceleración. Vuelva a efectuar la secuencia de arranque.
	Otros problemas	Contacte con el servicio técnico.
El producto no arranca	Hay suciedad en los conectores de la batería.	Limpie los conectores de la batería con aire comprimido o con un cepillo suave.
	La batería se ha agotado.	Cargue la batería.
	Otros problemas	Contacte con el servicio técnico.
La bordeadora funciona de manera intermitente.	La batería no está bien insertada en la máquina.	Retire y vuelva a insertar la batería.
	Posible problema eléctrico.	Contacte con el servicio técnico.
Excesivas vibraciones/ ruido.	Problema de equilibrio de la cuchilla.	Evalúe la hoja en busca de daños, reemplace la hoja.
	Acumulación de tierra/ escombros en el protector de cuchilla.	Limpie el protector de cuchilla y retire los restos.
	Problemas de accesorios de corte. Máquina defectuosa.	Reemplace el accesorio de corte. Contacte con el servicio técnico.

ES

DATOS TÉCNICOS

	KAC142
Velocidad de corte	5400/7000rpm
Tamaño de la hoja	20 cm
Grado de protección	IPX4
Peso (sin batería)	2.3 kg

COMBINACIONES DE ACCESORIOS DE CORTE Y SISTEMAS DE TRANSPORTE

Cutting attachment	Sistema de transporte
Hoja de repuesto para bordeadora de 20 cm	- Correa de hombro - Arnés para batería de mochila

INFORMACIÓN SOBRE EL RUIDO

Nivel de presión acústica de ponderación	$L_{pA} = 77.1 \text{ dB(A)}$
K_{pA}	3 dB(A)
Nivel de potencia acústica de ponderación	$L_{wA} = 93.68 \text{ dB(A)}$
K_{wA}	1.37 dB(A)
Utilice protección auditiva	

INFORMACIÓN SOBRE LAS VIBRACIONES

Los valores totales de vibración se determinan según la norma EN 62841:

Frecuencia de vibración típica $a_h < 2,1 \text{ m/s}^2$

Incertidumbre $K < 1,5 \text{ m/s}^2$

El valor total de vibraciones declarado y el valor de emisiones acústicas declarado se han medido de conformidad con un método de prueba estándar y pueden utilizarse para realizar comparaciones entre herramientas.

El valor total de vibraciones declarado y el valor de emisiones acústicas declarado también pueden utilizarse en una evaluación preliminar de la exposición.



ADVERTENCIA: Las vibraciones y las emisiones acústicas que se producen durante el uso de la herramienta eléctrica pueden variar respecto a los valores declarados en función de cómo se utilice la herramienta, especialmente dependiendo del tipo de pieza de trabajo que se procese y de otras formas de usar la herramienta: Cómo se utiliza la herramienta y se cortan o perforan los materiales.

Si la herramienta se encuentra en buenas condiciones de mantenimiento.

Si se utiliza el accesorio correcto para la herramienta y se garantiza que está afilado y en buenas condiciones.

La firmeza de sujeción de las empuñaduras, y el uso de accesorios para reducir las vibraciones y el ruido. Y si la herramienta se utiliza según su diseño y estas instrucciones.

Esta herramienta podría causar síndrome de vibración del brazo y la mano si no se utiliza correctamente.



ADVERTENCIA: Para conseguir una mayor precisión, debe tenerse en cuenta una estimación del nivel de exposición en condiciones reales de todas las partes del ciclo de uso, como los tiempos durante los que la herramienta está apagado o cuando está en funcionamiento pero no está realizando ningún trabajo. Ello podría reducir notablemente el nivel de exposición sobre el periodo de carga total.

Minimización del riesgo de exposición a las vibraciones y el ruido.

Utilice SIEMPRE cinceles, brocas y cuchillas afiladas.

Mantenga esta herramienta de acuerdo con estas instrucciones y bien lubricada (si es necesario).

Si la herramienta se va a utilizar de forma habitual, se recomienda adquirir accesorios para reducir las vibraciones y el ruido.

Planifique su programa de trabajo para distribuir el uso de la herramienta a lo largo de varios días.

PROTECCION AMBIENTAL



Los residuos de aparatos eléctricos y electrónicos no deben depositarse en la basura doméstica. Se deben reciclar en las instalaciones especializadas. Consulte a las autoridades locales o el establecimiento para saber cómo reciclar estos productos.

DECLARACIÓN DE CONFORMIDAD

Los que reciben,
Positec Germany GmbH
Postfach 680194, 50704 Cologne, Germany

Declaran que el producto,
Descripción **Accesorio de cortamárgenes curvo**
Modelo **KAC142 (142-denominación de la máquina, representa un Accesorio para recortar bordes de)**
Funciones **recortar los bordes de la hierba**

Cumple con las siguientes Directivas,
2006/42/EC, 2014/30/EU, 2011/65/EU&(EU)2015/863, 2000/14/EC modificada por 2005/88/EC

2000/14/EC modificada por 2005/88/EC:
- Procedimiento de evaluación de la conformidad de acuerdo con **Annex V**
- Nivel de presión acústica **94 dB (A)**
- Nivel de intensidad acústica **96 dB (A)**

Cumple las normativas
EN 62841-1, ISO 11789, EN ISO 3744, EN IEC 55014-1, EN IEC 55014-2, EN IEC 63000

La persona autorizada para componer el archivo técnico,

Nombre Marcel Filz
Dirección Positec Germany GmbH
Postfach 680194, 50704 Cologne, Germany



2024/3/8
Allen Ding
Ingeniero Jefe Adjunto, Pruebas y Certificación
Positec Technology (China) Co., Ltd
18, Dongwang Road, Suzhou Industrial Park, Jiangsu 215123, P. R. China

ES

ÍNDICE

Introdução.....	58
Lista de componentes.....	59
Segurança do produto.....	60
Montagem e funcionamento.....	63
Transporte.....	65
Manutenção.....	65
Limpeza.....	66
Armazenamento.....	66
Resolução de problemas.....	66
Especificações técnicas.....	67
PT Protecção ambiental.....	68
Declaração de conformidade.....	68

INTRODUÇÃO

Estimado Cliente,

Obrigado por adquirir este produto Kress Commercial. Estamos empenhados em desenvolver produtos de alta qualidade que satisfaçam os seus requisitos comerciais de jardinagem.

A marca Kress é sinónimo de um serviço de qualidade superior. Ao longo dos anos de vida útil dos produtos, se tiver dúvidas ou preocupações relativamente ao produto, contacte o revendedor ou a Equipa de Atendimento ao Cliente para obter assistência.

Estamos confiantes de que irá gostar de trabalhar com o seu produto Kress durante muitos anos.

UTILIZAÇÃO DE ACORDO COM AS DISPOSIÇÕES

Em conjunto com a KAC104 - Cabeça motorizada, esta máquina destina-se a aparar relva em extremidades ao longo de passeios, caminhos de acesso, lancis e pátios.

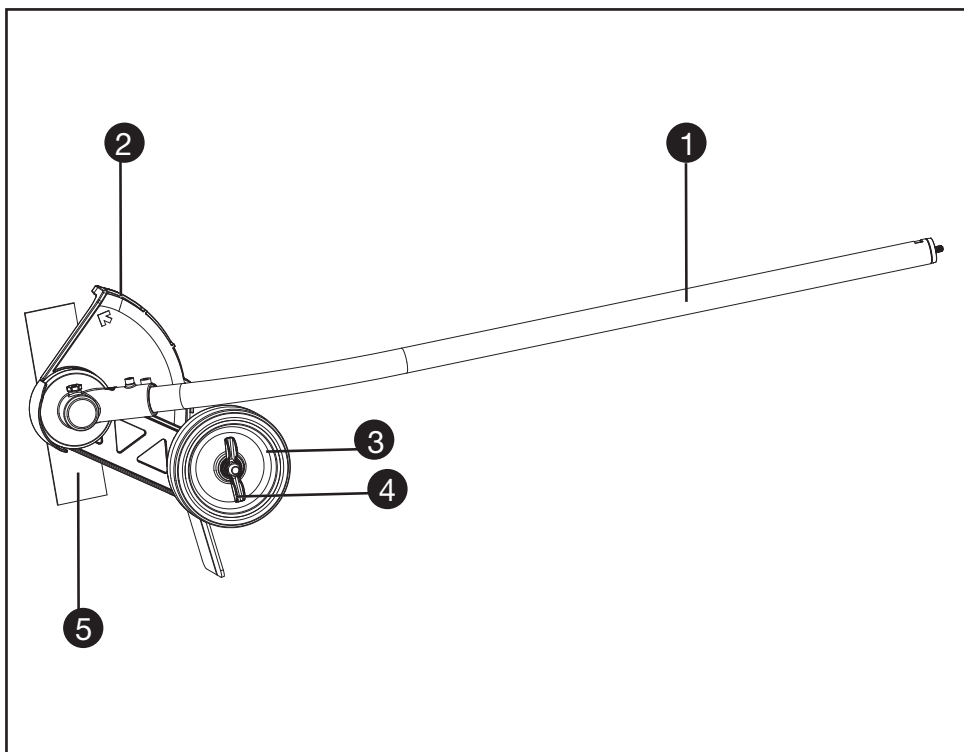

PT

LISTA DE COMPONENTES

1. EIXO
2. PROJEÇÃO DE DETRITOS
3. RODA DE APOIO
4. PORCA DE ORELHAS DE AJUSTE DA RODA DE APOIO
5. LÂMINA

MANUAL ORIGINAL

SEGURANÇA DO PRODUTO

AVISOS GERAIS

DE SEGURANÇA

DE FERRAMENTAS

ELÉCTRICAS



AVISO Leia todos os avisos de segurança, instruções, ilustrações e especificações fornecidos com esta ferramenta eléctrica. Caso não siga todas as instruções listadas de seguida poderá resultar e choque eléctrico, incêndio e/ou lesões graves.

Guarde estas instruções para referência futura. Os termos “ferramenta eléctrica” utilizados em todos os avisos constantes destas instruções referem-se à sua ferramenta eléctrica accionada por bateria (sem cabo de alimentação).

1) LOCAL DE TRABALHO

- a) Mantenha o local de trabalho limpo e bem arrumado. Áreas com pouca iluminação e desordenadas podem provocar acidentes.
- b) Não utilize o aparelho em locais onde existam líquidos, gases ou poeiras inflamáveis e onde exista o risco de explosão. As ferramentas eléctricas produzem faíscas que podem inflamar poeiras ou gases.
- c) Mantenha as pessoas e particularmente as crianças afastadas da ferramenta eléctrica durante o seu funcionamento. Qualquer distração pode fazê-lo perder o controlo do berbequim.

2) SEGURANÇA ELÉCTRICA

- a) A ficha do berbequim deve encaixar bem na tomada de alimentação. Nunca modifique fichas, seja de que maneira for. Não utilize nenhuma ficha de adaptação com ferramentas eléctricas que tenham ligação à terra. Fichas não modificadas e tomadas de corrente adequadas reduzem o risco de choque eléctrico.
- b) Evite o contacto do corpo com superfícies ligadas à terra como tubos, aquecedores, fogões e frigoríficos. Existe um aumento do risco de choque eléctrico se o seu corpo estiver em contacto com a terra ou a massa.
- c) Não exponha este equipamento à chuva ou humidade. A infiltração de água num aparelho eléctrico aumenta o risco de choque eléctrico. Não opere a máquina em condições de chuva ou humidade. Esta situação pode aumentar o risco de choque eléctrico.
- d) Não maltrate o cabo de alimentação. Nunca utilize o cabo para transportar, puxar ou desligar o aparelho da tomada de corrente. Mantenha o cabo afastado de fontes de calor, óleos, arestas afiadas ou peças em movimento. Cabos danificados ou enredados aumentam o risco de choque eléctrico.

- e) Quando trabalhar com uma ferramenta eléctrica ao ar livre, use um cabo de extensão adequado para utilização no exterior. A utilização de um cabo adequado para uso exterior reduz o risco de choque eléctrico.
- f) Se não puder evitar a utilização de uma ferramenta eléctrica num local húmido, utilize uma fonte de alimentação protegida contra corrente residual. A utilização de um dispositivo com protecção contra corrente residual reduz o risco de choque eléctrico.

3) SEGURANÇA DE PESSOAS

- a) Esteja atento, observe o que está a fazer e seja prudente sempre que trabalhar com uma ferramenta eléctrica. Não utilize nunca uma ferramenta eléctrica quando estiver cansado ou sob a influência de drogas, álcool ou medicamentos. Um momento de desatenção quando se utiliza uma ferramenta eléctrica pode causar lesões graves.
- b) Utilize equipamentos de segurança. Use sempre óculos de protecção. Equipamentos de segurança, tais como máscaras protectoras, sapatos de sola antiderrapante, capacetes ou protecções auriculares devidamente utilizados reduzem o risco de lesões.
- c) Evite o arranque accidental da ferramenta. Certifique-se de que o comutador de alimentação está desligado antes de ligar a ferramenta à fonte de alimentação e/ou à bateria, antes de pegar nela ou antes de a transportar. Se mantiver o dedo no interruptor ou accionar o aparelho enquanto este estiver ligado podem ocorrer acidentes.
- d) Remova quaisquer chaves de ajuste ou de porcas antes de ligar a ferramenta eléctrica. Chaves de porcas ou de ajuste fixadas a peças móveis do berbequim podem causar lesões.
- e) Não exceda as suas próprias capacidades. Mantenha sempre o corpo em posição firme e de equilíbrio, o que lhe permite controlar melhor a ferramenta eléctrica em situações imprevistas.
- f) Use roupa apropriada. Não use vestuário solto ou artigos de joalheria. Mantenha o cabelo e as roupas e luvas afastados das peças móveis. Roupas soltas, artigos de joalheria ou cabelos compridos podem ser agarrados por peças em movimento.
- g) Se forem fornecidos dispositivos para a montagem de unidades de extracção ou recolha de resíduos, Assegure-se de que são montados e utilizados adequadamente. A utilização destes dispositivos pode reduzir os perigos relacionados com a presença de resíduos.
- h) Não permita que a familiaridade obtida do uso frequente de ferramentas o tornem complacente o o faça ignorar os princípios de segurança da ferramenta. Uma ação descuidada pode causar lesões graves numa fração de segundo.

4) UTILIZAÇÃO E MANUTENÇÃO DA FERRAMENTA ELÉCTRICA

a) Não force a ferramenta. Utilize a ferramenta eléctrica apropriada para cada aplicação.

A utilização da ferramenta eléctrica apropriada executa o trabalho de forma melhor e mais segura, à velocidade para a qual foi concebida.

b) Não utilize esta ferramenta se o interruptor estiver deficiente, não ligando ou desligando. Qualquer ferramenta eléctrica que não possa ser controlada pelo interruptor é perigosa e deve ser reparada.

c) Desligue a ficha da tomada eléctrica e/ou remova o conjunto de pilhas, caso seja possível removê-lo, da ferramenta eléctrica antes de realizar quaisquer ajustes, substituir acessórios ou armazenar ferramentas eléctricas. Estas medidas de segurança preventivas reduzem o risco de activação accidental da ferramenta.

d) Quando não estiver a usar a ferramenta eléctrica, guarde-a fora do alcance das crianças e não deixe que esta seja utilizada por pessoas que não a conheçam, nem tenham lido as instruções. As ferramentas eléctricas são perigosas nas mãos de utilizadores inexperientes.

e) Realize a manutenção de ferramentas eléctricas e acessórios. Verifique quaisquer desalinhamentos, encaixes de peças móveis, quebras e outras condições que possam afectar o funcionamento. Se esta ferramenta estiver avariada, mande-a reparar antes de utilizar. Muitos acidentes são causados pela manutenção deficiente de ferramentas eléctricas.

f) Mantenha as ferramentas de corte limpas e afiadas. As ferramentas de corte com manutenção adequada e arestas de corte afiadas têm menos probabilidades bloquear e são mais fáceis de controlar.

g) Utilize a ferramenta eléctrica, acessórios, brocas, etc. em conformidade com estas instruções e da forma prevista para este tipo específico de ferramenta, tendo em conta as condições presentes e o trabalho a executar. A utilização de ferramentas eléctricas para aplicações diferentes daquelas a que se destinam pode levar a situações de perigo.

h) Mantenha as pegas e as superfícies de aderência secas, limpas e sem óleo e massa lubrificante. As pegas e superfícies de aderência escorregadias não permitem o manuseamento e controlo seguros da ferramenta em situações inesperadas.

5) USO E TRATAMENTO DE APARELHOS COM ACUMULADOR

a) Apenas deverá carregar em carregadores, acumuladores recomendados pelo fabricante. Um carregador que é apropriado para um tipo de acumulador, pode causar um incêndio se se for utilizado para carregar outros

acumuladores.

b) Apenas utilize nas ferramentas eléctricas os acumuladores previstos. A utilização de outros acumuladores pode levar a lesões e riscos de incêndio.

c) Quando o acumulador não estiver em uso, mantenha-o afastado de outros objectos de metal, como por exemplo agrafos, moedas, chaves, pregos, parafusos, ou outros pequenos objectos metálicos que possam ligar em ponte os contactos. Um curto circuito entre os contactos do acumulador pode causar queimaduras ou incêndio.

d) Aplicações inadequadas podem provocar fugas do líquido do acumulador. Evite o contacto com este líquido. No caso de um contacto accidental, lave imediatamente com água fresca. Se o líquido entrar em contacto com os olhos, procure um auxílio médico. O líquido que escapa do acumulador pode levar a irritações ou queimaduras da pele.

e) Não utilize um conjunto de baterias ou ferramenta que esteja danificado ou tenha sido modificado. As baterias danificadas ou modificadas podem exibir um comportamento imprevisível, resultando em incêndio, explosão ou risco de lesão.

f) Não exponha um conjunto de baterias ou ferramenta ao fogo ou temperatura excessiva. A exposição ao fogo ou temperatura superior a 130 °C pode causar explosão.

g) Siga todas as instruções de carregamento e não carregue o conjunto das baterias ou ferramenta fora do intervalo de temperatura especificado nas instruções. O carregamento indevido ou a temperatura fora do intervalo especificado pode danificar a bateria e aumentar o risco de incêndio.

6) ASSISTÊNCIA TÉCNICA

a) A sua ferramenta eléctrica só deve ser reparada por um técnico de assistência qualificado e devem ser apenas utilizadas peças de substituição genuínas, mantendo assim a segurança da ferramenta.

b) Nunca faça a manutenção de conjuntos de baterias danificados. A manutenção de conjuntos de baterias só deve ser efetuado pelo fabricante ou prestadores de serviço autorizados.

INSTRUÇÕES DE SEGURANÇA PARA APARADORES

1. Treino

a) Leia estas instruções com atenção. Familiarize-se com todos os controlos e com a utilização correcta da máquina.

b) Nunca permita que pessoas que não estejam familiarizadas com as instruções ou crianças utilizem o aparelho. Os regulamentos locais

podem restringir a idade do utilizador.

- c) Nunca apare com pessoas, especialmente crianças ou animais por perto.
- d) Tenha em conta que o operador ou utilizador é o responsável por acidentes ou perigos que ocorram a outras pessoas ou à sua propriedade.

2. Preparação

- a) Enquanto apara, use sempre proteção ocular e auditiva, calçado resistente e calças compridas.
- b) Inspeccione cuidadosamente a superfície onde vai utilizar o equipamento e retire quaisquer pedras, paus, ossos e outros objetos estranhos.
- c) Antes da utilização, inspeccione sempre visualmente se as lâminas, parafuso da lâmina e o conjunto de corte não estão gastos ou danificados. Substitua parafusos e lâminas gastos ou danificadas e outros componentes em simultâneo, para preservar o equilíbrio.
- d) Use apenas peças de reposição e acessórios recomendados pelo fabricante.

3. Funcionamento

- a) Apare apenas à luz do dia ou com boa luz artificial.
- b) Nos locais inclinados, certifique-se sempre do local onde coloca os pés.
- c) Caminhe, nunca corra.
- d) Tenha muito cuidado quando virar ou puxar o aparador na sua direção.
- e) Certifique-se de que a lâmina parou antes de passar por superfícies que não sejam relevadas e quando transportar o aparador de e para a área a ser aparada.
- f) Nunca utilize o aparador com proteções defeituosas, em falta ou colocadas incorretamente.
- g) Ligue o motor cuidadosamente de acordo com as instruções e com os pés afastados da(s) lâmina(s).
- h) Não incline ao ligar o motor, a menos que a afiação tenha que ser inclinada para dar partida. Nesse caso, não o incline mais do que o absolutamente necessário e levante apenas a parte que está afastada do operador.
- i) Não ligue o motor quando houver pessoas à frente das lâminas.
- j) Não coloque as mãos ou pés perto ou debaixo das peças rotativas.
- k) Desligue sempre o motor e retire a bateria.
 - 1) Antes de limpar bloqueios;
 - 2) Antes de verificar, limpar ou efetuar trabalhos nas lâminas;
 - 3) Após bater num objeto estranho: Inspeccione as lâminas quanto a danos e faça as reparações necessárias antes de reiniciar e utilizar o aparador;
 - 4) Se o aparador começar a vibrar anormalmente (verifique imediatamente).
- l) Sempre remova a bateria da máquina sempre que sair da afiação.
- m) Sempre verifique se as aberturas de ventilação são mantidas livres de detritos.

4. Manutenção e arrumação

- a) Mantenha todas as porcas e parafusos bem apertados, para se certificar de que o aparelho está em boas condições de funcionamento.
- b) Substitua as peças gastas ou danificadas.

- c) Não tente reparar a máquina, a não ser que tenha qualificações para isso.
- d) Use apenas peças sobresselentes e acessórios recomendados pelo fabricante.
- e) Quando não usar a máquina, guarde-a fora do alcance de crianças.
- f) Inspeccione e efetue a manutenção da máquina com regularidade. A máquina apenas deve ser reparada por um reparador autorizado.

AVISOS DE SEGURANÇA PARA A BATERIA

- a) **Não desmonte, abra ou corte as células da bateria.**
- b) **Não submeta a bateria a curto-circuitos. Não armazene as baterias ao acaso numa caixa ou gaveta onde possam provocar um curto-circuito ou submetidas a curto-circuitos por materiais condutores.** Quando não estiver a utilizar a bateria, mantenha-a afastada de outros objectos metálicos, como cliques, moedas, chaves, pregos, parafusos ou outros pequenos objectos de metal, que possam realizar uma ligação de um terminal a outro. Um curto-circuito dos terminais da bateria pode provocar queimaduras ou um incêndio.
- c) **Não exponha a bateria ao calor ou a incêndios. Evite o armazenamento à exposição de luz solar directa.**
- d) **Não exponha a bateria ao choque eléctrico.**
- e) **Em casos de fugas na bateria, não permita que o líquido entre em contacto com a pele ou olhos. Caso entre em contacto, lave a área afectada com quantidades abundantes de água e procure aconselhamento médico.**
- f) **Mantenha a bateria limpa e seca.**
- g) **Limpe os terminais da bateria com um pano limpo e seco em caso de sujidade.**
- h) **A bateria necessita de ser carregada antes de ser utilizada. Consulte sempre estas instruções e utilize o procedimento de carga correcto.**
- i) **Não mantenha a bateria a carregar quando não for utilizada.**
- j) **Após longos períodos de tempos de armazenamento, pode ser necessário carregar e descarregar a bateria diversas vezes para obter o desempenho máximo.**
- k) **Recarregue apenas com o carregador especificado pela Kress. Não utilize um carregador que não se encontra especificado para a utilização com o equipamento.**
- l) **Não utilize uma bateria que não se encontra concebida para a utilização com o equipamento.**
- m) **Mantenha a bateria fora do alcance das crianças.**
- n) **Preserve as informações originais do**







produto para futura referência.

- o) Retire a bateria do equipamento quando não estiver em utilização.
- p) Elimine-a de forma adequada.
- q) Não misture pilhas de diferente fabrico, capacidade, tamanho ou tipo num dispositivo.
- r) Mantenha a bateria longe de fornos microondas e altas pressões.
- s) Aviso! Não utilize pilhas não recarregáveis.

GUARDE ESTAS INSTRUÇÕES

SYMBOLS

	Para reduzir o risco de ferimentos o utilizador deve ler o manual de instruções
	Aviso
	Use proteções auditivas e oculares.
	Mantenha os transeuntes a uma distância segura
	Mantenha outras pessoas a uma distância segura.
	Objetos atirados
	Lâmina de corte rotativa
	Os equipamentos eléctricos não devem ser despositados com o lixo doméstico. Se existirem instalações adequadas deve reciclá-los. Consulte a sua autoridade local para tratamento de lixos ou fornecedor para obter aconselhamento sobre reciclagem.

 Li-Ion 	Bateria de íões de lítio Este produto foi marcado com um símbolo relacionado com a “recolha separada” de todos os conjuntos de baterias e o conjunto de bateria. Será reciclada ou desmantelada para reduzir o impacto no meio ambiente. Os conjuntos de baterias podem ser perigosos para o meio ambiente e para a saúde humana, uma vez que contém substâncias perigosas.
	Não queimar.
	As baterias poderão entrar no ciclo hídrico caso sejam descartadas indevidamente, o que pode representar perigo para o ecossistema. Não elimine as baterias usadas como resíduos municipais não separados.
	Usar luvas de proteção
	Remova a bateria antes de fazer qualquer ajuste, reparação ou manutenção.

PT

MONTAGEM E FUNCIONAMENTO

 **NOTA:** Antes de utilizar a ferramenta, leia atentamente o livro de instruções.

 **ANTES DE USAR:**

Montagem e desmontagem do acessório da cabeça motorizada. (Ver Fig. A1, A2, A3)

1. Retire a tampa de proteção da extremidade do eixo do acessório.
2. Para montar, alinhe o ícone do triângulo no botão com a etiqueta da seta com o eixo do acessório.
3. Pressione os eixos até ouvir um "clique". A extremidade da etiqueta da seta deve estar próxima da caixa de ligação do veio. (Nota: Se a cabeça operacional curva do corta-sebes não puder ser totalmente instalada na cabeça motorizada, rode um pouco a lâmina até que seja possível inserir totalmente o eixo.)

4. Termine a montagem apertando o botão no sentido dos ponteiros do relógio.
5. Para desmontar, desaperte o botão, rode-o no sentido contrário ao dos ponteiros do relógio e, em seguida, prima o botão de desbloqueio e separe os eixos. Coloque a tampa de proteção no eixo do acessório para garantir que o pó e os detritos não entram no eixo.

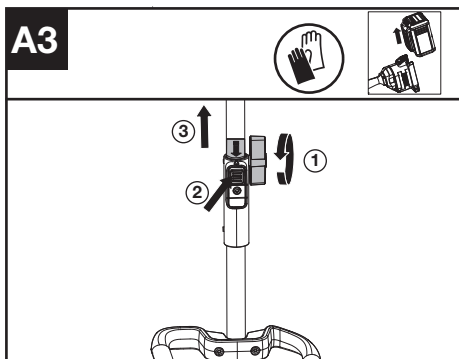
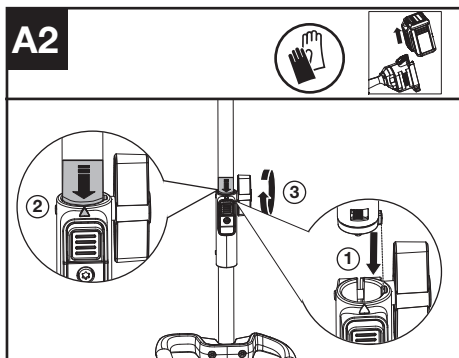
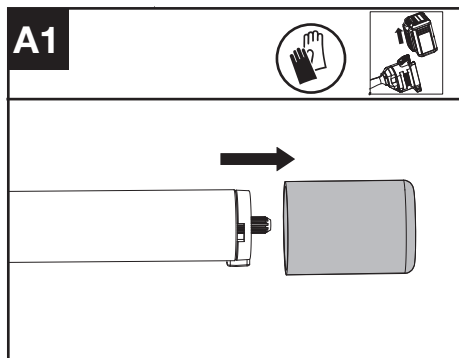

Ajustar a altura de corte (Ver Fig. B1,B2)

1. Desligue a ferramenta elétrica e retire a bateria.
2. Desaperte a porca de orelhas. Empurre a roda para cima para aumentar a profundidade de corte (a) ou para baixo para reduzir a profundidade de corte (a).

3. Recomenda-se que ajuste a roda de profundidade de modo a que a lâmina de extremidades de relva apenas toque no solo ou quebre a superfície do solo numa profundidade não superior a 0,2 pol. (5 mm)
4. Aperte a porca de orelhas. Verifique a profundidade de corte na posição normal de trabalho e corrija-a, se necessário.

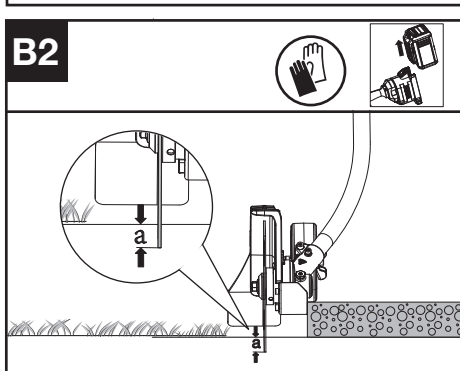
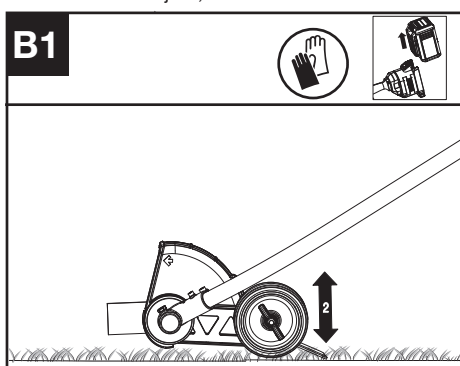

OPERAÇÃO:

Arranque do aparador de extremidades de relva (Ver Fig. C)

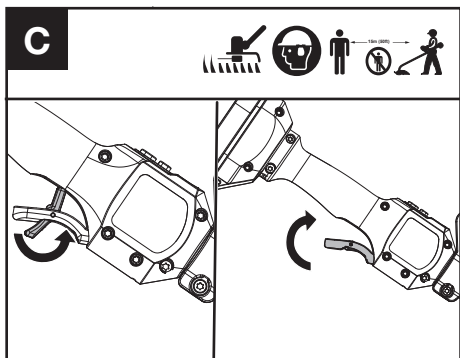

1. Rode a alavanca de bloqueio do acelerador e, em

seguida, aperte e mantenha premido o gatilho do acelerador para ligar a máquina.

NOTA: Para mais pormenores, consultar o manual da cabeça motorizada.

TRANSPORTE

Transporte do aparador

1. Desligue o aparador e retire a bateria.
2. Quando transportar o seu aparador à mão, segure pelo meio do veio, com a cabeça de corte para trás, e certifique-se de que a sua máquina está paralela ao chão.
3. Quando transportar o seu aparador num veículo, fixe-o e posicione-o de modo a evitar qualquer movimento ou danos.

PARA FERRAMENTAS ELÉTRICAS

O intervalo de temperatura ambiente recomendado para descarga é $-20^{\circ}\text{C} \sim 45^{\circ}\text{C}$ ($-4^{\circ}\text{F} \sim 113^{\circ}\text{F}$).

O intervalo de temperatura ambiente recomendado para o sistema de carregamento durante o carregamento é entre $-5^{\circ}\text{C} \sim 45^{\circ}\text{C}$ ($23^{\circ}\text{F} \sim 113^{\circ}\text{F}$).

MANUTENÇÃO

Substituir a lâmina (Ver Fig. D1, D2, D3)

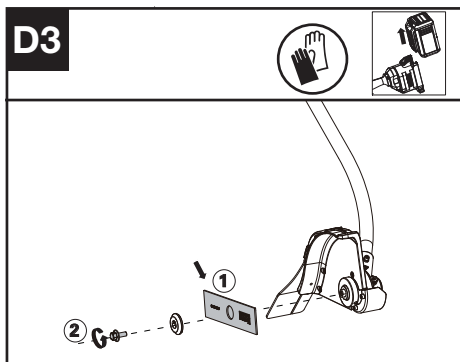
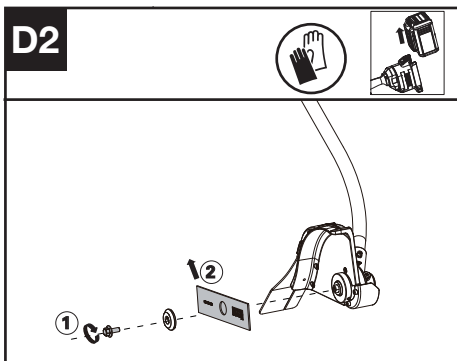
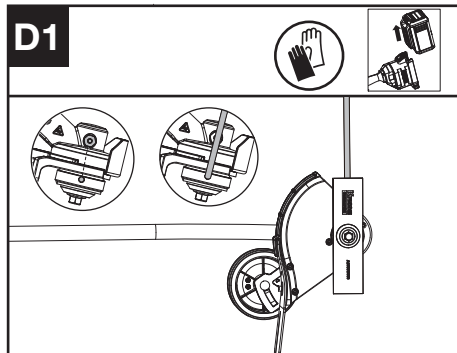

1. Alinhe o furo no adaptador interno da lâmina com entalhe na caixa de velocidades, e insira a ferramenta de bloqueio para impedir a rotação.
2. Desaperte o parafuso.
3. Substitua a lâmina e aperte o parafuso a $15 \sim 20$ Nm ($11 \sim 15$ ft-lb).

Lubrificar a caixa de velocidades (Ver Fig. E1, E2)

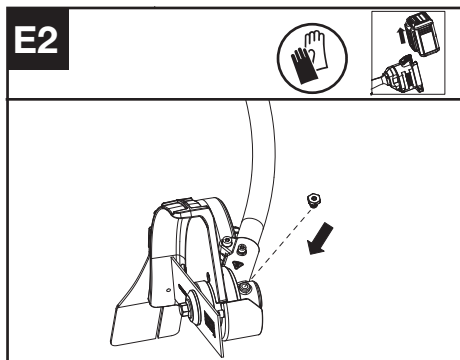
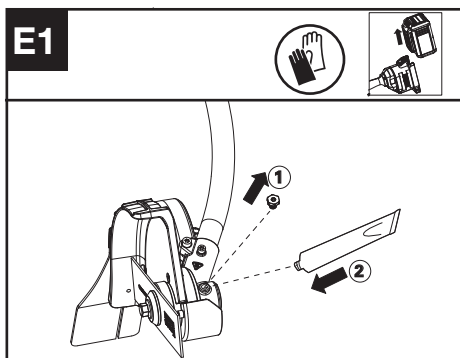

1. Retire a tampa de rosca da caixa de velocidades e injete cerca de 5 g de massa lubrificante na caixa de velocidades sempre que utilizar a

- máquina.
2. Aperte o parafuso.

NOTA: Lubrifique a caixa de velocidades através do orifício para o óleo após cada 50 horas de operação. Para melhor funcionamento e maior durabilidade, lubrifique a caixa de velocidades do Aparador de Extremidades de Relva com massa lubrificante disponível no mercado.(SHELL Gadus S2 V220 1).

LIMPEZA

1. Desligue o aparador e retire a bateria.
2. Não utilize detergentes ou solventes agressivos. Limpe a máquina após a utilização com um pano húmido mergulhado em detergente neutro.
3. Mantenha a ficha livre de matérias estranhas e limpe-a com uma escova ou um pano macio e seco.
4. Não pulverize água sobre o motor e os componentes eléctricos.
5. Não utilize uma máquina de lavar sob pressão para limpar a sua máquina.

ARMAZENAMENTO

1. Remova o módulo da bateria do aparador antes do armazenamento.
2. Armazene o aparador num local seco e seguro, inacessível a crianças e outras pessoas não autorizadas. Retire o acessório de corte se este não for utilizado durante muito tempo.
3. Recomenda-se que uma vez molhada durante o funcionamento com chuva, a máquina e a bateria devem ser secas antes de serem armazenadas ou carregadas. Remover a bateria e voltar a inseri-la se a máquina não ligar.

RESOLUÇÃO DE PROBLEMAS

PT A tabela seguinte lista problemas e acções que pode executar caso o seu equipamento não esteja a funcionar correctamente.



AVISO: Desligue o equipamento e remova a bateria antes de tentar resolver qualquer problema.

APARADOR DE EXTREMIDADES DE RELVA

Problemas	Causas possíveis	Ação corretiva
LED indicador da bateria a piscar	Baixa voltagem da bateria.	Carregue a bateria.
LED vermelho de erro a piscar	Sobrecarga.	O acessório de corte está encravado. Desligue o produto. Remova a bateria. Limpe o acessório de corte, retirando materiais não desejados.
	Problema de temperatura.	Deixe o produto arrefecer.
	O gatilho do regulador e o interruptor de Ligar/Desligar são premidos ao mesmo tempo.	Solte o gatilho do regulador. Efetue a sequência de inicialização novamente.
	Outros problemas	Contacte um Agente do Serviço Assistência Técnica
O produto não se liga	Detritos nos conectores da bateria.	Limpe s conectores da bateria com ar comprimido ou uma escova macia.
	O módulo de bateria ficou sem carga.	Carregue o módulo de bateria.
	Outros problemas	Contacte um Agente do Serviço Assistência Técnica.

O aparador de extremidades funciona de forma intermitente	A bateria não está completamente introduzida na máquina.	Retire e volte a introduzir a bateria completamente.
	Problema elétrico provável.	Contacte um Agente do Serviço Assistência Técnica.
Vibrações/ruídos excessivos.	Problema de equilíbrio da lâmina.	Avalie a lâmina quanto a danos, substitua a lâmina.
	Acumulação de solo/resíduos na proteção da lâmina.	Retire e volte a introduzir a bateria completamente.
	Problema no acessório de corte. A máquina está avariada.	Substitua o acessório de corte. Contacte um Agente do Serviço Assistência Técnica.

ESPECIFICAÇÕES TÉCNICAS

	KAC142
Velocidade de corte	5400/7000rpm
Tamanho da Lâmina	20 cm
Nível de proteção	IPX4
Peso (Ferramenta nua)	2.3 kg

COMBINAÇÕES DE ACESSÓRIOS DE CORTE E SISTEMAS DE TRANSPORTE

PT

Acessório de corte	Sistema de transporte
Lâmina de substituição para aparador de 20 cm	- Alça para o ombro - Arnês da mochila de bateria

INFORMAÇÃO DE RUÍDO

Pressão de som avaliada	$L_{pA} = 77.1 \text{ dB(A)}$
K_{pA}	3 dB(A)
Potência de som avaliada	$L_{wA} = 93.68 \text{ dB(A)}$
K_{wA}	1.37 dB(A)
Use protecção de ouvidos	

INFORMAÇÃO DE VIBRAÇÃO

Os valores totais de vibração (soma de vectores triaxiais) são determinados de acordo com a normativa EN 62841:

Vibração característica ponderada	$a_h < 2,1 \text{ m/s}^2$
Instabilidade	$K < 1,5 \text{ m/s}^2$

O valor total de vibração declarado e o valor de emissão de ruído declarado foram medidos de acordo com um método de teste normalizado e poderão ser utilizados para comparar ferramentas entre si.

O valor total de vibração declarado e o valor de emissão de ruído declarado também poderão ser utilizados numa avaliação preliminar da exposição.



AVISO: a vibração e as emissões de ruído durante o uso efetivo da ferramenta elétrica podem diferir do valor declarado, em função das formas como a ferramenta é utilizada, especialmente no que se refere ao tipo de peça de trabalho que é processada em função dos seguintes exemplos e de outras variações sobre como a ferramenta é utilizada:

O modo como a ferramenta é utilizada, os materiais a cortar ou perfurar.

A ferramenta estar em boas condições e bem conservada.

A utilização do acessório correcto para a ferramenta e a garantia de que está afiado e em boas condições.

A tensão de aderência nas pegas e se são utilizados acessórios anti-vibração e ruído.

Se a ferramenta é utilizada para o objectivo para a qual foi concebida e segundo as instruções.

Esta ferramenta pode causar síndrome de vibração mão-braço, se não for adequadamente utilizada.



AVISO: Para ser preciso, uma estimativa do nível de exposição nas condições actuais de utilização deve ter em conta todas as partes do ciclo de operação, como os tempos em que a ferramenta está desligada e quando está em funcionamento, mas inactiva, ou seja, não realizando o seu trabalho. Isto poderá reduzir significativamente o nível de exposição durante o período total de trabalho.

Ajudar a minimizar a sua vibração e risco de exposição ao ruído.

Utilize SEMPRE formões, brocas e lâminas afiadas.

Mantenha esta ferramenta de acordo com as instruções e bem lubrificada (quando aplicável).

Se a ferramenta tiver de ser utilizada regularmente, invista em acessórios anti-vibração e anti-ruído.

Planeie o seu horário de trabalho de forma a distribuir a utilização de ferramentas de alta vibração ao longo de vários dias.

PROTECÇÃO AMBIENTAL



Os equipamentos eléctricos não devem ser depositados com o lixo doméstico. Se existirem instalações adequadas deve reciclá-los. Consulte a sua autoridade local para tratamento de lixos ou fornecedor para obter aconselhamento sobre reciclagem.

DECLARAÇÃO DE CONFORMIDADE

Nós,
Positec Germany GmbH
Postfach 680194, 50704 Cologne, Germany

Declaramos que o produto,
Descrição **Acessório de corte curvo**
Tipo **KAC142 (142-designação de aparelho mecânico, representante do Acessório aparador)**
Funções **aparar as bordas da grama**

Cumpe as seguintes Directivas,
2006/42/EC, 2014/30/EU, 2011/65/EU&(EU)2015/863, 2000/14/EC rectificada em 2005/88/EC

2000/14/EC rectificada em 2005/88/EC:
- Processo de Avaliação de Conformidade segundo Annex V

- Nível de Volume de Som Medido 94 dB (A)
- Nível de Volume de Som Garantido 96 dB (A)

Normas em conformidade com
EN 62841-1, ISO 11789, EN ISO 3744, EN IEC 55014-1, EN IEC 55014-2, EN IEC 63000

Pessoa autorizada a compilar o ficheiro técnico,

Nome **Marcel Filz**
Endereço **Positec Germany GmbH**
Postfach **680194, 50704 Cologne, Germany**



2024/3/8
Allen Ding
Engenheiro-chefe adjunto, Teste e Certificação
Positec Technology (China) Co., Ltd
18, Dongwang Road, Suzhou Industrial
Park, Jiangsu 215123, P. R. China

INHOUDSOPGAVE

Inleiding.....	69
Onderdelenlijst.....	70
Productveiligheid.....	71
Montage en bediening.....	74
Vervoer.....	76
Onderhoud.....	76
Reiniging.....	77
Opslag.....	77
Problemen oplossen.....	78
Technische gegevens.....	78
Bescherming van het milieu.....	79
Conformiteitverklaring.....	79

NL

INLEIDING

Beste klant,

Dank u voor het kopen van dit Kress Commercial-product. Wij zijn toegewijd aan het ontwikkelen van producten van hoge kwaliteit om aan uw commerciële hoveniersvereisten te voldoen.

Het merk Kress staat synoniem voor service van topkwaliteit. Als u tijdens de levensduur van uw product vragen of twijfels hebt over uw product, neem dan contact op met uw distributeur of onze klantendienst voor hulp.

Wij zijn ervan overtuigd dat u nog jarenlang plezier zult beleven aan het werken met uw Kress-product.

BEOOGD GEBRUIK

In combinatie met KAC104-aandrijfkop, deze snijder is bedoeld voor het afkanten van trottoirs, opritten, stoepranden en terrassen.

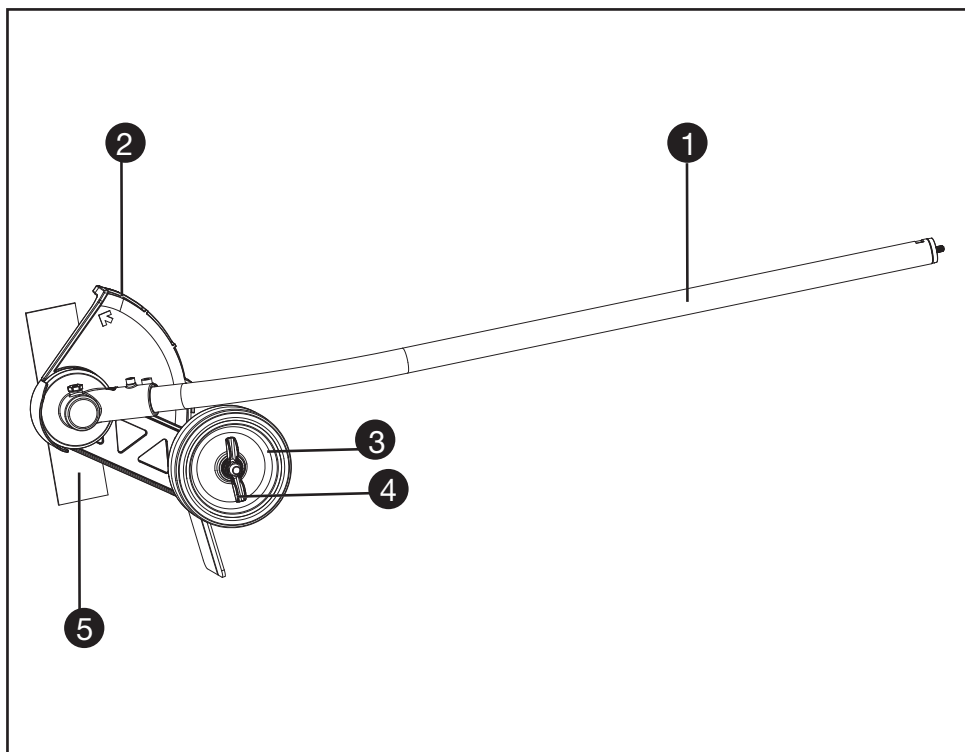

NL

ONDERDELENLIJST

- | | |
|----|----------------------------------|
| 1. | SCHACHT |
| 2. | BESCHERMKAP |
| 3. | STEUNWIEL |
| 4. | AFSTELLING STEUNWIEL VLEUGELMOER |
| 5. | MES |

OORSPRONKELIJKE GEBRUIKSAANWIJZING

VEILIGHEIDSWAARSCHUWINGEN

ALGEMENE

VEILIGHEIDSWAARSCHUWINGEN

VOOR VERMOGENSMACHINE



WAARSCHUWING: Lees alle veiligheidswaarschuwingen,

instructies, illustraties en specificaties die bij dit elektrisch gereedschap werden meegeleverd.

Het niet opvolgen van alle onderstaande voorschriften kan tot een elektrische schok, brand en/of ernstig persoonlijk letsel leiden.

Bewaar alle waarschuwingen en instructies voor latere naslag.

De term “(elektrisch) gereedschap” in de waarschuwingen hieronder, verwijst naar uw op netspanning werkende gereedschap (met stroomdraad) of uw accugereedschap (draadloos).

1) WERKGEBIED

a) **Houd uw werkgebied schoon en zorg ervoor dat deze goed verlicht is.** In rommelige en slecht verlichte werkgebieden gebeuren sneller ongelukken.

b) **Gebruik elektrisch gereedschap niet in explosieve atmosferen, zoals in de nabijheid van ontvlambare vloeistoffen, gassen of stof.** Elektrisch gereedschap veroorzaakt vonken die de stof of de gassen kunnen doen ontvlammen.

c) **Houd kinderen en omstanders uit de buurt terwijl u met elektrisch gereedschap werkt.** Afleidingen kunnen ervoor zorgen dat u de controle over het gereedschap verliest.

2) ELEKTRISCHE VEILIGHEID

a) **De stekker van het elektrisch gereedschap moet passen in het stopcontact. Pas de stekker op geen enkele manier aan om te zorgen dat hij wel past.** Gebruik geen adapterstekkers terwijl u geaard elektrisch gereedschap gebruikt. Onaangepaste stekkers die in het stopcontact passen, verminderen de kans op een elektrische schok.

b) **Vermijd lichamelijk contact met geaarde of gegronde oppervlakken, zoals buizen, radiatoren, fornuizen en koelkasten.** Als uw lichaam geaard of geground is, is er een grotere kans op een elektrische schok.

c) **Stel uw elektrische gereedschap niet bloot aan regen of natte omstandigheden.** Water dat elektrisch gereedschap kan binnendringen, vergroot de kans op een elektrische schok. **Gebruik de machine niet in regen of natte omstandigheden.** Dit kan het risico op een elektrische schok vergroten.

d) **Gebruik de stroomdraad niet op een andere manier dan waarvoor deze gemaakt is. Trek**

niet aan de stroomdraad, ook niet om de stekker uit het stopcontact te krijgen en draag het gereedschap niet door het aan de stroomdraad vast te houden. Houd de stroomdraad uit de buurt van hitte, olie, scherpe hoeken en bewegende onderdelen. Beschadigde of verwarde stroomdraden vergroten de kans op een elektrische schok.

- e) **Wanneer u het elektrische gereedschap buitenshuis gebruikt, dient u te zorgen voor een verlengsnoer dat geschikt is voor gebruik buitenshuis.** Het gebruik van een verlengsnoer dat geschikt is voor gebruik buitenshuis, vermindert de kans op een elektrische schok.
- f) **Moet een krachtmachine in een vochtige locatie worden gebruikt, gebruik dan een aardlekschakelaar (ALS).** Een ALS vermindert het gevaar op elektrische schokken.

3) PERSOONLIJKE VEILIGHEID

a) **Blijf alert, kijk waar u mee bezig bent en gebruik uw gezonde verstand wanneer u met elektrisch gereedschap werkt.** Gebruik geen elektrisch gereedschap wanneer u moe bent of onder de invloed van drugs, alcohol of medicijnen. Een moment van onoplettendheid bij het gebruik van elektrisch gereedschap kan leiden tot ernstig persoonlijk letsel.

b) **Gebruik een veiligheidsuitrusting. Draag altijd oogbescherming.** Een veiligheidsuitrusting, zoals een stofmasker, schoenen met antislipzolen, een veiligheidshelm, of oorbescherming die onder de juiste omstandigheden gebruikt wordt, vermindert de kans op persoonlijk letsel.

c) **Pas op dat het apparaat niet onbedoeld wordt gestart.** Zorg ervoor dat de schakelaar uit staat voordat u de voeding en/of batterij aansluit, en als u de machine oppakt en draagt. Gereedschap dragen terwijl u uw vinger op de schakelaar houdt, of de stekker in het stopcontact steken terwijl het gereedschap ingeschakeld staat, is vragen om ongelukken.

d) **Verwijder inbussleutels of moersleutels voordat u het gereedschap inschakelt.** Een sleutel die nog in of op een draaiend onderdeel van het elektrische gereedschap zit, kan leiden tot ernstig persoonlijk letsel.

e) **Werk niet boven uw macht. Zorg er altijd voor dat u stevig staat en goed in balans bent.** Hierdoor heft u betere controle over het gereedschap in onverwachte situaties.

f) **Draag geschikte kleding.** Draag geen loszittende kleding of sieraden. Houd uw haar en kleding uit de buurt van bewegende onderdelen. Loszittende kleding, sieraden of lang haar kan vast komen te zitten in bewegende onderdelen.

g) **Wanneer er apparaten worden bijgeleverd voor stofafzuiging en –opvang, zorg er dan voor dat deze aangesloten zijn en op de juiste manier gebruikt worden.** Het gebruik van deze apparaten vermindert de gevaren die

door stof kunnen ontstaan.

- h) Als u gereedschap veelvuldig gebruikt, dan kan dit leiden tot het negeren van de veiligheidsprincipes, probeer dit te vermijden.** Een achteloze actie kan binnen een fractie van een seconde leiden tot ernstig letsel.

4) GEBRUIK EN ONDERHOUD VAN ELEKTRISCH GEREEDSCHAP

- a) Forceer het gereedschap niet. Gebruik gereedschap dat voor de toepassing geschikt is.** Het gebruik van geschikt gereedschap levert beter werk af en werkt veiliger als het gebruikt wordt op de snelheid waar het voor ontworpen is.
- b) Gebruik het gereedschap niet wanneer de aan/uitschakelaar niet functioneert.** Gereedschap dat niet kan worden bediend met behulp van de schakelaar is gevaarlijk en dient te worden gerepareerd.
- c) Neem de stekker uit het stopcontact en/of verwijder de batterij voordat u instellingen verandert, toebehoren vervangt of de machine opbergt.** Deze preventieve veiligheidsmaatregelen verminderen de kans op het ongewild inschakelen van het gereedschap.
- d) Berg gereedschap dat niet gebruikt wordt buiten het bereik van kinderen op en laat personen die niet bekend zijn met het gereedschap of met deze veiligheidsinstructies het gereedschap niet bedienen.** Elektrisch gereedschap kan in de handen van ongetrainde gebruikers gevaarlijk zijn.
- e) Onderhoud elektrisch gereedschap op de juiste wijze. Controleer of bewegende onderdelen nog goed uitgelijnd staan, of ze niet ergens vastzitten en controleer op elke andere omstandigheid die ervoor kan zorgen dat het gereedschap niet goed functioneert. Wanneer het gereedschap beschadigd is, dient u het te repareren voordat u het in gebruik neemt.** Veel ongelukken worden veroorzaakt door slecht onderhouden elektrisch gereedschap.
- f) Houd snijdend gereedschap schoon en scherp.** Goed onderhouden snijdend gereedschap met scherpe zaagbladen/messen zal minder snel vastlopen en is makkelijker te bedienen.
- g) Gebruik het gereedschap, de accessoires, de bitjes, enz. in overeenstemming met deze instructies en op de manier zoals bedoeld voor het specifieke type elektrisch gereedschap, rekening houdend met de werkomstandigheden en het uit te voeren werk.** Het gereedschap gebruiken voor andere doeleinden dan waar deze voor ontworpen is, kan gevaarlijke situaties opleveren.
- g) Houd de handgrepen en grijppoppervlakten droog, schoon en vrij van olie en smeermiddel.** Glibberige handgrepen en grijppoppervlakken laten geen veilige hantering toe, en zorgen ervoor dat u geen controle

hebt over het gereedschap in onverwachte omstandigheden.

5) GEBRUIK EN ONDERHOUD VAN ACCUGEREEDSCHAP

- a) Laad het accupack alleen op met de door de fabrikant aangegeven oplader.** Een oplader die geschikt is voor het ene type accupack, kan brand veroorzaken wanneer die gebruikt wordt voor een ander type accupack.
- b) Gebruik het gereedschap uitsluitend met het aangegeven accupack.** Door het gebruik van andere accupacks ontstaat de kans op letsel of brand.
- c) Wanneer het accupack niet gebruikt wordt, dient u het uit de buurt te houden van metalen voorwerpen, zoals paperclips, munten, sleutels, spijkers, schroeven of andere kleine metalen voorwerpen die een verbinding kunnen maken tussen de contactpunten van de terminal.** Het kortsluiten van de accuterminals kan zorgen voor brandwonden of brand.
- d) Onder extreme omstandigheden kan er vloeistof uit de accu lopen; raak deze vloeistof niet aan. Wanneer u toch onverhoopt met de vloeistof in aanraking komt, dient u dit onmiddellijk af te spoelen met water.** Wanneer de vloeistof in de ogen komt, dient u zo snel mogelijk een arts te raadplegen. Vloeistof die afkomstig is uit de accu kan irritatie of brandwonden veroorzaken.
- e) Gebruik geen accu of gereedschap dat beschadigd of aangepast is.** Beschadigde of aangepaste accu's kunnen onvoorspelbaar reageren, wat kan leiden tot brand, explosie of het veroorzaken van letsel.
- f) Stel een accu of gereedschap niet bloot aan vuur of extreme temperatuur.** Blootstelling aan brand of een temperatuur boven 130 °C kan explosie veroorzaken.
- g) Volg alle instructies en laad de accu of het gereedschap niet op buiten het temperatuurbereik dat vermeld is in de handleiding.** Onjuist opladen of opladen bij temperaturen buiten het aangegeven bereik kan de accu beschadigen en het risico op brand vergroten.
- #### 6) SERVICE
- a) Laat uw elektrisch gereedschap repareren door een bevoegde reparateur die alleen originele reserveonderdelen gebruikt.** Zo bent u er zeker van dat uw gereedschap veilig blijft.
- b) Repareer nooit beschadigde accu's.** Reparatie van accu's mag alleen worden uitgevoerd door de fabrikant of geautoriseerde onderhoudstechnici.

VEILIGHEIDSINSTRUCTIES VOOR KANTENFREZEN

1. OPLEIDING

- a) Lees de instructies aandachtig door. Maak u vertrouwd met de bedieningsknoppen en het juiste gebruik van de machine.
- b) Kinderen of personen die de instructies niet kennen mogen dit apparaat niet gebruiken. De lokale wetgeving kan de leeftijd van de bediener begrenzen.
- c) Gebruik de kantensnijder nooit als er zich mensen, in het bijzonder kinderen of huisdieren, in de buurt bevinden.
- d) Onthoud dat de bediener of gebruiker verantwoordelijk is voor ongevallen of gevaaren die zich bij ander personen of hun eigendommen voordoen.

2. VOORBEREIDING

- a) Tijdens het gebruik van de kantensnijder dient u altijd gehoorbescherming en een veiligheidsbril, stevig schoeisel en een lange broek te dragen.
- b) Controleer het oppervlak waar u het gereedschap wilt gebruiken en verwijder alle stenen, stokken, draden, botten en andere vreemde voorwerpen.
- c) Voordat u het apparaat gebruikt, dient u de messen, moer van de messen en de opbouw van de messen op slijtage of beschadigingen te controleren. Vervang versleten of beschadigde messen en moeren als set om de balans te behouden.
- d) Gebruik alleen onderdelen en accessoires die worden aanbevolen door de fabrikant.

3. GEBRUIK

- a) Gebruik de kantensnijder alleen bij daglicht of voldoende kunstmatig licht.
- b) Let op uw houding als u het apparaat op hellingen gebruikt.
- c) Altijd lopen, nooit rennen.
- d) Wees zeer voorzichtig als u draait of de kantensnijder in uw richting trekt.
- e) Zorg ervoor dat het mes stil staat voordat u over oppervlakken gaat die niet uit gras bestaan en als u de kantensnijder van en naar het werkgebied brengt.
- f) Gebruik de kantensnijder niet als deze defect is, of de bescherming ontbreekt of niet juist is gemonteerd.
- g) Volg de instructies om de motor voorzichtig aan te zetten en houd uw voeten weg van het mes.
- h) Kantel niet wanneer u de motor aanzet, tenzij het mes moet worden gekanteld om te starten. Kantel in dit geval niet meer dan absoluut noodzakelijk en til alleen het onderdeel van de operator af.
- i) Start de motor niet, als zich personen voor het(de) mes(sen) bevinden.
- j) Houd uw handen en voeten uit de buurt van de draaiende onderdelen.
- k) Schakel de motor altijd uit en verbreek de verbinding met de accu:
 - 1) Voor het verwijderen van blokkades;
 - 2) Voor het controleren, reinigen of onderhouden van het(de) mes(sen);
 - 3) Na het raken van een vreemd voorwerp:

Inspecteer het(de) mes(sen) op beschadigingen en voer reparaties uit voordat u de kantensnijder weer start en in gebruik neemt;

- 4) Als de kantensnijder overmatig trilt (direct controleren).
- l) Verwijder altijd de batterij uit de machine wanneer u de snijmachine verlaat.
- m) Zorg er altijd voor dat de ventilatieopeningen vrij zijn van afzettingen.

4. Onderhoud en opslag

- a) Zorg dat alle moeren, bouten en schroeven altijd stevig vastgedraaid zijn om een veilige werking van het gereedschap te waarborgen.
- b) Vervang versleten of beschadigde onderdelen.
- c) Probeer het gereedschap niet zelf te repareren tenzij u de vaardigheden hiertoe bezit.
- d) Gebruik alleen reserve-onderdelen en accessoires die door de fabrikant zijn aanbevolen.
- e) Wanneer niet in gebruik, berg de machine op buiten het bereik van kinderen.
- f) Controleer en onderhoud de machine regelmatig. Laat de machine alleen door een erkende reparateur repareren.

BATTERIJVEILIGHEID VEILIGHEIDSLINSTRUCTIES VOOR HET ACCUPACK

- a) Batterijcellen en accupacks mogen niet gedemonteerd, geopend of vernietigd worden.
- b) Sluit accupacks niet kort. Bewaar accupacks niet willekeurig in een doos of lade waar ze elkaar kunnen kortsluiten of door geleidende voorwerpen kortgesloten kunnen worden. Houd het accupack op een afstand van andere metalen voorwerpen als paperclips, muntstukken, sleutels, nagels, schroeven en andere kleine metalen voorwerpen die de contacten van de accupack kunnen verbinden. Kortgesloten contacten van accupacks kunnen brandwonden of brand veroorzaken.
- c) Stel accupacks niet bloot aan warmte of vuur. Vermijd opslag in direct zonlicht.
- d) Stel accupacks niet bloot aan mechanische schokken.
- e) Als een accu lekt dient men voorzichtig te zijn dat de vloeistof niet in contact komt met de huid of de ogen. Als dat toch gebeurt spoelt men de huid onder stromend water en raadpleegt men een arts.
- f) Houd batterijcellen en accupacks schoon en droog.
- g) Veeg de aansluitingen van het accupack schoon met een droge doek als ze vuil zijn geworden.
- h) Accupacks moeten voor gebruik worden opgeladen. Lees de gebruiksaanwijzing voor de juiste laadinstructies.
- i) Laat accupacks niet langdurig opladen als ze niet worden gebruikt.

- j) Na een lange opslagperiode kan het nodig zijn het accupack enkele keren op te laden en te ontladen voor een optimale prestatie.
- k) Laad alleen op met een lader met de technische gegevens van Kress. Gebruik geen andere lader dan de lader die specifiek voor dat doel met de apparatuur is meegeleverd.
- l) Gebruikt geen accupack dat niet bedoeld is voor gebruik met deze apparatuur.
- m) Houd accupacks buiten het bereik van kinderen.
- n) Bewaar de oorspronkelijke instructies van het product voor latere gebruik.
- o) Verwijder het batterijpakket uit de apparatuur als het niet in gebruik is.
- p) Volg de juiste procedure voor afvalverwijdering na afdanken van dit apparaat.
- q) Gebruik geen cellen van verschillende fabrikanten, capaciteit, afmetingen of typen binnen een apparaat.
- r) Houd de accu uit de buurt van microgolven en hoge druk.
- s) **Waarschuwing!** Gebruik geen niet-oplaadbare batterijen.

Bewaar deze instructies

SYMBOLLEN

	Lees de gebruikershandleiding om het risico op letsels te beperken
	Waarschuwing
	Draag gehoorbescherming en een veiligheidsbril
	Draairichting van het mes
	Houd omstanders op een veilige afstand
	Vliegende voorwerpen
	Draaiend snijmes

	Afgedankte elektrische producten mogen niet bij het normale huisafval terechtkomen. Breng deze producten waar mogelijk naar een recyclecentrum bij u in de buurt. Vraag de verkoper of de gemeente informatie en advies over het recyclen van elektrische apparatuur.
 Li-Ion 	Lithium-ionbatterij, die is gelabeld met de symbolen die horen bij "gescheiden inzameling" van alle batterijpakketten en batterijpakketten. Het wordt vervolgens gerecycled of verwijderd om de milieupact te verminderen. Batterijpakketten kunnen schadelijk zijn voor het milieu en de volksgezondheid omdat ze schadelijke stoffen bevatten.
	Niet verbranden.
	Accu's kunnen in de waterkringloop terechtkomen als ze op onjuiste wijze worden weggegooid, wat gevaarlijk kan zijn voor het ecosysteem. Gooi afgedankte accu's niet weg bij het ongesorteerde huishoudelijke afval.
	Draag beschermende handschoenen
	Zorg ervoor dat de batterij voorafgaand aan het verwisselen van de accessoires wordt verwijderd.

MONTAGE EN BEDIENING

 **OPMERKING:** lees het instructieboekje aandachtig voor gebruik van het gereedschap.

 **VOOR GEBRUIK:**

Het opzetstuk voor de aandrijfkop monteren en demonteren. (Zie afb. A1, A2, A3)

1. Verwijder de beschermkap van het uiteinde van de steel voor opzetstukken.
2. Lijn om te monteren het driehoekpictogram op

de knop uit met het pijllabel op de steel voor opzetstukken.

3. Duw de stelen in elkaar tot u een "klik" hoort. De rand van het pijllabel moet zich dicht bij de behuizing van de steelverbinding bevinden. (Opmerking: Als de werkkop van de gebogen kantensnijder niet volledig in de aandrijfkop kan worden geïnstalleerd, draai het blad dan een beetje totdat het mogelijk is om de as volledig in te brengen.)
4. Voltooi de montage door de knop rechtsom vast te draaien.
5. Om te demonteren, draait u de knop los, draait u linksom, drukt u vervolgens op de ontgrendelingsknop en trekt u de stelen uit elkaar. Plaats de beschermkap terug op de steel voor opzetstukken om te voorkomen dat stof en vuil in de steel terechtkomen.

A1

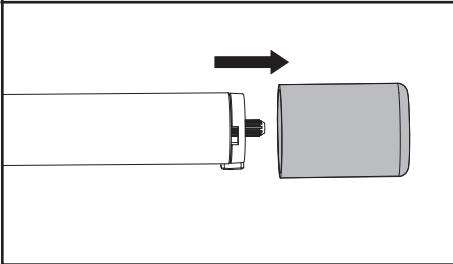

A2

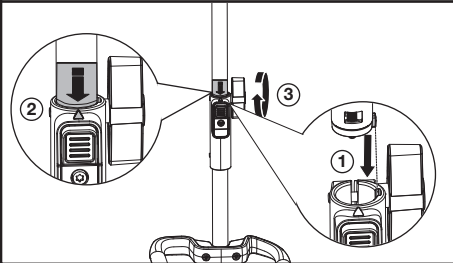

A3

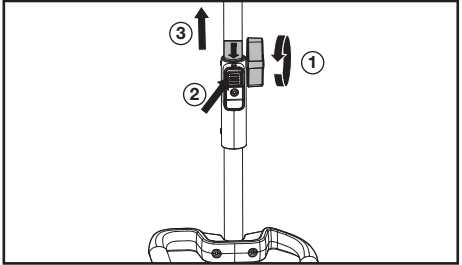

Instellen van de maaihoogte (Zie afb.B1,B2)

1. Schakel het elektrische gereedschap uit en verwijder de accu.
2. Draai de vleugelmoer los. Duw het hoogtewiel omhoog om de maai diepte te verhogen (a) of omlaag om de maai diepte te verlagen.
3. Het wordt aanbevolen om het dieptewiel zo af te stellen dat het blad van de kantensnijder net de grond raakt van maximaal 0,2 in. (5 mm) boven het oppervlak van de grond komt.
4. Draai de vleugelmoer vast. Controleer de snijdiepte terwijl u in de normale werkpositie staat en corrigeer deze indien nodig.

NL

B1

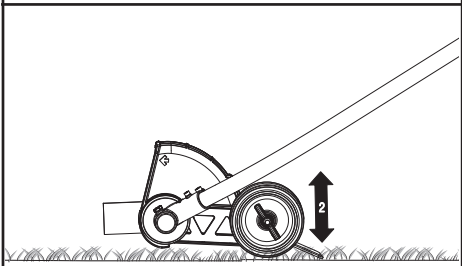

B2

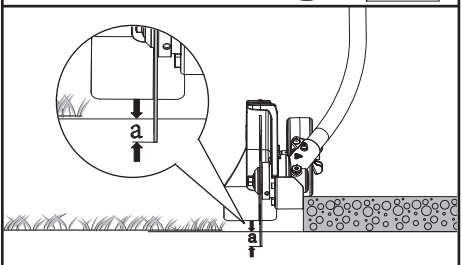

BEDIENING:

De kantensnijder starten (Zie afb. C)

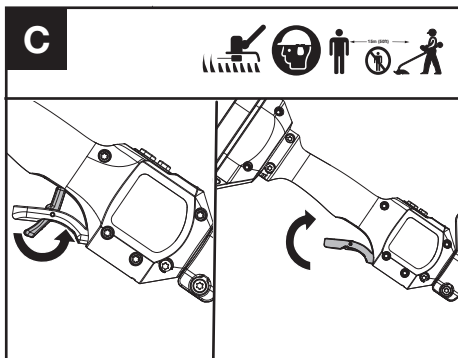

1. Klap de vergrendeling van de gashendel uit en knijp vervolgens de trekker van de gashendel in en houd deze ingedrukt om de machine te starten.

OPMERKING: Meer informatie is te vinden in de handleiding van de aandrijfkop.

VERVOER

Vervoer van de kantensnijder

1. Zet de kantensnijder uit en verwijder de accu.
2. Wanneer u uw kantensnijder met de hand transporteert, houd dan het midden van de as vast om ervoor te zorgen dat uw apparaat parallel met de grond is.
3. Wanneer u uw kantensnijder in een voertuig transporteert, zet hem dan vast en plaats deze zodanig dat beweging of beschadiging wordt voorkomen.

VOOR GEREEDSCHAP MET ACCU'S

De aanbevolen omgevingstemperatuur voor het ontladen is -20°C~45°C (-4°F~113°F).

De aanbevolen omgevingstemperatuur voor het laadsysteem tijdens het opladen ligt tussen -5°C (23°F) en 45°C (113°F).

ONDERHOUD

Vervanging van het mes (Zie afb. D1, D2, D3)

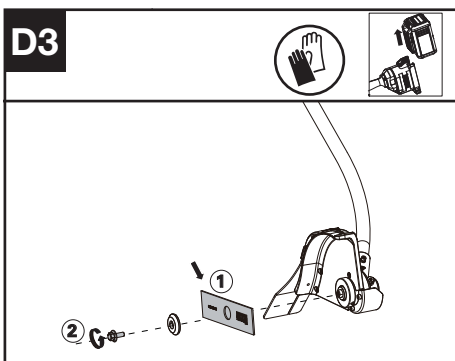
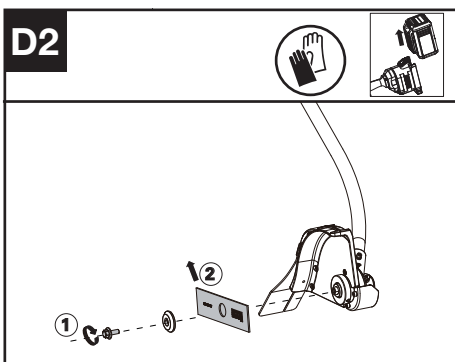
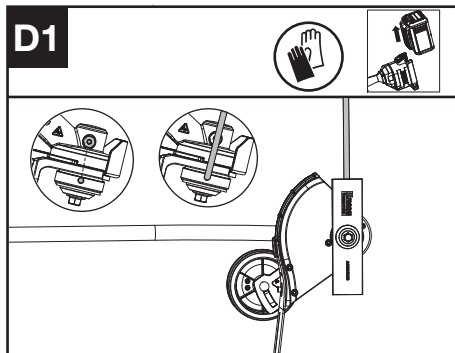

1. Lijn het gat in de binnenste bladadapter uit met de inkeping in het tandwielhuis, en plaats het vergrendelingsgereedschap om te voorkomen dat het blad meedraait.
2. Draai de bout los.
3. Vervang het mes en draai de bout vast tot 15~20 Nm (11~15 ft-lb).

Het smeren van de versnellingsbak (Zie afb. E1, E2)

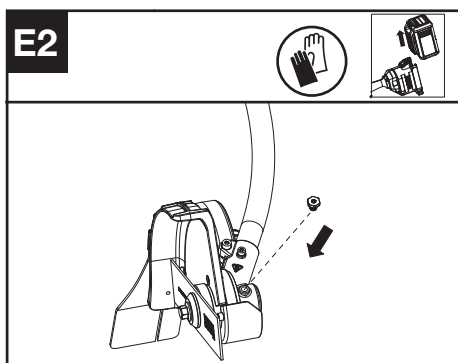
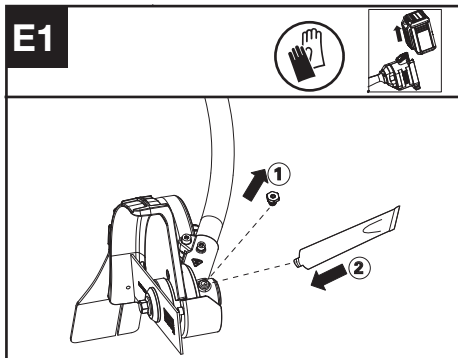

1. Verwijder de schroefplug uit de versnellingsbak en spuit telkens ongeveer 5 g vet in de versnellingsbak.
2. Draai de schroef vast.

OPMERKING: Smeer na elke 50 bedrijfsuren de versnellingsbak via het oliegat. Voor de beste werking en een langere levensduur kunt u de versnellingsbak van de kantensnijder smeren met in de handel verkrijgbaar vet.(SHELL Gadus S2 V220 1).

REINIGING

1. Zet de kantensnijder uit en verwijder de accu.
2. Gebruik geen agressieve schoonmaakmiddelen of oplosmiddelen. Reinig de machine na gebruik met een vochtige doek die in een neutraal schoonmaakmiddel is gedompeld.
3. Houd de aansluiting vrij van vreemde stoffen en maak deze schoon met een zachte en droge borstel of doek.
4. Spreek geen water op de motor en elektrische componenten.
5. Gebruik geen hogedrukreiniger om uw machine te reinigen.

OPSLAG

1. Haal het batterijpak uit de trimmer voordat u het opbergt.
2. Bewaar de trimmer op een droge en veilige plaats die ontoegankelijk is voor kinderen en andere onbevoegden. Verwijder de maaikop als deze lange tijd niet wordt gebruikt.
3. Als de machine en de accu tijdens het gebruik nat zijn geworden in de regen, moeten ze worden gedroogd voordat ze worden opgeborgen of opgeladen. Verwijder de accu en plaats deze opnieuw als de machine niet inschakelt.

PROBLEMEN OPLOSSEN

De volgende tabel toont problemen en handelingen die u kunt uitvoeren als de machine niet goed werkt.



Waarschuwing: schakel de machine uit en verwijder de batterij voordat u aan het werk gaat om een probleem op te lossen.

KANTENSNIJDER

Problemen	Mogelijke oorzaken:	Corrigerende actie
De LED van de batterij knippert	Zwakke batterijspanning	Laad de batterij op.
De LED van de batterij knippert rood	Overbelasting.	De maaikop is vastgelopen Schakel het apparaat uit. Verwijder de batterij. Verwijder ongewenst materiaal van de maaikop.
	Temperatuurprobleem.	Laat het apparaat afkoelen.
	De gashendel en de Aan/Uit-knop zijn tegelijkertijd ingedrukt.	Laat gashendel los. Voer de startprocedure opnieuw uit.
	Andere problemen	Neem contact op met de servicevertegenwoordiger
Apparaat start niet	Vuil in de batterijaansluitingen.	Reinig de batterijaansluitingen met perslucht of een zachte borstel.
	Het vermogen van de accu is op.	Laad de accu op.
	Andere problemen	Neem contact op met de servicevertegenwoordiger.
De kantensnijder werkt onregelmatig	De batterij is niet goed in de machine geplaatst.	Verwijder de accu volledig en plaats hem opnieuw.
	Mogelijk een elektrisch probleem.	Neem contact op met de servicevertegenwoordiger
Overmatige trillingen/lawaai.	Probleem met de bladbalans.	Mes op beschadiging beoordelen, mes vervangen.
	Ophoping van aarde/vuil in de mesbeschermer	Maak de mesbeschermer schoon, verwijder vuil.
	Probleem met de snijkop Machine defect.	Vervang de maaikop. Neem contact op met de servicevertegenwoordiger.

TECHNISCHE GEGEVENS

	KAC142
Snijnsnelheid	5400/7000rpm
Blad grootte	20 cm
Beschermingsgraad	IPX4
Gewicht (Kaal gereedschap)	2,3 kg

COMBINATIES VAN MAAIKOPPEN EN DRAAGSYSTEMEN

Maaikop	Draagsysteem
20 cm vervangend snijmes voor kantensnijder	- Schouderriem - Rugzakbatterijharnas

GELUIDSPRODUCTIE

A- gewogen geluidsdruk $L_{pA} = 77.1$ dB(A)

K_{pA} 3 dB(A)

A- gewogen geluidsvermogen $L_{wA} = 93.68$ dB(A)

K_{wA} 1.37 dB(A)

Draag oorbescherming



TRILLINGSGEGEVENS

Totale trillingswaarden (triax vector-som) volgens EN 62841:

Gewogen trillingswaarde $a_h < 2,1$ m/s²

Onzekerheid $K < 1,5$ m/s²

De totale waarde van trillingen en geluidsemissie werden gemeten volgens een standaard testmethode en kunnen worden gebruikt om gereedschappen te vergelijken.

De totale waarde van trillingen en geluidsemissie kunnen ook voor een voorlopige beoordeling van de blootstelling worden gebruikt.



WAARSCHUWING: Trillingen en geluidsemissie die tijdens het gebruik van het gereedschap optreden, kunnen verschillen van de opgegeven waarde, dit is afhankelijk van de manier waarop het gereedschap wordt gebruikt, met name van het werkstuk dat wordt bewerkt, afhankelijk van de volgende voorbeelden en andere variaties in de manier waarop het gereedschap wordt gebruikt:

Hoe de machine gebruikt wordt en hoe het materiaal gesneden of geboord wordt.

De conditie en de onderhoudstoestand van de machine. Gebruik van de juiste toebehoren. Zorg ervoor dat ze scherp zijn en in goede conditie.

Hoe stevig de handgreep wordt vastgehouden en of er anti-trilling en -geluidsaccessoires worden gebruikt.

De machine moet gebruik worden zoals door de ontwerper bedoeld is en in overeenstemming met deze instructies.

Deze machine kan een trillingssyndroom in hand en arm veroorzaken als hij niet op de juiste wijze gehanteerd wordt.



WAARSCHUWING: Voor de nauwkeurigheid moet bij een schatting van het blootstellingsniveau in de feitelijke gebruiksomstandigheden rekening worden gehouden met alle delen van de bewerking, zoals het moment dat de machine wordt uitgeschakeld en de tijden waarop de machine loopt zonder daadwerkelijk gebruikt te worden. Dit kan het blootstellingsniveau over de totale werkperiode aanzienlijk verminderen.

Het risico op blootstelling aan trillingen en geluid verminderen.

Gebruik ALTIJD scherpe beitels, boren en zaagbladen. Onderhoud de machine volgens deze instructies en houd hem goed gesmeerd (voor zover van toepassing).

Als het gereedschap regelmatig wordt gebruikt, investeer dan in anti-trilling en -geluidsaccessoires. Plan de werkzaamheden zodat de taken met veel trillingen over een aantal dagen verspreid worden.

BESCHERMING VAN HET MILIEU



Afgedankte elektrische producten kunt u niet met het normale huisafval weggooiden. Breng deze producten, indien mogelijk, naar een recyclecentrum bij u in de buurt. Vraag de verkoper of de gemeente naar informatie en advies over het recyclen van elektrische producten.

CONFORMITEITVERKLARING

Wij,
Positec Germany GmbH
Postfach 680194, 50704 Cologne, Germany

Verklaren dat het product,
Beschrijving **Gebogen kantensnijderopzetstuk**
Type **KAC142 (142-aanduiding van machinerie, vertegenwoordiger van een Multitool kantensnijder accessoire)**
Functie **Snijd grasranden bij**

Overeenkomt met de volgende richtlijnen
2006/42/EC, 2014/30/EU, 2011/65/EU&(EU)2015/863, 2000/14/EC gewijzigd door 2005/88/EC

2000/14/EC gewijzigd door 2005/88/EC:

- Procedure beoordeling conformiteit volgens **Annex V**
- Niveau gemeten geluidsvermogen **94dB (A)**
- Opgegeven, gearandeerde niveau geluidsvermogen **96 dB (A)**

Standaards in overeenstemming met
EN 62841-1, ISO 11789, EN ISO 3744, EN IEC 55014-1, EN IEC 55014-2, EN IEC 63000

De persoon die bevoegd is om het technische bestand te compileren,

Naam Marcel Filtz
Adres Positec Germany GmbH
Postfach 680194, 50704 Cologne, Germany



2024/3/8
Allen Ding
Plaatsvervangend Chief Ingenieur, Testen en Certificering
Positec Technology (China) Co., Ltd
18, Dongwang Road, Suzhou Industrial Park, Jiangsu 215123, P. R. China

TARTALOMJEGYZÉK

Bevezető.....	80
Az alkatrészek listája.....	81
Termékbiztonság.....	82
Összeszerelés és használat.....	86
Szállítás.....	87
Karbantartás.....	87
Tisztítás.....	88
Tárolás.....	88
Hibaelhárítás.....	88
Műszaki adatok.....	89
HU Környezetvédelem.....	90
Megfelelőségi nyilatkozat.....	90

BEVEZETŐ

Tisztelt Vásárló!

Köszönjük, hogy megvásárolta ezt a Kress Commercial terméket. Elköteleztettek vagyunk az Ön ipari tájépítészeti igényeinek megfelelő, kiváló minőségű termékek kifejlesztése iránt.

A Kress márka egyet jelent a prémium minőségű szolgáltatással. A termék élettartama során, ha bármilyen kérdése vagy aggálya merülne fel a termékkel kapcsolatban, kérjük, forduljon kereskedőjéhez vagy ügyfélszolgálati csapatunkhoz segítségért.

Biztosak vagyunk benne, hogy hosszú éveken át élvezni fogja Kress termékének használatát.

RENDELTETÉS

KAC104 - motoros fejjel együtt használható, ez a gép járdák, felhajtók, járdaszegélyek és teraszok menti gyep lenyírására szolgál.

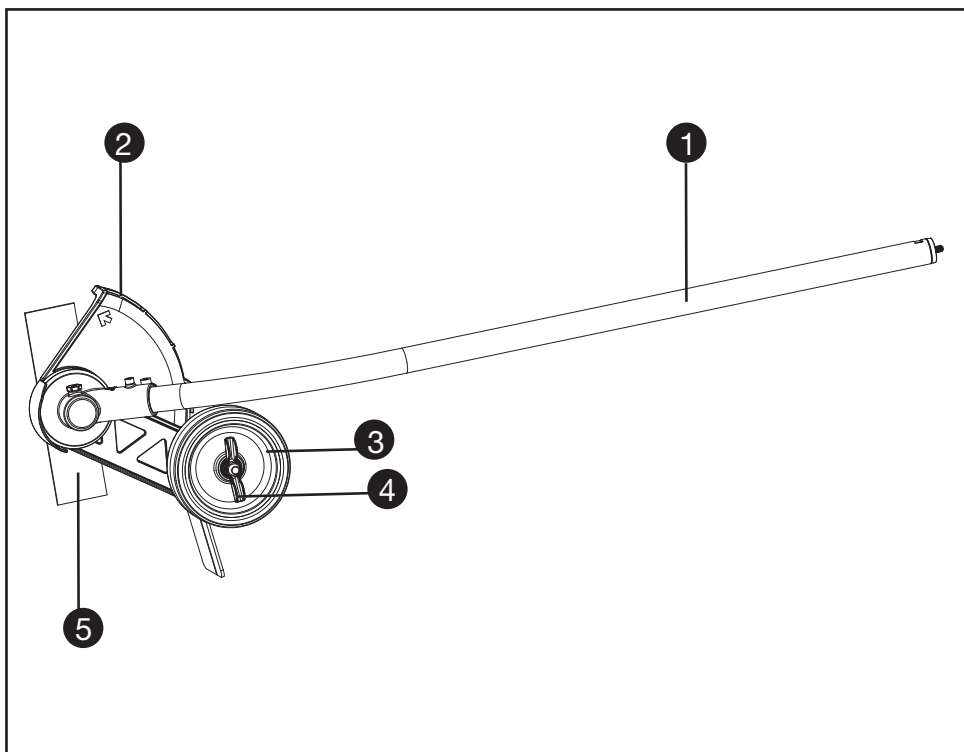

HU

AZ ALKATRÉSZEK LISTÁJA

- | | |
|----|--------------------------------------|
| 1. | KAR |
| 2. | TÖRMELÉKVÉDŐ |
| 3. | TÁMASZTÓKERÉK |
| 4. | TÁMASZTÓKERÉK BEÁLLÍTÓ SZÁRNYAS ANYA |
| 5. | PENGE |

EREDETI HASZNÁLATI UTASÍTÁS TERMÉKBIZTONSÁG ELEKTROMOS KÉZISZERSZÁMOK BIZTONSÁGOS HASZNÁLATÁVAL KAPCSOLATOS ÁLTALÁNOS FIGYELMEZTETÉSEK



FIGYELEM: Olvassa el az összes, ehhez az elektromos kéziszerszámhoz mellékel biztonsági figyelmeztetést, utasítást és részletes ismertetést, illetve tekintse meg az ábrákat. Az alább felsorolt utasítások bármelyikének figyelmen kívül hagyása áramütést, tüzet és/vagy súlyos testi sérüléseket eredményezhet.

Őrizzen meg az összes figyelmeztetést és utasítást, a jövőben szüksége lehet ezekre.

A figyelmeztetésekből használatos "elektromos kéziszerszám" kifejezés az ön hálózatról üzemeltetett (vezetékes) elektromos kéziszerszámára vagy akkumulátoros (vezeték nélküli) elektromos kéziszerszámára vonatkozik.

1) A munkaterület biztonsága

a) A munkaterületet tartsa tisztán és jól megvilágítva. A zsúfolt vagy sötét munkaterület balesethez vezethet.

b) Ne üzemeltessen elektromos kéziszerszámot robbanékony légkörben, például gyúlékony folyadékok, gázok vagy por jelenléte mellett. Az elektromos kéziszerszámok használata során szikrák keletkeznek, amelyek hatására a por vagy gáz kigyulladhat.

c) Elektromos kéziszerszámok működtetése közben tartsa távol a gyermekeket és bámészkodókat. A figyelem elterelése kontrollvesztést eredményezhet.

2) Elektromos biztonság

a) Az elektromos kéziszerszámok csatlakozó dugaszának találnia kell a csatlakozó aljzathoz. Soha, semmilyen módon ne módosítsa a csatlakozó dugaszt. Földelt elektromos kéziszerszámokkal ne használjon adaptert. Ha eredeti, módosítatlan csatlakozó dugaszt és megfelelő csatlakozó aljzathoz használ, azzal csökkenti az áramütés kockázatát.

b) Ne érintse meg a földelt felületeket, például csöveket, radiátorokat, tűzhelyeket vagy hűtőszekrényeket. Ha a test földelt, nagyobb az áramütés kockázata.

c) Ne tegye ki esőnek vagy nedves körülményeknek az elektromos kéziszerszámokat. Ha egy elektromos

kéziszerszámra víz kerül, megnő az áramütés kockázata. Ne üzemeltesse a gépet esőben vagy nedves körülmények között. Ez növelheti az áramütés veszélyét.

- d) Vigyázzon a szerszám kábelére. Soha ne hordozza, húzogassa vagy húzza ki az áramból az elektromos kéziszerszámot a kábelnél fogva. A kábelt tartsa távol a hőtől, olajtól, éles peremektől vagy mozgó részekről. A sérült vagy összegubancolódott kábel növeli az áramütés kockázatát.
- e) Ha az elektromos kéziszerszámot szabadterben üzemelteti, használjon külső használatra alkalmas hosszabbítót. A külső használatra alkalmas kábel használatával csökken az áramütés kockázata.
- f) Ha elkerülhetetlen, hogy az elektromos kéziszerszámot nedves helyen működtesse, használjon maradékáram-működtetésű megszakító (RCD) védelemmel rendelkező áramforrást. A maradékáram-működtetésű megszakító használata csökkenti az áramütés kockázatát.

3) Személyi biztonság

- a) Az elektromos kéziszerszám működtetése közben maradjon éber, figyeljen arra, amit csinál, és használja a józan eszét. Ne működtesse az elektromos kéziszerszámot fáradtan, illetve gyógyszerek, alkohol vagy drogok hatása alatt áll. Egy pillanatnyi figyelmetlenség az elektromos kéziszerszámok működtetése közben súlyos sérülésekhez vezethet.
- b) Használjon személyi védőfelszereléseket. Mindig használjon szemvédelmet. A személyi védőfelszerelés, például pormaszok, csúszásmentes biztonsági lábbeli, védősisak vagy szükség esetén hallásvédelem használatával csökkenthető a személyi sérülések kockázata.
- c) Kerülje el, hogy a szerszám véletlenül működésbe lépjen. Mielőtt az elektromos kéziszerszámot áramhoz csatlakoztatná, behelyezné az akkumulátort, felemelné vagy költöztetné a szerszámot, ellenőrizze hogy a kapcsoló a "ki" helyzetbe legyen állítva. Ha a szerszám hordozásakor újjat a kapcsolón tartja, vagy áram alá helyezi a bekapcsolt készüléket, az balesetekhez vezethet.
- d) Mielőtt az elektromos kéziszerszámot bekapcsolná, távolítsa el róla minden állítókulcsot. Ha az elektromos kéziszerszám forgórészein állítókulcs marad, az személyi sérüléshez vezethet.
- e) Ne próbáljon túl messzire nyúlni. Mindig vigyázzon, hogy stabilan álljon, és őrizze meg egyensúlyát. Ez segít, hogy váratlan helyzetekben urálja az elektromos kéziszerszámot.
- f) Viseljen megfelelő öltözéket. Ne viseljen bő ruházatot vagy hosszú ékszert. Tartsa távol a haját és ruházatát a mozgó alkatrészekről. A bő ruházatot, hosszú ékszert vagy hosszú haját

bekaphatják a mozgó elemek.

g) Ha a szerszámhoz porszívó vagy -gyűjtő is csatlakoztatható, gondoskodjon ezek megfelelő csatlakoztatásáról és használatáról. A porgyűjtő használatával csökkenthetőek a porral kapcsolatos kockázatok.

h) Ne hagyja, hogy a szerszám gyakori használata túl elbizakodottá tegye, és hogy ezáltal figyelmen kívül hagyja a szerszám biztonsági követelményeit. A másodperc töredéke is elég ahhoz, hogy egy figyelmetlen mozdulat súlyos sérüléshez vezessen.

4) Az elektromos kéziszerszám használata és karbantartása

a) Ne erőltesse az elektromos kéziszerszámot. Mindig megfelelő elektromos kéziszerszámot használjon. Ha a megfelelő elektromos kéziszerszámot használja, azzal a rendeltetési területén jobban és biztonságosabban elvégezhető a munka.

b) Ne használja az elektromos kéziszerszámot, ha azt nem lehet kikapcsolni. Ha egy elektromos kéziszerszám nem szabályozható a kapcsolóval, az veszélyes, és javításra szorul.

c) Húzza ki a csatlakozó dugaszt az áramellátást biztosító aljzathból, és/vagy távolítsa el a kivehető akkucsomagot a szerszámból, ha beállításokat vagy tartozékcsere-t hajt végre, vagy ha a szerszámot elraktározza. Ezekkel a megelőző biztonsági intézkedésekkel csökken annak a kockázata, hogy a kéziszerszám véletlenül bekapcsoljon.

d) Az elektromos kéziszerszámokat használaton kívül tartsa a gyermekektől távol, és ne hagyja, hogy a szerszámot vagy ezeket az utasításokat nem ismerő személyek működtessék azt. A tapasztalatlan felhasználók kezében az elektromos kéziszerszámok veszélyessé válnak.

e) Az elektromos kéziszerszámok és tartozékaik karbantartása. Ellenőrizze, hogy a mozgó elemek megfelelően helyezkednek-e el és nem szorultak-e be, az alkatrészek épek, és semmilyen más hiba nincs kihatással az elektromos kéziszerszám működésére. Ha sérülést talál, használat előtt javíttassa meg a szerszámot. A nem megfelelően karbantartott elektromos kéziszerszámok sok balesetet okoznak.

f) A vágószerszámokat tartsa tisztán, és figyeljen, hogy élesek maradjanak. A megfelelően karbantartott, éles vágószerszámok ritkábban akadnak meg, és egyszerűbben irányíthatóak.

g) Az elektromos kéziszerszám, a kiegészítőket és fejeket használja a fenti utasításoknak megfelelően, figyelembe véve a munkakörülményeket és az elvégzendő munkát. Ha az elektromos kéziszerszámot nem rendeltetésszerűen használja, az veszélyhelyzetet teremthet.

h) Őrizze szárazon, tisztán, olaj- és zsírmentesen a szerszám fogantyúit és megragadási részeit. A csúszos fogantyúk és megragadási részek főleg váratlan helyzetekben akadályozzák a szerszám biztonságos megfogását, kezelését és irányítását.

5) Az akkumulátoros kéziszerszám használata és karbantartása

a) Csak a gyártó által javasolt töltővel töltsse fel. Ha egy adott akkumulátorhoz megfelelő töltőt másik akkumulátorral használ, az tűzveszélyes lehet.

b) Az elektromos kéziszerszámokat csak a kijelölt akkumulátorokkal használja. Ha más akkumulátorokat használ, az sérülés- és tűzveszélyes.

c) Az akkumulátorokat használaton kívül tartsa a fém tárgyaktól, például gémpapcsoktól, pénzérméktől, kulcsoktól, szögöktől, csavaroktól vagy más kis fém tárgyaktól távol, mert ezek összekapcsolhatják a pólusokat. Az akkumulátor pólusainak rövidzárlata égés- és tűzveszélyes.

d) Nem megfelelő körülmények között az akkumulátorból folyadék szivároghat; kerülje az érintkezést ezzel a folyadékkal. Véletlen érintkezés esetén mossa le vízzel. Ha a folyadék szembe kerül, mossa ki vízzel, és forduljon orvoshoz. Az akkumulátorból szivárgó folyadék irritációt vagy égési sérülést okozhat.

e) Ne használjon károsodott vagy módosított akkucsomagot vagy szerszámot. A károsodott vagy módosított akkucsomagok használata előreláthatatlan következményekkel jár, mert ezek felgyulladhatnak, fellobbanhatnak vagy személyi sérüléseket okozhatnak.

f) Óvja az akkucsomagot és a szerszámot a tűztől vagy a magas hőmérsékletektől. A 130°C-t meghaladó hőmérséklet vagy tűz robbanást okozhat.

g) Tartsa be az összes újratöltési utasítást és az akkucsomagot vagy a szerszámot csak az utasításokban megadott hőmérsékleti tartományban töltsse újra. Az előírásoktól vagy a megengedett hőmérsékleti tartománytól eltérő töltési folyamat az akkucsomag károsodását okozhatja, és növeli a tűzveszély kockázatát.

6) Szerviz

a) Az elektromos kéziszerszámot csak képzett szerelő javíthatja megfelelő cserealkatrészekkel. Ez biztosítja az elektromos kéziszerszám biztonságos működését.

b) Soha ne szervizelje a károsodott akkucsomagokat. A károsodott akkucsomagok szervizelését csak a gyártó vagy az erre felhatalmazott szervizközpontok hajthatják végre.

BIZTONSÁGI ELŐÍRÁSOK AZ ÉLVÁGÓKHOZ

1. GYAKORLÁS

- Körültekintően olvassa el az utasításokat. Ismerje meg a gép szabályozását és helyes használatát.
- Ne engedélyezze a gép használatát gyermekeknek vagy olyan személyeknek, akik nem ismerik ezeket az utasításokat. A helyi rendelkezések korlátozásokat tartalmazhatnak a szerszám működtetőjének életkorára vonatkozóan.
- Soha ne vágjon fűvet, ha emberek, különösen gyermekek, vagy kis állatok vannak a közelben.
- Ne feledje, hogy a szerszám működtetője a felelős azokért a balesetekért vagy veszélyekért, amelyek más embereket érintenek vagy mások vagyontárgyait érintik.

2. ELŐKÉSZÍTÉS

- Vágás közben mindig viseljen védőszemüveget és fülvédőt, megfelelő lábbelit és hosszú szárú nadrágot.
- Alaposan vizsgálja meg a területet, ahol a készüléket használni fogja és távolítsa el minden követ, botot, vezetéket, csontot és minden más idegen tárgyat.
- Használat előtt mindig ellenőrizze szemrevételezéssel, hogy a pengék és penge csavarok nem kopottak-e el vagy nem sérültek-e meg. Készletek formájában cserélje a kopott pengéket és csavarokat az egyensúly fenntartása érdekében.
- Csak a gyártó által ajánlott alkatrészeket és tartozékokat használjon.

3. ÜZEMELTETÉS

- Csak nappali világosságnál vagy megfelelő mesterséges megvilágítás mellett vágjon fűvet.
- Ha lejtős terepen van, mindig ügyeljen rá, hogy lép.
- Sétáljon, soha ne fusson.
- Legyen rendkívül óvatos, ha megfordítja vagy önmaga felé húzza a fűszegélyvágót.
- Ellenőrizze, hogy a penge leállt-e, fűtől eltérő felületeken keresztül történő áthelyezése előtt, vagy ahol a fűszegélyvágó megdöntése szükséges.
- Soha ne működtesse a fűszegélyvágót sérült, hiányzó vagy nem megfelelően felhelyezett védőelemekkel.
- Kövesse az utasításokat, hogy óvatosan kapcsolja be a motort, és tartsa távol a lábát a késtől.
- A motor bekapcsolásakor ne forduljon le, hacsak a vágót nem kell megdönteni az induláshoz. Ebben az esetben ne döntse meg a feltétlenül szükségesnél többet, és csak emelje

le az alkatrészt a kezelőtől.

- Ne indítsa el a motort, ha szemlélődő szemben áll a pengével (pengékkel).
- Ne tegye kezét vagy lábfejét a forgó alkatrészek alá.
- Mindig kapcsolja ki a motort, és vegye ki az akkumulátort:
 - mielőtt megszüntetne egy eltömődést;
 - mielőtt ellenőrzi, tisztítja vagy bármilyen más munkát végez a pengé(ke)n;
 - ha idegen tárgyba akadt; Vizsgálja át a pengé(ke)t a károk szempontjából és végezze el a szükséges javításokat mielőtt újraindítja és használja a fűszegélyvágót,
 - Ha a fűszegélyvágó rendellenesen remegni kezd (azonnal ellenőrizze).
- Mindig vegye ki az akkumulátort a gépből, amikor elhagyja a vágógépet.
- Mindig ellenőrizze, hogy a szellőzőnyílások nem tartalmaz-e szennyeződések.

4. Karbantartás és tárolás

- Az összes csavar, alátét és hasonló rész legyen jól meghúzva, hogy a készülék biztonságos munkaállapotban legyen.
- Az elkopott vagy megsérült részeket cserélje ki.
- Ne próbálja megjavítani a gépet, kivéve, ha van erre szakképesítése.
- Csak a gyártó által javasolt pótalkatrészeket és tartozékokat használja.
- Gyermekek által hozzá nem férhető helyen tárolja a gépet, amikor nem használja azt.
- Rendszeresen ellenőrizze a gépet, és végezzen karbantartást. A gép javítását csak felhatalmazott szerelő végezheti el.

AZ AKKUMULÁTORRAL KAPCSOLATOS BIZTONSÁGI FIGYELMEZTETÉSEK

- Az akkumulátort ne szedje szét, ne nyissa fel és ne vágja meg.**
- Ne zárja rövidre az akkumulátort. Az akkumulátorokat ne tárolja olyan dobozban vagy fiókban, ahol rövidre zárhatják egymást, vagy valamilyen vezető anyag a rövidzárlatukat okozhatja.** Az akkumulátorokat használaton kívül tartsa a fémtárgyaktól, például gemkapcsoktól, pénzérméktől, kulcsoktól, szögektől, csavaroktól vagy más kis fémtárgyaktól távol, mert ezek összekapcsolhatják a pólusokat. Az akkumulátor pólusainak rövidzárlata égés- és tűzveszélyes.
- Ne tegye ki hőnek vagy tűznek az akkumulátort. Ne tárolja közvetlen napfényben.**
- Az akkumulátort ne tegye ki ütésnek.**
- Ha az akkumulátor szivárog, vigyázzon,**











hogy a folyadék ne kerüljön a bőrre vagy szembe. Amennyiben a bőrre vagy szembe kerül, az érintett területet mossa le bő vízzel, és forduljon orvoshoz.

- f) Vigyázzon, hogy az akkumulátor tiszta és száraz maradjon.
- g) Ha az akkumulátor pólusaira szennyeződés kerül, azt egy tiszta, száraz ruhával törölje le.
- h) Az akkumulátort használat előtt fel kell tölteni. A töltést mindig az utasításoknak megfelelően, helyes eljárást használva végezze.
- i) Használaton kívül ne hagyja töltőn az akkumulátort.
- j) Hosszan tartó tárolást követően a maximális teljesítmény elérése érdekében szükséges lehet, hogy az akkumulátort többször feltöltse és lemerítse.
- k) Csak a Kress által javasolt töltővel töltsse fel. Kizárólag a készülékhez való használatra mellékelt töltőt használja.
- l) Ne használjon a készülékkel való használatra tervezettől eltérő akkumulátort.
- m) Az akkumulátor gyermekektől távol tartandó.
- n) Őrizze meg a termékhez mellékelt utasításokat, a későbbiekben szüksége lehet ezekre.
- o) Amikor a szerszámot nem használja, vegye ki belőle az akkumulátort.
- p) Ártalmatlanításnál megfelelően járjon el.
- q) Ne helyezzen be különböző gyártóktól származó, illetve eltérő kapacitású, méretű vagy típusú akkukat a készülékbe.
- r) Tartsa távol az akkumulátort mikrohullámoktól és nagy nyomástól.
- s) Figyelem! Ne használjon nem újratölthető elemeket.

TARTSA MEG EZEKET AZ UTASÍTÁSOKAT

SZIMBÓLUMOK

	A sérülésveszély csökkentése érdekében a felhasználónak el kell olvasnia az utasításokat
	Figyelmeztetés
	Viseljen hallásvédőt és védőszemüveget
	A szegélyvágó penge forgási iránya

	Tartson a járóelőkötől biztonságos távolságot
	Repülő tárgyak
	Forgó vágópenge
	A leselejtezett elektromos készülékek nem dobhatók ki a háztartási hulladékkal. Ha van a közelben elektromos hulladék gyűjtő udvar, vigye oda a készüléket. Az újrahasznosítási lehetőségekről tájékozódjon a helyi hatóságoknál vagy a kereskedőnél
 Li-Ion 	Lítium-ion akkumulátor. A terméken található szimbólum arra utal, hogy minden akkumulátorcsomagot külön kell gyűjteni. Ezeket aztán újrahasznosítják vagy szétszerelik, hogy csökkentsék a környezetre gyakorolt hatását. Az akkumulátorcsomag veszélyes lehet a környezetre és az emberi egészségre nézve, mivel veszélyes anyagokat tartalmaz.
	Ne dobja tűzbe.
	Az akkumulátor nem megfelelő leselejtezés esetén bekerülhet a víz körforgásba, ami veszélyes lehet az ökoszisztémára nézve. A hulladék akkumulátort ne dobja a kommunális hulladékba.
	Viseljen védőkesztyűt
	Bármilyen állítás, javítás vagy karbantartási művelet előtt vegye ki az akkumulátort a sövényvágóból

ÖSSZESZERELÉS ÉS HASZNÁLAT

MEGJEGYZÉS: Mielőtt a szerszámot használná, olvassa el figyelmesen az utasításokat.

MŰKÖDTETÉS ELŐTT:

A motoros fej tartozék össze- és szétszerelése. (lásd az A1, A2, A3 . ábrát)

1. Távolítsa el a védősapkát a tartozékszár végéről.
2. Az összeszereléshez igazítsa egymáshoz a gombon lévő háromszög ikont és a tartozékszárán lévő nyílcsímkét.
3. Nyomja össze a szárakat, amíg kattantást nem hall. A nyílcsímke szélének közel kell lennie a szár csatlakozóházához. (Megjegyzés: Ha az íves szegélynyíró vágófejet nem lehet teljesen behelyezni a motorfejbe, forgassa el egy kicsit a pengét, amíg a tengelyt teljesen be nem tudja helyezni.)
4. Az összeszerelés befejezéséhez húzza meg a gombot az óramutató járásával megegyező irányba történő elfordításával.
5. A szétszereléshez lazítsa meg a gombot, ehhez fordítsa el az óramutató járásával ellentétes irányba, majd nyomja meg a kioldógombot, és húzza szét a szárakat. Helyezze vissza a védősapkát a tartozékszárra, hogy a por és a törmelék ne kerüljön a szárba.

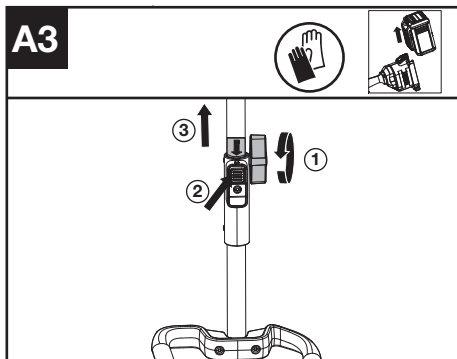

Állítsa be a vágási magasságot (lásd az.B1,B2ábrát)

1. Kapcsolja ki a gépet, és vegye ki az akkumulátort.
2. Lazítsa meg a szárnyas anyát. Nyomja felfelé a kereket a vágási mélység növeléséhez (a) vagy lefelé a kereket a vágási mélység csökkentéséhez (a).
3. Javasoljuk, hogy a mélységállító kereket úgy állítsa be, hogy a szegélyvágó penge éppen csak érintse a talajt, vagy legfeljebb 5 mm-rel (0,2 in.) törje meg a talaj felszínét.
4. Húzza meg a szárnyas anyát. Ellenőrizze a vágási mélységet normál munkapozícióban állva, és szükség esetén korrigálja azt.

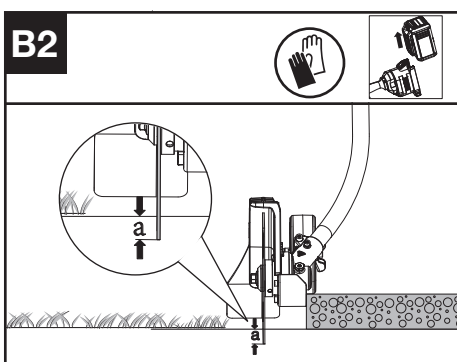
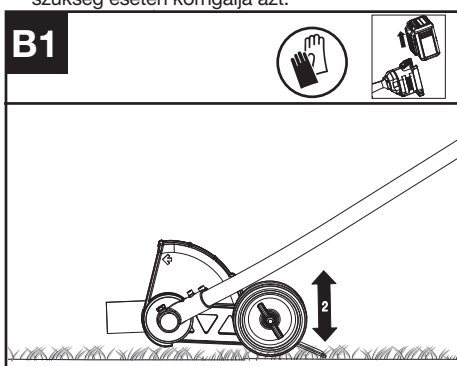
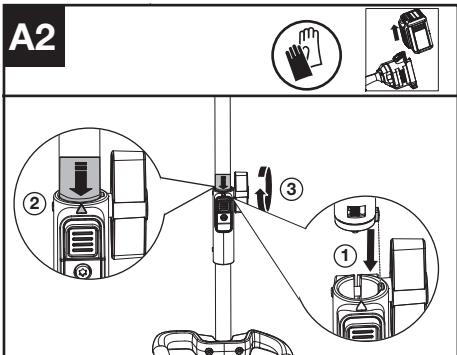
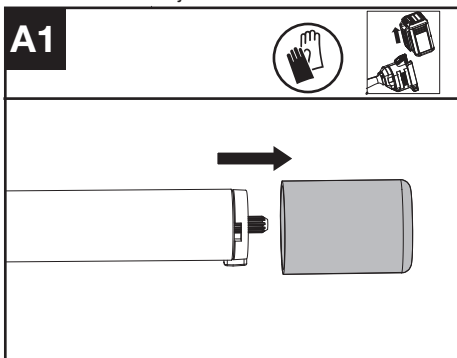

MŰKÖDÉS:

A szegélynyíró beindítása (lásd az C. ábrát)

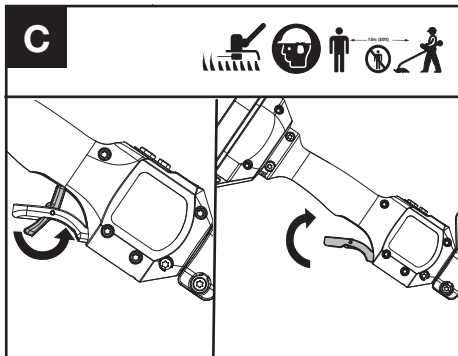

1. Fordítsa ki a gázkarzár karját, majd szorítsa össze és tartsa lenyomva a gázkar ravaszát a gép beindításához.

MEGJEGYZÉS: További részletek a motoros fej kézikönyvében található.

SZÁLLÍTÁS

A szegélynyíró szállítása

1. Kapcsolja ki a szegélynyírót, és vegye ki az akkumulátort.
2. Amikor a szegélynyírót kézzel szállítja, fogja a tengely közepén, hogy a gép párhuzamos legyen a talajjal.
3. Ha a szegélynyírót járműben szállítja, úgy rögzítse és helyezze el, hogy ne mozduljon el, és ne sérüljön meg.

Akkus kéziszerszámokra vonatkozó figyelmeztetések

A lemerítéshez ajánlott környezeti hőmérséklet-tartomány $-20^{\circ}\text{C} \sim 45^{\circ}\text{C}$ ($-4^{\circ}\text{F} \sim 113^{\circ}\text{F}$).
A töltőrendszer csak $-5^{\circ}\text{C} \sim 45^{\circ}\text{C}$ ($23^{\circ}\text{F} \sim 113^{\circ}\text{F}$) közötti ajánlott környezeti hőmérsékleteken használható. ($23^{\circ}\text{F} \sim 113^{\circ}\text{F}$).

KARBANTARTÁS

A penge cseréje (lásd az D1, D2, D3. ábrát)

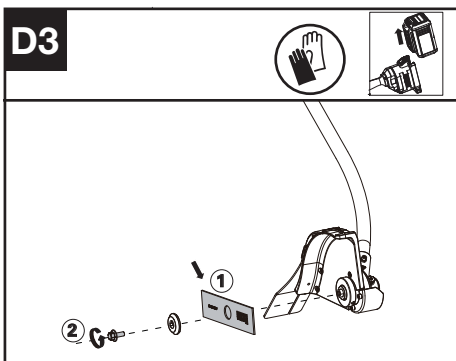
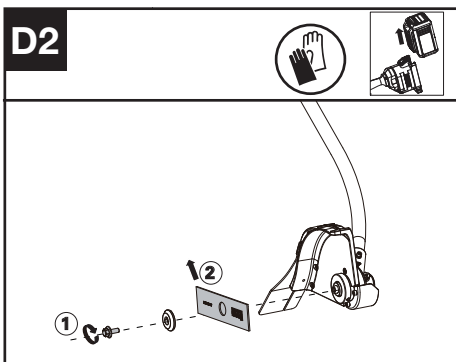
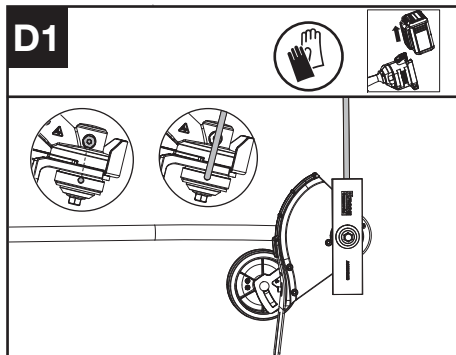

1. Igazítsa a belső pengeadapteren lévő furatot a fogaskerékházban lévő bevágáshoz, és helyezze be a reteszelőszerszámot, hogy megakadályozza az elforgást.
2. Lazítsa meg a csavart.
3. Cserélje ki a pengét, és húzza meg a csavart 15 ~ 20 Nm (11 ~ 15 ft-lb) nyomatékkal.

A fogaskerék kenése (lásd az E1, E2 . ábrát)

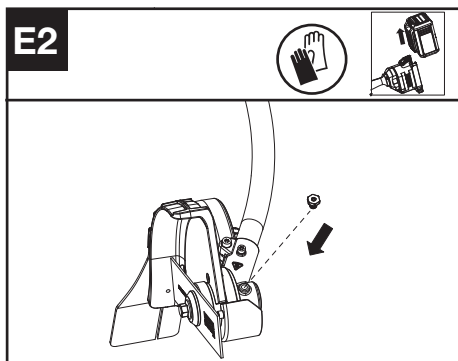
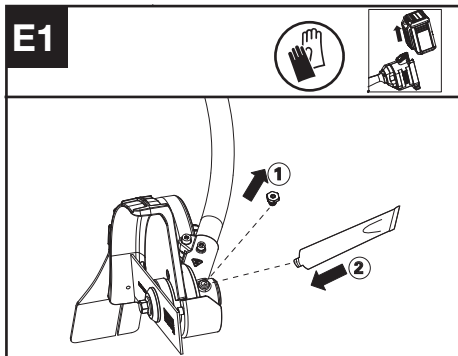

1. Távolítsa el a csavaros dugót a hajtóműházból, és fecskendezzen oda minden alkalommal kb. 5 g zsírt a fogaskerékhez.
2. Húzza meg a csavart.

MEGJEGYZÉS: Kenje meg a hajtóműházat az olajfuraton keresztül minden 50 üzemóra után. A legjobb működés és a hosszabb élettartam érdekében kenje meg a gyepszegélynyíró hajtóművét a kereskedelemben kapható zsiradékkal. (SHELL Gadus S2 V220 1).

TISZTÍTÁS

1. Kapcsolja ki a szegélynyírót, és vegye ki az akkumulátort.
2. Ne használjon agresszív tisztító- vagy oldószereket. Használat után tisztítsa meg a készüléket egy semleges tisztítószerbe mártott nedves kendővel.
3. Távolítsa el az aljzatról az idegen anyagokat, puha és száraz kefével vagy kendővel tisztítsa meg.
4. Ne spricceljen vizet a motorra és az elektromos alkatrészekre.
5. Ne használjon nagynyó

TÁROLÁS

1. Tárolás előtt vegye ki az akkumulátort.
2. Olyan száraz és biztonságos helyen tárolja, amely gyermekek és más illetéktelen személyek számára nem elérhető.
Távolítsa el a vágóeszközt, ha hosszabb ideig nem használja.
3. Ha működés közben az eső miatt nedves lett, a gépet és az akkumulátort tárolás vagy töltés előtt meg kell szárítani. Vegye ki az akkumulátort, és helyezze vissza, ha a készülék nem kapcsol be.

HIBAELEHÁRÍTÁS

A következő táblázatban a hibatünetek, azok lehetséges okai és elhárításuk módja található, olyan esetekre, amikor a kerti kisgépek nem működik kifogástalanul.

Figyelem! A hibakeresés előtt kapcsolja ki a kerti kisgépet és vegye ki belőle az akkumulátort.

SZEGÉLYNYÍRÓX

Problémák	Lehetséges okok	Helyrehozatal
Az akkumulátor jelző LED villog	Alacsony az akkumulátor töltöttsége.	Töltse fel az akkumulátort.
Piros hibajelző LED villog.	Túlterhelés.	A vágóeszköz elakadt. Kapcsolja ki a terméket. Távolítsa el az akkumulátort. Tisztítsa meg a vágóeszközt a nem kívánt anyagoktól.
	Hőmérsékleti probléma.	Hagyja lehűlni a terméket.
	A markolati kioldó és a Be/Ki gomb egyidejűleg van lenyomva.	Engedje el a markolati kioldógombot. Végezze el újra a beindítási műveletsort.
	Egyéb problémák	Vegye fel a kapcsolatot a szervizzel

A termék nem indul el	Törmelék az akkumulátor csatlakozóiban.	Tisztítsa meg az akkumulátor csatlakozókat sűrített levegővel vagy puha kefével.
	Az akkumulátor lemerült.	Töltse fel az akkumulátort.
	Egyéb problémák	Vegye fel a kapcsolatot a szervizzel.
A szegélynyíró akadozva működik.	Az akkumulátor nincs teljesen a géphez csatlakoztatva	Távolítsa el és helyezze vissza teljesen az akkumulátort.
	Lehetséges elektromos probléma.	Vegye fel a kapcsolatot a szervizzel.
Túlzott rezgés/zaj.	A penge egyensúlyával kapcsolatos probléma.	Értékelje a pengét sérülések szempontjából, cserélje ki a pengét.
	Talaj/törmelék felhalmozódás a pengevédőben.	Tisztítsa meg a pengevédőt, távolítsa el a törmeléket.
	Vágási rögzítési probléma. A gép meghibásodott.	Cserélje ki a vágóeszközt. Vegye fel a kapcsolatot a szervizzel.

20 cm-es csere szegélyvágó penge	- Vállszij - Hátizsák akkus heveder
----------------------------------	--

ZAJÉRTÉKEK

A-súlyozású hangnyomásszint $L_{pA} = 77.1$ dB(A)

K_{pA} 3 dB(A)

A-súlyozású hangerő $L_{WA} = 93.68$ dB(A)

K_{WA} 1.37 dB(A)

Viseljen hallásvédőt.



REZGÉSÉRTÉKEK

Az EN 62841 szabvány szerint meghatározott összes rezgés (háromtengelyű vektoriális összeg) a következő:

Tipikus súlyozott rezgés $a_h < 2,1$ m/s²

Bizonytalanság $K < 1,5$ m/s²

A vibráció és a zaj bejelentett összértékét szabványos mérési módszerrel állapították meg, és ezeket az értékeket két szerszám összehasonlításához is fel lehet használni.

A vibráció és a zaj bejelentett összértékeit a rezgéseknek és zajrészleteknek való kitettség előzetes felbecsléséhez is fel lehet használni.

⚠ FIGYELMEZTETÉS: A kéziszerszám aktuális használatakor mérhető vibráció és zajkibocsátási értékek eltérhetnek a bejelentett értékektől, mert nagyban függnek a szerszám használati módjától és a megmunkált alkatrész típusától. Íme néhány példa és eltérő érték a szerszám használatától függően:

Hogyan használják a szerszámot, milyen anyagokat vágnak vagy fúrnak.

Az eszköz jó állapotban van-e, megfelelően karbantartják-e.

Megfelelő tartozékokat használnak-e az eszközhöz, vigyáznak-e, hogy éles legyen, és jó állapotban maradjon.

A fogantyú megragadásának erősségétől és az esetleg használt vibrációs- és zajcsökkentő tartozék típusától.

A szerszámot rendeltetésszerűen, kialakításának és a jelen utasításoknak megfelelően használják-e.

HA A SZERSZÁMOT NEM KEZELIK MEGFELELŐEN, KÉZ-KAR VIBRÁCIÓS SZ-INDRÓMÁT OKOZHAT.

⚠ FIGYELMEZTETÉS: A pontosság érdekében az expozíciós szint becslött értékéhez a valós használati körülmények között figyelembe kell venni a működési ciklus valamennyi elemét, így

MŰSZAKI ADATOK

	KAC142
Vágási sebesség	5400/7000rpm
Penge mérete	20 cm
Védelmi fokozat	IPX4
Súly(Meztelen eszköz)	2.3 kg

VÁGÓESZKÖZÖK, TERELŐLAPOK ÉS HORDOZÓ RENDSZEREK KOMBINÁCIÓI

Vágóeszköz	Hordozó rendszer
------------	------------------

azt az időt is, amikor a szerszám ki van kapcsolva, és amikor üresjáratban működik. Ez a teljes munkaidőszak viszonylatában jelentősen csökkenti az expozíciós szintet.
A vibrációnak és zajnak való kitétség kockázatának csökkentése.

MINDIG éles vésőt, pengét, és hegyes fúrófejet használjon.

Az eszközt jelen utasításoknak megfelelően tartsa karban, és vigyázzon a megfelelő kenésre (ahol erre szükség van).

Ha a szerszám rendszeres használatát tervezik, akkor megéri a vibráció- és zajcsökkentő tartozékok beszerzése.

Úgy tervezze meg a munkáját, hogy a magas rezgésszámú eszközök használatát igénylő feladatokat több napra ossza el.



2024/3/8

Allen Ding

Helyettes főmérnöke, Tesztelés és minősítés
Positec Technology (China) Co., Ltd
18, Dongwang Road, Suzhou Industrial
Park, Jiangsu 215123, P. R. China

KÖRNYEZETVÉDELEM

 A leselejtezett elektromos készülékek nem dobhatók ki a háztartási hulladékkal. Ha van a közelben elektromos hulladék gyűjtő udvar, vigye oda a készüléket. Az újrahasznosítási lehetőségekről tájékozódjon a helyi hatóságoknál vagy a kereskedőnél.

HU

MEGFELELŐSÉGI NYILATKOZAT

A gyártó,

Positec Germany GmbH

Postfach 680194, 50704 Cologne, Germany

Kijelenti, hogy a termék:

Leírás **Íves szegélynyíró tartozék**

Típus **KAC142 (142-a készülék jelölése, azaz az**

Fűszegélyvágó tartozék)

Funkció **Vágja a fű széleit**

Megfelel a következő irányelveknek:

2006/42/EC

2014/30/EU

2011/65/EU&(EU)2015/863

2000/14/EC módosítva 2005/88/EC

2000/14/EC módosítva 2005/88/EC:

- Megfelelőség-ellenőrző eljárás a **V függelék értelmében**

- Mért hangerő-szint **94 dB (A)**

- Garantált hangerő-szint **96 dB (A)**

Az alábbi normáknak:

EN 62841-1, ISO 11789, EN ISO 3744,

EN IEC 55014-1, EN IEC 55014-2, EN IEC 63000

A műszaki dokumentáció összeállítására jogosult személy:

Név **Marcel Filz**

Cím **Positec Germany GmbH**

Postfach 680194, 50704 Cologne, Germany

CUPRINS

Introducere.....	91
Listă de componente.....	92
Securitatea produsului.....	93
Montare și utilizare.....	96
Transportul.....	98
Întreținerea.....	98
Curățarea.....	99
Depozitarea.....	99
Detectarea defecțiunilor.....	99
Date tehnice.....	100
Protecția mediului.....	101
Declarație de conformitate.....	101

RO

INTRODUCERE

Stimate Client,

Vă mulțumim pentru achiziționarea acestui produs comercial Kress. Suntem dedicați dezvoltării de produse de înaltă calitate pentru a satisface cerințele dvs. cu privire la amenajarea spațiului comercial.

Marca Kress este sinonimă cu serviciile de calitate premium. Pe durata anilor de funcționare a produselor dvs., dacă aveți întrebări sau nelămuriri cu privire la produsul dvs., vă rugăm să contactați distribuitorul sau echipa noastră de asistență pentru clienți.

Suntem încrezători că vă veți bucura de folosirea produsului Kress pentru mulți ani de acum înainte.

UTILIZARE CONFORM DESTINAȚIEI

Complementar cu KAC104 - Cap de acționare, această mașină este destinată tăierii marginilor de-a lungul trotuarelor, aleilor, bordurilor și teraselor.

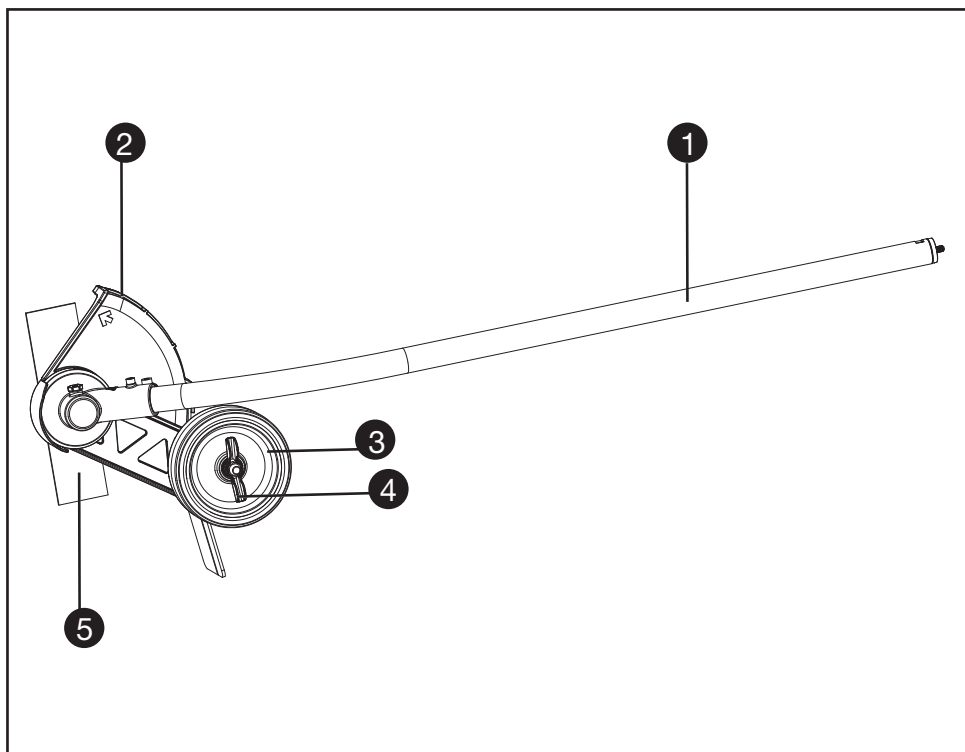

RO

LISTA DE COMPONENTE

1. ARBORE
2. PROTEȚIEI ÎMPOTRIVA RESTURILOR
3. ROATĂ DE SUPORT
4. PIULIȚĂ-FLUTURE PENTRU REGLAREA ROȚII DE SUPORT
5. LAMĂ

INSTRUCȚIUNI ORIGINALE SECURITATEA PRODUSULUI AVERTISMENTE GENERALE DE SIGURANȚĂ PENTRU UNELTE ELECTRICE

⚠ ATENȚIONARE: Citiți toate atenționările de siguranță și parcurgeți toate instrucțiunile, ilustrațiile și specificațiile atașate acestei scule electrice. Nerespectarea tuturor instrucțiunilor enumerate mai jos poate duce la electrocutare, incendii și/sau leziune corporală gravă. Păstrați toate avertismentele și instrucțiunile pentru consultări ulterioare.

Termenul „unealtă electrică” din avertismente se referă la o unealtă electrică alimentată de la rețeaua de energie electrică (prin cablu) sau la o unealtă electrică alimentată de la un acumulator (fără cablu).

1) Siguranța zonei de lucru

- a) **Mențineți zona de lucru curată și bine iluminată.** Zonele de lucru în dezordine și întunecoase favorizează accidentele.
- b) **Nu utilizați uneltele electrice în atmosfere explozive, de exemplu în prezența unor lichide, gaze sau pulberi inflamabile.** Uneltele electrice provoacă scânteii ce pot aprinde pulbera sau vaporii.
- c) **Asigurați-vă că nu sunți în apropiere persoane și copii în timpul funcționării unei unelte electrice.** Distragerea atenției poate duce la pierderea controlului uneltei.

2) Siguranța electrică

- a) **Fișele uneltei electrice trebuie să se potrivească perfect în priza de alimentare.** Nu modificați niciodată ștecherul. Nu folosiți niciun adaptor pentru uneltele electrice cu împământare. Utilizarea ștecherelor nemodificate în prize corespunzătoare va reduce riscul electrocutării.
- b) **Evitați contactul fizic cu suprafețe cu legătură la pământ, cum ar fi țevi, radiatoare, mașini de gătit sau frigider.** Riscul electrocutării este mai mare în cazul în care corpul dumneavoastră vine în contact cu suprafața împământată.
- c) **Nu expuneți uneltele electrice la ploaie sau la umiditate.** Dacă intră apă în unealta electrică, riscul electrocutării este mai mare. Nu folosiți aparatul în condiții de ploaie sau de umezeală. Acest lucru poate crește riscul de electrocutare.
- d) **Nu deteriorați cablul de alimentare.** Nu folosiți niciodată cablul pentru transportarea, tragerea sau scoaterea din priză a uneltei electrice. Păstrați cablul

de alimentare la distanță de căldură, ulei, margini ascuțite sau părți mobile. Cablurile deteriorate sau încurcate măresc riscul electrocutării.

- e) **Când utilizați uneltele electrice în exterior, utilizați un prelungitor potrivit pentru utilizarea în exterior.** Utilizarea unui cablu potrivit pentru uzul în exterior reduce riscul electrocutării.
- f) **Dacă utilizarea uneltei electrice într-un loc umed nu poate fi evitată, folosiți o alimentare protejată cu dispozitiv de curent rezidual (RCD).** Folosirea unui dispozitiv RCD reduce riscul electrocutării.

3) Siguranța personală

- a) **Fiți concentrați, urmăriți ceea ce faceți și dați dovadă de simț practic când folosiți o unealtă electrică.** Nu folosiți o unealtă electrică dacă sunteți obosit sau sub influența drogurilor, a alcoolului sau a medicamentelor. O clipă de neatenție în timpul funcționării uneltei electrice poate duce la accidentări personale grave.
- b) **Folosiți echipament personal de protecție. Purați întotdeauna ochelari de protecție.** Echipamentele de protecție precum masca de protecție contra prafului, încălțăminte cu talpă antiderapantă, casca sau protecția pentru urechi vor reduce riscul accidentărilor, utilizate în mod corespunzător.
- c) **Preveniți punerea accidentală în funcțiune.** Asigurați-vă că întrerupătorul se află în poziția de oprire înainte de a face conectarea la sursa de alimentare și/sau la acumulator, înainte de a ridica sau a transporta uneltele. Transportarea uneltelor electrice ținând degetul pe întrerupător sau alimentarea acestora cu întrerupătorul pornit poate duce la accidentări.
- d) **Scoateți orice cheie de reglare sau cheie de piulițe înainte de a porni uneltele electrice.** O cheie de piulițe sau o altă cheie rămasă prinsă de o componentă rotativă a uneltei poate duce la rănirea personală.
- e) **Păstrați un echilibru corect. Mențineți-vă permanent echilibrul și sprijiniți-vă ferm pe picioare.** Acest lucru permite un control mai bun al uneltei electrice în situații neprevăzute.
- f) **Îmbrăcați-vă corespunzător. Nu purtați îmbrăcăminte prea largă sau bijuterii. Țineți la distanță părul și hainele dvs. de piesele în mișcare ale uneltei electrice.** Hainele prea largi, bijuteriile și părul lung se pot prinde în piesele mobile.
- g) **Dacă sunt furnizate accesoriile pentru conectarea unor dispozitive de aspirare și colectare a prafului, asigurați-vă că acestea sunt montate și folosite corect.** Folosirea colectorului de praf poate reduce riscul accidentărilor din cauza prafului.
- h) **Nu lăsați ca odată cu familiarizarea dvs. cu utilizarea uneltei să deveniți indolenți și să uitați respectarea principiilor de siguranță ale uneltei electrice.** Orice acțiune nesăbuită

poate duce la leziuni corporale grave într-o fracțiune de secundă.

4) Utilizarea și întreținerea uneltelor electrice

- a) **Nu forțați unealta electrică. Folosiți unealta electrică potrivită pentru aplicație.** *Cu o unealtă electrică potrivită veți lucra mai bine și mai în siguranță, la viteza pentru care a fost concepută.*
- b) **Nu utilizați unealta electrică dacă nu o puteți porni sau opri de la întrerupător.** *Orice unealtă electrică ce nu poate fi acționată de la întrerupător este periculoasă și trebuie reparată.*
- c) **Deconectați ștecherul de la sursa de alimentare electrică și/sau scoateți acumulatorul detașabil din unealta electrică înainte de orice reglaj, schimbare de accesorii sau de stocare a uneltei.** *Astfel de măsuri de siguranță reduc riscul pornirii accidentale a uneltei electrice.*
- d) **Nu lăsați uneltele electrice la îndemâna copiilor și nu permiteți persoanelor ce nu știu să le manevreze și nu cunosc instrucțiunile să acționeze aceste unelte.** *Uneltele electrice sunt periculoase în mâinile utilizatorilor neinstruiți.*
- e) **Întreținerea uneltei electrice și ale accesoriilor aferente. Verificați posibila aliniere incorectă sau posibila blocare a componentelor mobile, deteriorarea componentelor sau orice alte situații care pot afecta funcționarea uneltei electrice.** *Dacă unealta electrică este deteriorată, reparați-o înainte de utilizare. Multe accidente sunt provocate din cauza întreținerii incorecte a uneltelor.*
- f) **Uneltele de tăiere trebuie menținute ascuțite și curate.** *Riscul blocării uneltelor de tăiere cu margini ascuțite întreținute corect este mai mic și acestea sunt mai ușor de controlat.*
- g) **Utilizați unealta electrică, accesoriile, piesele etc. conform acestor instrucțiuni, luând în considerare condițiile de lucru și operația de efectuat.** *Folosirea uneltei electrice pentru operații diferite de cele pentru care a fost concepută poate duce la accidentare.*
- h) **Păstrați uscate, curate și fără urme de ulei sau grăsimi mânerele și suprafețele de apucare ale uneltei.** *Mânerele și suprafețele de apucare alunecoase împiedică manipularea și controlul sigur al uneltei tocmai în cele mai neașteptate situații.*
- 5) **Utilizarea și întreținerea uneltelor cu acumulatori**
- a) **Efectuați reincărcarea numai cu încărcătorul specificat de producător.** *Un încărcător adecvat pentru un anumit tip de acumulator poate prezenta risc de incendiu dacă este utilizat cu alt tip de acumulator.*
- b) **Folosiți mașinile electrice numai cu acumulatorii special destinați acestora.** *Utilizarea oricărui altor acumulatori poate prezenta risc de rănire și de incendiu.*

- c) **Când nu folosiți acumulatorul, țineți-l la distanță de obiecte metalice precum agrafe de birou, monede, chei, cuie, șuruburi sau alte obiecte metalice mici, ce pot constitui o legătură între cele două borne.** *Un scurtcircuit al bornelor acumulatorului poate duce la arsuri sau incendiu.*
- d) **În condiții necorespunzătoare de utilizare, se poate prelinge lichid din acumulator; evitați contactul.** *În caz de producere accidentală a contactului, clătiți bine cu apă. Dacă v-a intrat lichid în ochi, consultați imediat medicul. Lichidul expulzat din acumulator poate cauza iritații sau arsuri.*
- e) **Nu utilizați acumulatorul sau scula dacă acestea sunt deteriorate sau modificate.** *Acumulatorii deteriorați sau modificați se pot comporta într-un mod imprevizibil, crescând riscul unui incendiu, unei explozii sau leziunilor corporale.*
- f) **Evitați expunerea la foc și la temperaturi excesive a acumulatorului sau a sculei.** *Expunerea la foc sau la temperaturi care depășesc 130°C poate duce la explozie.*
- g) **Respectați toate instrucțiunile de reincărcare și nu încărcăți acumulatorul sau scula decât în plaja de temperaturi specificată în instrucțiuni.** *Reincărcarea necorespunzătoare sau la temperaturi din afara plajei de temperaturi specificate poate duce la deteriorarea acumulatorului și la creșterea riscului de incendiu.*
- 6) **Service**
- a) **Service-ul uneltei electrice trebuie efectuat de persoane calificate, folosind doar piese de schimb originale.** *Acest lucru va asigura folosirea în continuare a uneltei electrice în siguranță.*
- b) **Nu reparați niciodată acumulatorii deteriorați.** *Service-ul acumulatorilor trebuie efectuat numai de către fabricant sau de centre de service autorizate.*

INSTRUCȚIUNI DE SIGURANȚĂ PENTRU FREZE DE MARGINE

1. INSTRUIREA

- a) Citiți cu atenție instrucțiunile. Familiarizați-vă cu comenzile și cu utilizarea corectă a mașinii.
- b) Nu permiteți copiilor, persoanelor cu capacități fizice, senzoriale sau mentale reduse ori lipsite de experiență și cunoștințe sau persoanelor nefamiliarizate cu aceste instrucțiuni să utilizeze mașina.
- c) Nu tundeți niciodată marginile în timp ce sunt oameni, mai ales copii, sau animale în apropiere.
- d) Rețineți că operatorul sau utilizatorul este responsabil de accidentele sau pericolele la care sunt supuse alte persoane sau bunurile

acestora.

2. PREGĂTIREA

- a) În timp ce utilizați echipamentul, purtați întotdeauna protecție oculară și auditivă, încălțăminte trainică și pantalonii lungi.
- b) Inspectați cu atenție zona în care urmează a fi utilizat echipamentul pentru a îndepărta toate pietrele, bețele, oasele și alte obiecte străine.
- c) Înainte de utilizare, verificați întotdeauna vizual lama, șuruburile lamei și ansamblul lamei să nu fie uzate sau deteriorate. Înlocuiți lamele uzate sau deteriorate și șuruburile în seturi, pentru a păstra echilibrul.
- d) Folosiți numai piese și accesorii recomandate de producător.

3. UTILIZAREA

- a) Utilizați trimmerul numai pe timp de zi sau în condiții de lumină artificială bună.
- b) Mențineți întotdeauna o poziție stabilă pe pante.
- c) Mergeți, nu fugiți niciodată.
- d) Fiți foarte atent când schimbați sensul sau trageți trimmerul către dumneavoastră.
- e) Asigurați-vă că lama este oprită înainte de traversa suprafețe ce nu sunt acoperite cu iarbă și când transportați trimmerul dinspre și înapre zona de utilizare.
- f) Nu utilizați niciodată trimmerul fără apărători sau cu acestea montate greșit.
- g) Urmați instrucțiunile pentru a porni motorul cu atenție și a ține picioarele departe de cuțit.
- h) Nu înclinați atunci când porniți motorul, decât dacă cutterul trebuie să fie înclinat pentru a porni. În acest caz, nu înclinați mai mult decât este absolut necesar și ridicați partea departe de operator.
- i) Nu porniți motorul dacă în fața lamei(elor) se află cineva.
- j) Nu vă amplasați niciodată mâinile sau picioarele în apropiere sau sub părțile rotative.
- k) Întotdeauna opriți motorul și deconectați-l de la acumulator:
 - 1) Înainte de eliminarea blocajelor;
 - 2) Înainte de verificarea, curățarea sau orice intervenție adusă lamei(elor);
 - 3) După lovirea unui obiect străin: Verificați lama(ele) pentru depistarea avariilor și efectuați reparațiile necesare înainte de a reporni și utiliza trimmerul;
 - 4) Dacă trimmerul începe să vibreze anormal (verificați imediat).
- l) Scoateți întotdeauna bateria din mașină când părăsiți mașina de tăiat.
- m) Asigurați-vă întotdeauna că deschiderile de ventilație nu sunt depozitate.

4. Întreținerea și depozitarea

- a) Mențineți strânse toate piulițele și șuruburile, pentru a fi siguri că aparatul este în stare bună de funcționare.
- b) Înlocuiți piesele uzate sau defecte.
- c) Nu încercați să reparați dumneavoastră trimmerul decât dacă aveți competențele

necesare.

- d) Utilizați numai piese de schimb și accesorii recomandate de către fabricant.
- e) Când nu este utilizată, nu lăsați mașina la îndemâna copiilor.
- f) Inspectați și efectuați întreținerea mașinii cu regularitate. Dați aparatul la reparat numai unui reparator autorizat.

AVERTISMENTE PRIVIND SIGURANȚA PENTRU ACUMULATOR

- a) Nu demontați, deschideți sau rupeți elementele sau acumulatorul.
- b) Nu scurtcircuitați un acumulator. Nu depozitați acumulatorii la întâmplare într-o cutie sau într-un sertar unde s-ar putea scurtcircuita între ele sau prin materiale conductoare. Când bateria nu este în uz, țineți-o la distanță de alte obiecte metalice, cum sunt agrafele pentru hârtie, monede, cuie, șuruburi sau alte obiecte metalice mici, care pot crea contact între bornele acestora. Scurtcircuitarea bornelor bateriei poate cauza arsuri sau incendii.
- c) Nu expuneți acumulatorul la căldură sau foc. Evitați depozitarea în lumina directă a soarelui.
- d) Nu supuneți acumulatorul la șocuri mecanice.
- e) În cazul scurgerii acumulatorului, aveți grijă ca lichidul să nu intre în contact cu pielea sau ochii. În cazul contactului, spălați zona afectată cu apă din belșug și solicitați asistență medicală.
- f) Mențineți acumulatorul curat și uscat.
- g) Ștergeți terminalele acumulatorului cu o cârpă curată și uscată dacă se murdăresc.
- h) Acumulatorul trebuie încărcat înainte de utilizare. Consultați întotdeauna aceste instrucțiuni și utilizați procedura de încărcare corectă.
 - i) Nu încărcați acumulatorul atunci când nu îl utilizați.
 - j) După perioade extinse de depozitare, ar putea fi necesară încărcarea și descărcarea acumulatorului de mai multe ori pentru a obține performanțe maxime.
 - k) Reîncărcați folosind doar încărcătorul specificat de Kress. Nu utilizați niciun alt încărcător în afară de cel conceput specific pentru utilizarea cu acest echipament.
 - l) Nu utilizați acumulatorii care nu sunt concepute pentru a fi utilizate cu acest echipament.
 - m) Nu lăsați acumulatorul la îndemâna copiilor.
 - n) Păstrați documentația originală a produsului pentru consultări ulterioare.
 - o) Îndepărtați acumulatorul din echipament atunci când nu îl utilizați.
 - p) Eliminați acumulatorul în mod







corespunzător.

- q) Nu introduceți în aparat acumuloare care provin de la producători diferiți sau cu capacități, dimensiuni sau tipuri diferite.
- r) Țineți acumulatorul departe de microunde și presiune ridicată.
- s) Atenție! Nu utilizați baterii ne-reîncărcabile.

PĂSTRAȚI ACESTE INSTRUCȚIUNI

SIMBOLURI

	Pentru a reduce riscul de accidentări, utilizatorul trebuie să citească manualul de instrucțiuni
	AVERTISMENT
	Protejați-vă urechile și ochii
	Direcția de rotație la lamei de tăiere
	Țineți alte persoane la o distanță de siguranță
	Obiecte ejectate
	Lamă de tăiere rotativă
	Produsele electrice nu trebuie depuse la deșeurile împreună cu gunoiul menajer. Vă rugăm să depuneți produsele electrice la unitățile de reciclare existente. Consultați-vă cu autoritățile locale sau cu distribuitorul pentru sfaturi privind reciclarea.

 Li-Ion 	Baterie Li-Ion. Acest produs a fost marcat cu simbolul referitor la 'colectarea separată' a tuturor blocurilor de baterii și a carcasei de baterie. Acestea vor fi apoi reciclate sau demontate pentru a se reduce impactul asupra mediului. Blocurile de baterii pot fi periculoase pentru mediu și sănătatea umană pentru că ele conțin substanțe periculoase.
	Nu ardeți
	Bateriile pot intra în circuitul apei, dacă sunt lichidate incorect, fapt ce poate fi periculos pentru ecosistem. Nu lichidați deșeurile de baterii la fel ca deșeurile comunale nesortate.
	Purtați mănuși de protecție
	Asigurați-vă că acumulatorul este scos înaintea schimbării accesoriilor.

MONTARE ȘI UTILIZARE

 **NOTĂ:** Înainte de utilizarea sculei, citiți manualul de instrucțiuni cu atenție.

 **ÎNAINTE DE A UTILIZA:**

Asamblarea și dezasamblarea capului de acționare accesoriu. (a se vedea. A1, A2, A3)

1. Scoateți capacul de protecție de pe capătul tijei accesoriu.
2. Pentru asamblare, aliniați simbolul triunghiular de pe buton cu săgeata de pe tija accesoriu.
3. Apăsați împreună cele două tije până auziți un "clic". Marginea etichetei cu săgeată trebuie să fie aproape de carcasa conexiunii tijei. (Observație: În cazul în care capul de lucru pentru margini curbe nu poate fi instalat corect pe capul de acționare, rotiți puțin lama până când puteți introduce complet axul.)
4. Finalizați montajul strângând butonul în sensul acelor de ceasornic.
5. Pentru a demonta, slăbiți butonul, răsuțiți-l în sens invers acelor de ceasornic și apoi apăsați

butonul de eliberare și separați tijele. Înlocuiți capacul de protecție de pe tija accesoriu pentru vă asigura că praful și murdăria nu intră în tijă.

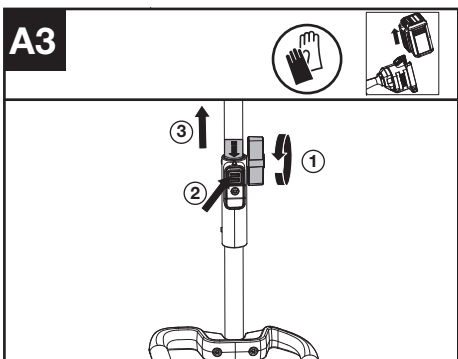
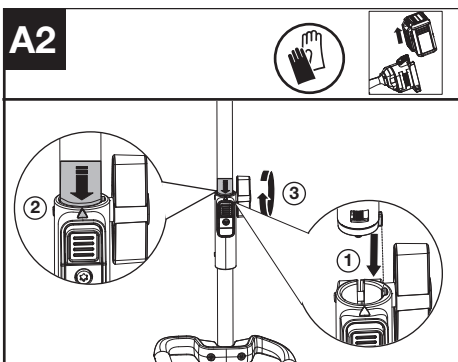
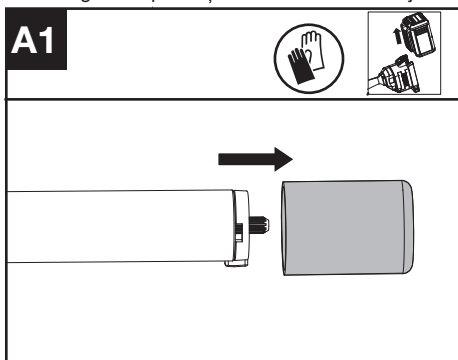

Reglați înălțimea de tăiere (a se vedea Fig. B1,B2)

1. Opriti mașina și scoateți bateria.
2. Slăbiți piulița-fluture. Împingeți roata în sus pentru a crește adâncimea de tăiere (a) sau coboriți roata pentru a reduce adâncimea de tăiere (a).
3. Se recomandă să reglați roata de adâncime astfel încât lama mașinii să atingă doar solul sau să rupă suprafața solului cu cel mult 5 mm (0,2 in.)
4. Strângeți piulița-fluture. Verificați adâncimea de tăiere în timp ce vă aflați în poziția normală de

lucru și corecți-o dacă este necesar.

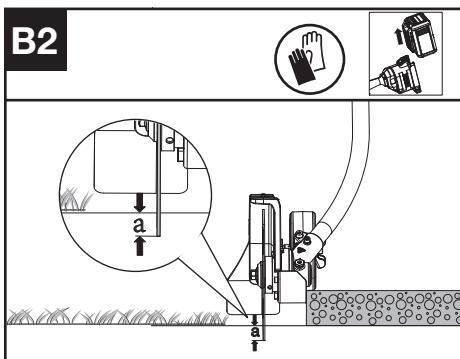
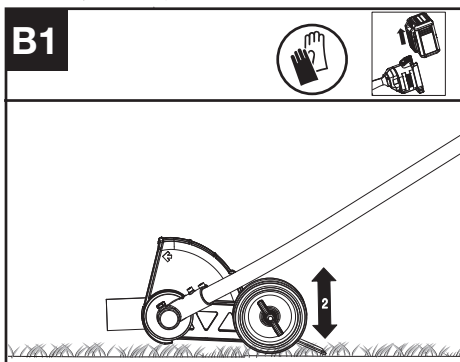

FUNCȚIONAREA:

Pornirea trimmerului (a se vedea. C)

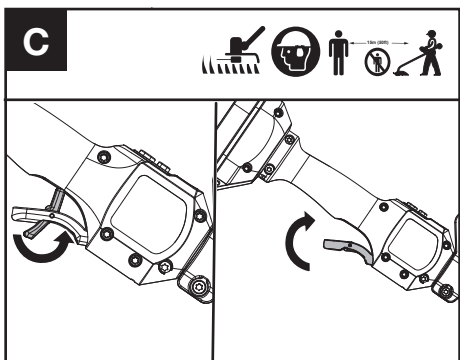

1. Ridicați maneta de blocare a manetei de accelerație și apăsați și țineți apăsată maneta de accelerație pentru a porni mașina.

OBSERVAȚIE: Puteți găsi mai multe detalii în manualul capului de acționare.

TRANSPORTUL

Transportul trimmerului

1. Oprii trimmerul și scoateți bateria.
2. Când transportați trimmerul cu mâna, țineți mijlocul axului pentru a vă asigura că mașina este paralelă cu solul.
3. Când transportați trimmerul într-un vehicul, fixați-l și poziționați-l pentru a preveni rotirea sau avarierea.

Considerații privind uneltele alimentate cu acumulator

Intervalul de temperatură ambiantă recomandat pentru descărcare este -20°C~45°C (-4°F~113°F).
Plaja de temperatură ambiantă recomandată pentru reîncărcare este cuprinsă între -5°C~45°C (23°F~113°F).

ÎNTREȚINEREA

Înlocuirea lamei (a se vedea. D1, D2, D3)

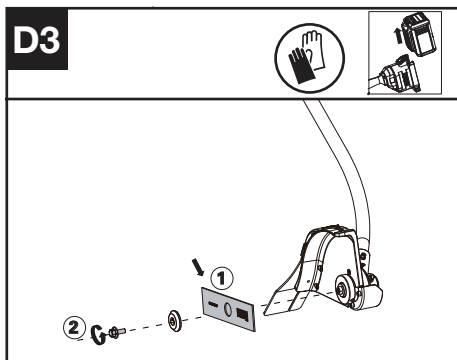
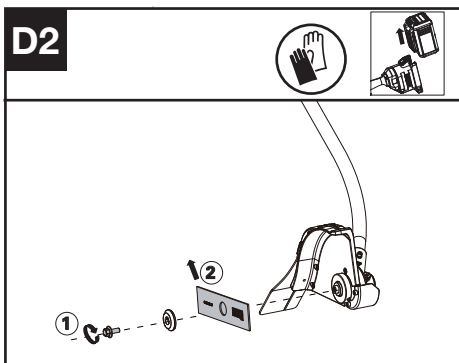
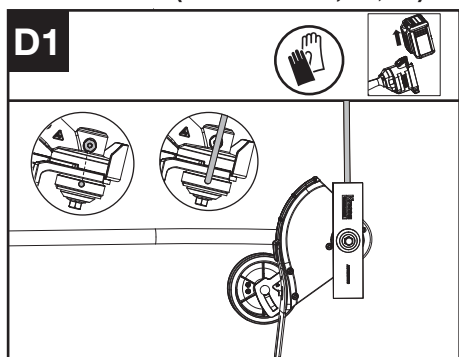

1. Aliniați orificiul din adaptorul interior al lamei cu creștătura din carcasa angrenajului și introduceți unealta de blocare pentru a împiedica rotirea.
2. Slăbiți șurubul.
3. Înlocuiți lama și strângeți șurubul la 15~20 Nm (11~15 ft-lb).

Ungerea transmisiei (a se vedea. E1, E2)

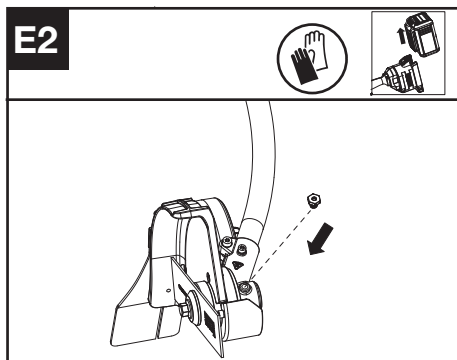
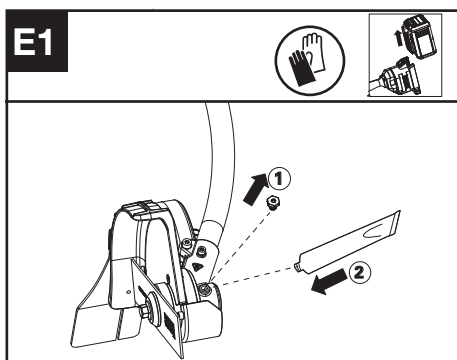

1. Îndepărtați dopul filetat de pe cutia angrenajului și injectați de fiecare dată aproximativ 5 g de unsoare în cutia angrenajului.
2. Strângeți șurubul.

OBSERVAȚIE: Ungeți cutia angrenajului prin orificiul pentru ulei după fiecare 50 de ore de funcționare. Pentru o funcționare optimă și o durată de viață mai lungă, vă rugăm să ungeți cutia angrenajului trimmerului de gazon cu unsoare disponibilă în comerț (SHELL Gadus S2 V220 1).

CURĂȚAREA

1. Opriți trimmerul și scoateți bateria.
2. Nu utilizați detergenți sau solvenți agresivi. Curățați mașina după utilizare cu o cârpă umedă înmuiată în detergent neutru.
3. Păstrați ștecărul fără materii străine și curățați-l cu o perie sau o cârpă moale și uscată.
4. Nu pulverizați apă pe motor și pe componentele electrice.
5. Nu utilizați mașina de spălat cu presiune pentru a vă curăța mașina.

DEPOZITAREA

1. Scoateți acumulatorul din mașina de tuns înainte de depozitare.
2. Depozitați mașina de tuns într-un loc uscat și sigur, inaccesibil copiilor și altor persoane neautorizate. Scoateți accesoriul de tăiere dacă acesta nu va fi utilizat pentru o perioadă lungă de timp.
3. Odată udate în ploaie în timpul funcționării, mașina și bateria trebuie să fie uscate înainte de a fi depozitate sau încărcate. Scoateți bateria și reintroduceți-o dacă mașina nu reușește să pornească.

DETECTAREA DEFECȚIUNILOR

Următorul tabel prezintă simptomele defecțiunilor, cauzele posibile precum și soluția corectă de remediere a acestora, dacă vreodată scula dumneavoastră electrică de grădină nu funcționează impecabil.



Atenție: Înainte de a trece la detectarea defecțiunilor, opriți scula electrică de grădină și extrageți acumulatorul din aceasta.

RO

TRIMMER

Probleme	Cauze posibile	Acțiune corectivă
LED-ul indicator al bateriei clipește	Tensiune scăzută a bateriei.	Încărcați acumulatorul.
LED-ul roșu de eroare clipește	Suprasarcină.	Accesorii de tăiere este blocat Dezactivați echipamentul. Scoateți acumulatorul. Curățați accesoriul de tăiere de materiale nedorite.
	Problemă de temperatură.	Lăsați aparatul să se răcească
	Butonul de accelerație și butonul de pornire/oprire sunt apăstate în același timp.	Eliberați butonul de accelerație. Efectuați din nou secvența de pornire.
	Alte probleme	Contactați agentul de service.
Aparatul nu pornește	Murdărie pe contactele bateriei.	Curățați conectorii bateriei cu aer comprimat sau cu o perie moale.
	Acumulatorul nu mai are putere.	Încărcați acumulatorul.
	Alte probleme	Contactați agentul de service.
Trimmerul funcționează cu întreruperi.	Bateria nu este montată corect pe echipament.	Scoateți și reintroduceți complet bateria.
	Posibilă problemă electrică.	Contactați agentul de service.

Vibrații/zgomote excesive.	Problemă de echilibru al lamei.	Evaluati lama pentru deteriorare, înlocuiți lama.
	Acumulări de sol/resturi în protecția lamei.	Curățați protecția lamei și îndepărtați resturile.
	Problemă la dispozitivul de tăiere. Mașina este defectă.	Înlocuiți dispozitivul de tăiere. Contactați agentul de service.

DATE TEHNICE

	KAC142
Viteza de tăiere	5400/7000rpm
Dimensiunea lamei	20 cm
Grad de protecție	IPX4
Greutate(Instrument scump)	2.3 kg

COMBINAȚII DE ACCESORII DE TĂIERE ȘI SISTEME DE TRANSPORT

Accesoriu pentru tăiere	Sistemul de transport
Lama de tăiat înlocuitoare de 20 cm	- Curea de umăr - Ham de spate pentru baterie

RO

INFORMAȚII PRIVIND ZGOMOTUL

Presiune sonoră ponderată A	$L_{pA} = 77.1 \text{ dB(A)}$
K_{pA}	3 dB(A)
Putere sonoră ponderată A	$L_{wA} = 93.68 \text{ dB(A)}$
K_{wA}	1.37 dB(A)
Portați echipament de protecție pentru urechi.	

INFORMAȚII PRIVIND VIBRAȚIILE

Valori totale vibrații (sumă vectorială triaxială) determinată conform EN 62841:

Vibrație ponderată tipică	$a_h < 2,1 \text{ m/s}^2$
Marjă de eroare	$K < 1,5 \text{ m/s}^2$

Valoarea totală declarată pentru vibrații și pentru zgomot a fost măsurată în concordanță cu metoda de testare standard și poate fi utilizată și la compararea a două unelte.

Valoarea totală declarată pentru vibrații și pentru zgomot poate fi utilizată și la evaluarea preliminară a expunerii la acestea.

 **AVERTISMENT:** Nivelul emisiilor de vibrații și de zgomot în timpul utilizării reale a unelei poate să difere de valorile declarate, aceste valori fiind în funcție de modalitățile de utilizare ale sculei, dar mai ales de felul piesei prelucrate cu unealta. Iată în continuare niște exemple de utilizare care conduc la apariția diferențelor de valori:

Modul în care scula este folosită și tipul de materiale tăiate sau sfredelite.

Scula este în stare bună de funcționare și bine întreținută.

Folosirea accesoriului corect pentru sculă și păstrarea acesteia în condiții bune.

Forța de apucare a mânerelor și dacă s-a utilizat vreun accesoriu de reducere a vibrațiilor și a zgomotului.

Scula este folosită conform indicațiilor din fabrică și conform acestor instrucțiuni.

Această sculă poate cauza sindromul vibrație mână-braț dacă nu este folosită în mod corespunzător.



AVERTISMENT: Pentru a fi corectă, estimarea nivelului de expunere în condiții concrete de folosire trebuie să ia în considerare toate părțile ciclului de operare cum ar fi de câte ori scula este oprită și cât timp este pornită dar nu lucrează.

Acest lucru poate reduce semnificativ nivelul de expunere de-a lungul perioadei de lucru totale. Minimalizarea riscului de expunere la vibrații și la zgomot.

Folosiți ÎNTOTDEAUNA dalte, burghiuri și lame ascuțite.

Păstrați acest aparat în conformitate cu aceste instrucțiuni și păstrați-l bine gresat (dacă e cazul). Dacă unealta va fi utilizată în mod regulat, atunci nu ezitați să investiți în procurarea de accesorii antivibrație și antizgomot.

Planificați-vă programul de lucru pentru a folosi sculele cu număr mare de vibrații de-a lungul a mai multe zile.

PROTECȚIA MEDIULUI



Produsele electrice nu trebuie depuse la deșeurile împreună cu gunoierul menajer. Vă rugăm să depuneți produsele electrice la unitățile de reciclare existente. Consultați-vă cu autoritățile locale sau cu distribuitorul pentru sfaturi privind reciclarea.

DECLARAȚIE DE CONFORMITATE

Subsemnatii,
Positec Germany GmbH
Postfach 680194, 50704 Cologne, Germany

Declarăm că produsul,
Descriere **Accesoriu pentru margini curbe**
Tip **KAC142 (142-denumirea echipamentului, reprezentând Dispozitiv de profilat margini)**
Funcții **Tăiați marginile de iarbă**

Respectă următoarele Directive,
2006/42/EC
2014/30/EU
2011/65/EU&(EU)2015/863
2000/14/EC modificată prin 2005/88/EC

2000/14/EC modificată prin 2005/88/EC:
- Procedură de evaluare a conformității conformă cu **Anexa V**
- Nivel de putere sonoră măsurat **94 dB (A)**

- Nivel de putere sonoră garantat declarat **96 dB (A)**

Se conformează standardelor
EN 62841-1, ISO 11789, EN ISO 3744,
EN IEC 55014-1, EN IEC 55014-2, EN IEC 63000

Persoana responsabilă pentru elaborarea fișei tehnice,

Nume **Marcel Filz**
Adresa **Positec Germany GmbH**
Postfach **680194, 50704 Cologne, Germany**



2024/3/8

Allen Ding

Adjunct Inginer Șef, Testare și certificare
Positec Technology (China) Co., Ltd
18, Dongwang Road, Suzhou Industrial
Park, Jiangsu 215123, P. R. China

SPIS TREŚCI

Wprowadzenie.....	102
Lista komponentów.....	103
Bezpieczeństwo produktu.....	104
Montaż i obsługa.....	108
Transport.....	109
Konserwacja.....	109
Czyszczenie.....	110
Sk adowanie.....	110
Rozwiązywanie problemów.....	110
Dane techniczne.....	111
Ochrona środowiska.....	112
Deklaracja zgodności.....	112

PL

WPROWADZENIE

Drogi kliencie,

Dziękujemy za zakup produktu Kress Commercial. Jesteśmy zaangażowani w rozwój wysokiej jakości produktów, aby spełnić Państwa wymagania dotyczące komercyjnej architektury krajobrazu.

Marka Kress jest synonimem najwyższej jakości usług. Przez lata eksploatacji produktu, w razie jakichkolwiek pytań lub wątpliwości jego dotyczących, prosimy o kontakt ze sprzedawcą lub naszym Działem Obsługi Klienta w celu uzyskania pomocy.

Jesteśmy przekonani, że będą Państwo cieszyć się pracą z produktem Kress przez wiele lat.

UŻYCIĘ ZGODNE Z PRZEZNACZENIEM

W połączeniu z KAC104 - głowicą napędową, maszyna ta przeznaczona jest do przycinania krawędzi trawników wzdłuż chodników, podjazdów, krawężników i patio.

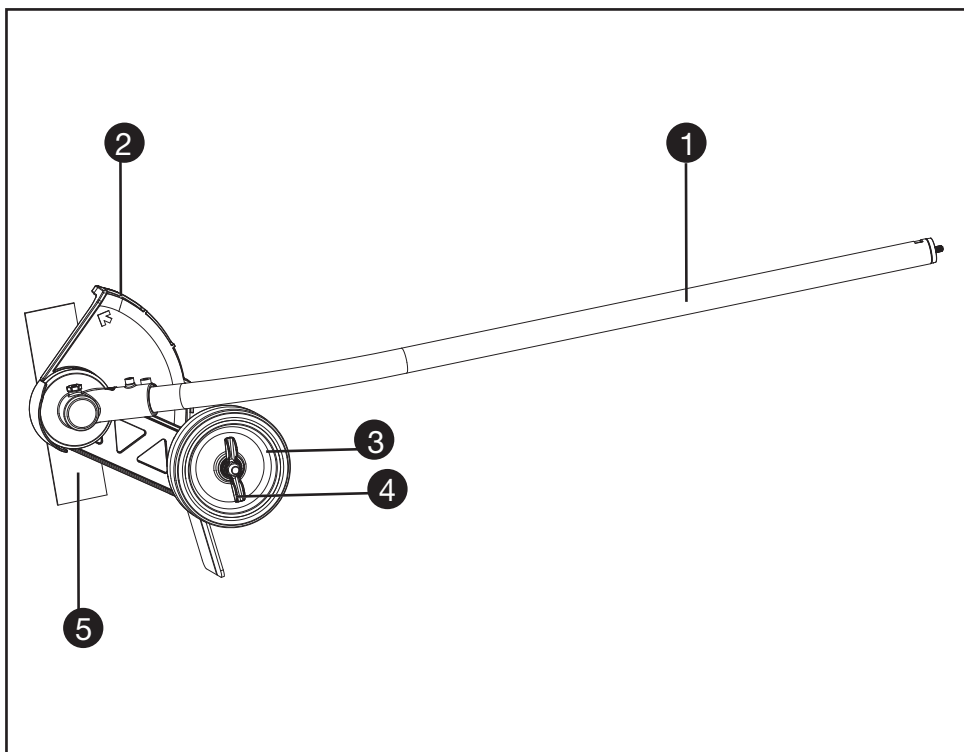

PL

LISTA KOMPONENTÓW

- | | |
|----|---|
| 1. | TRZONEK |
| 2. | OSŁONY PRZED ŚMIECIAMI |
| 3. | KOŁO PODPOROWE |
| 4. | NAKRĘTKA MOTYLKOWA REGULACJI KOŁA PODPOROWEGO |
| 5. | OSTRZE |

INSTRUKCJA ORYGINALNA BEZPIECZEŃSTWO PRODUKTU OGÓLNE OSTRZEŻENIA DOTYCZĄCE BEZPIECZEŃSTWA PODCZAS PRACY Z ELEKTRONARZĘDZIAMI



OSTRZEŻENIE Przeczytaj wszystkie ostrzeżenia, instrukcje, ilustracje i specyfikacje dostarczone z elektronarzędziem. Niestosowanie się do podanych wskazówek może spowodować porażenie prądem, pożar i / lub ciężkie obrażenia ciała.

Należy dobrze przechowywać te przepisy. Użyte w dalszej części pojęcie „elektronarzędzie” odnosi się do elektronarzędzi napędzanych prądem (z kablem zasilającym) i do elektronarzędzi napędzanych akumulatorami (bez kabla zasilającego).

1) Miejsce pracy

- a) Miejsce pracy należy utrzymywać w czystości i dobrze oświetlone. Nieporządek i nie oświetlane zakreślenia pracy mogą doprowadzić do wypadków.
- b) Nie należy pracować tym narzędziem w otoczeniu zagrożonym wybuchem, w którym znajdują się np. łatwopalne ciecze, gazy lub pyły. Elektronarzędzia wywołują iskry, które mogą podpalić ten pył lub pary.
- c) Elektronarzędzie trzymać podczas pracy z daleka od dzieci i innych osób. Przy odwróceniu uwagi można stracić kontrolę nad narzędziem.

2) Bezpieczeństwo elektryczne

- a) Wtyczka urządzenia musi pasować do gniazda. Nie wolno zmieniać wtyczki w jakikolwiek sposób. Nie należy używać wtyczek adapterowych razem z uzziemionymi narzędziami. Niezmienione wtyczki i pasujące gniazda zmniejszają ryzyko porażenia prądem.
 - b) Należy unikać kontaktu z uzziemionymi powierzchniami jak rury, grzejniki, piece i lodówki. Istnieje zwiększone ryzyko porażenia prądem, gdy Państwa ciało jest uzziemione.
 - c) Urządzenie należy trzymać zabezpieczone przed deszczem i wilgocią. Wniknięcie wody do elektronarzędzia podwyższa ryzyko porażenia prądem. Nie obsługuj urządzenia w deszczu ani wilgoci. Może to zwiększyć ryzyko porażenia prądem.
 - d) Nigdy nie należy używać kabla do innych czynności. Nigdy nie używać kabla do noszenia urządzenia za kabel, zawieszania lub do wyciągania wtyczki z gniazda. Kabel
- należy trzymać z daleka od wysokich temperatur, oleju; ostrych krawędzi lub ruchomych części urządzenia. Uszkodzone lub poplątane kable zwiększają ryzyko porażenia prądem.
- e) W przypadku, że elektronarzędziem pracuje się na świeżym powietrzu należy używać kabla przedłużającego, który dopuszczony jest do używania na zewnątrz. Użycie dopuszczonego do używania na zewnątrz kabla przedłużającego zmniejsza ryzyko porażenia prądem.
 - f) Jeśli nie można uniknąć posługiwania się elektronarzędziem w miejscu o dużej wilgotności należy użyć zabezpieczonego zasilacza domowego (RCD). Stosowanie RCD zmniejsza ryzyko porażenia prądem elektrycznym.
- ## 3) Bezpieczeństwo osób
- a) Należy być uważnym, zważać na to co się robi i pracę elektronarzędziem rozpoczynać z rozsądkiem. Nie należy używać urządzenia gdy jest się zmęczonym lub pod wpływem narkotyków, alkoholu lub leków. Moment nieuwagi przy użyciu urządzenia może doprowadzić do poważnych obrażeń ciała.
 - b) Należy nosić osobiste wyposażenie ochronne i zawsze okulary ochronne. Noszenie osobistego wyposażenia ochronnego jak maska przeciwpyłowa, nie ślizgające się buty robocze, hełm ochronny lub ochrona słuchu, w zależności od rodzaju i użycia elektronarzędzia zmniejsza ryzyko obrażeń ciała.
 - c) Należy zapobiec przypadkowemu uruchomieniu. Przed podłączeniem do sieci zasilającej i/lub zestawu baterii, podniesieniem urządzenia i przenoszeniem urządzenia należy sprawdzić, czy przełącznik znajduje się w pozycji wyłączenia. W przypadku, że przy noszeniu urządzenia trzyma się palec na włączniku/ wyłączniku lub włączone urządzenie podłączone zostanie do prądu, to może to doprowadzić do wypadków.
 - d) Zanim urządzenie zostanie włączone należy usunąć narzędzia nastawcze lub klucze. Narzędzie lub klucz, które znajdują się w ruchomych częściach urządzenia mogą doprowadzić do obrażeń ciała.
 - e) Nie należy przeceniać swoich możliwości. Należy dbać o bezpieczną pozycję pracy i zawsze utrzymywać równowagę. Przez to możliwa jest lepsza kontrola urządzenia w nieprzewidywanych sytuacjach.
 - f) Należy nosić odpowiednie ubranie. Nie należy nosić luźnego ubrania lub biżuterii. Wystrzegaj się kontaktu włosów, części odzieży lub rękawic ochronnych z ruchomymi częściami urządzenia.
 - g) W przypadku, że możliwe jest zamontowanie urządzeń odsysających lub podchwytyjących należy upewnić się, czy są one właściwie podłączone i prawidłowo

użyte. Użycie tych urządzeń zmniejsza zagrożenie spowodowane pyłami.

- h) Częste używanie urządzenia i rutyna może osłabić twoją uwagę i być przyczyną niedotrzymywania zasad bezpieczeństwa. Nieuważne działanie może spowodować poważne szkody w ułamku sekundy.**
- 4) Staranne obcowanie oraz użycie elektronarzędzi**
- a) Nie należy przeciążać urządzenia. Do pracy używać należy elektronarzędzia, które jest do tego przewidziane. Odpowiednim narzędziem pracuje się lepiej i bezpieczniej w podanym zakresie sprawności.**
- b) Nie należy używać elektronarzędzia, którego wyłącznik/wyłącznik jest uszkodzony. Elektronarzędzie, którego nie można włączyć lub wyłączyć jest niebezpieczne i musi zostać naprawione.**
- c) Przed przystąpieniem do wykonywania jakichkolwiek regulacji, ustawień wymiany osprzętu lub składowania urządzenia należy odłączyć wtyczkę od źródła zasilania i/lub wyjąć akumulator. Ten środek ostrożności zapobiega niezamierzonemu włączeniu się urządzenia.**
- d) Nie używane elektronarzędzia należy przechowywać poza zasięgiem dzieci. Nie należy dać narzędzia do użytku osobom, które jego nie znają lub nie przeczytały tych przepisów. Używane przez niedoświadczonych osoby elektronarzędzia są niebezpieczne.**
- e) Dotrzymuj regularnego wykonywania konserwacji urządzenia i osprzętu. Należy kontrolować, czy ruchome części urządzenia funkcjonują bez zarzutu i nie są zablokowane, czy części nie są pęknięte lub uszkodzone, co mogłoby mieć wpływ na prawidłowe funkcjonowanie urządzenia. Uszkodzone części należy przed użyciem urządzenia oddać do naprawy. Wiele wypadków spowodowanych jest przez niewłaściwą konserwację elektronarzędzi.**
- f) Narzędzia tnące należy utrzymywać ostre i czyste. Starannie pielęgnowane narzędzia tnące z ostrymi krawędziami tnącymi zablokowują się rzadziej i łatwiej się je prowadzi.**
- g) Elektronarzędzia, osprzęt, narzędzia itd. należy używać odpowiednio do tych przepisów i tak, jak jest to przewidziane dla tego specjalnego typu urządzenia. Uwzględnić należy przy tym warunki pracy i czynność do wykonania. Użycie elektronarzędzi do innych niż przewidziane prace może doprowadzić do niebezpiecznych sytuacji.**
- h) Uchwyty oraz powierzchnie elementów obsługi urządzenia utrzymywać suche, czyste, bez oleju i smaru. Śliskie uchwyty oraz inne powierzchnie stanowią przeszkodę w bezpiecznej obsłudze i kontroli nad narzędziem w nieoczekiwanych sytuacjach.**
- 5) Staranne użytkowanie elektronarzędzi napędzanych akumulatorami**
- a) Akumulatory należy ładować tylko w ładowarkach, które poleci producent. Dla ładowarki, która nadaje się do ładowania określonych akumulatorów istnieje niebezpieczeństwo pożaru, gdy użyte zostaną inne akumulatory.**
- b) Do elektronarzędzi należy używać jedynie przewidzianych do tego akumulatorów. Użycie innych akumulatorów może doprowadzić do obrażeń ciała i niebezpieczeństwa pożaru.**
- c) Nie używany akumulator należy trzymać z daleka od spinaczy, monet, kluczy, gwoździ, śrub lub innych małych przedmiotów metalowych, które mogłyby spowodować metalowanie kontaktów. Zwarcie pomiędzy kontaktami akumulatora może spowodować oparzenia lub pożar.**
- d) Przy niewłaściwym użyciu możliwe jest wydostanie się cieczy z akumulatora. Należy unikać kontaktu z nią. Przy przypadkowym kontakcie spłukać wodą. W przypadku, że ciecz dostała się do oczu należy dodatkowo skonsultować się z lekarzem. Ciecz akumulatorowa może doprowadzić do podrażnienia skóry lub oparzeń,**
- e) Zabrania się używania uszkodzonego lub zmodyfikowanego akumulatora lub urządzenia. Uszkodzone lub zmodyfikowane akumulatory mogą działać w nieoczekiwany sposób wywołując pożar, eksplozję lub zagrożenie zranienia osób.**
- f) Zabrania się wystawiania akumulatora lub urządzenia na działanie ognia lub podwyższonej temperatury. Działanie ognia lub temperatury przekraczającej 130 °C może spowodować eksplozję.**
- g) Kierować się instrukcjami dotyczącymi sposobu ładowania, nie wystawiać akumulatora na działanie temperatury poza zakresem podanym w instrukcji obsługi. Niewłaściwy sposób ładowania akumulatora lub działanie temperatury poza zakresem podanym w instrukcji, może być przyczyną uszkodzenia akumulatora lub nastanie podwyższonego ryzyka wybuchu pożaru.**
- 6) Serwis**
- a) Naprawę urządzenia należy zlecić jedynie kwalifikowanemu fachowcowi i przy użyciu oryginalnych części zamiennych. To gwarantuje, że bezpieczeństwo urządzenia zostanie zachowane.**
- b) Zabrania się dokonywania naprawy uszkodzonego akumulatora. Naprawę akumulatora może wykonywać wyłącznie producent lub autoryzowany punkt serwisowy.**

DOTYCZĄCE NOŻYC DO KRAWĘDZI

1. Szkolenie

- a) Prosimy uważnie przeczytać instrukcję. Należy zapoznać się z elementami sterującymi i metodami poprawnej obsługi urządzenia.
- b) Nigdy nie należy pozwalać używać urządzenia osobom nieobeznanim z niniejszą instrukcją lub dzieciom. Przepisy lokalne mogą nakładać ograniczenia dotyczące wieku operatora.
- c) Końcówki do wyrównywania brzegów nie należy nigdy używać, gdy w pobliżu znajdują się ludzie (zwłaszcza dzieci) lub zwierzęta domowe.
- d) Należy pamiętać, że operator lub użytkownik ponosi odpowiedzialność za wypadki lub zagrożenia dotyczące osób trzecich lub ich własności.

2. Przygotowanie

- a) Podczas wyrównywania brzegów należy zawsze nosić ochronniki słuchu i środki ochrony oczu, solidne obuwie z podeszwami antypoślizgowymi oraz długie spodnie.
- b) Teren, na którym będzie używane urządzenie, należy dokładnie sprawdzić. Wszystkie kamienie, patyki, druty, kości i inne przeszkody należy usunąć.
- c) Przed użyciem należy zawsze skontrolować narzędzie wzrokowo, aby upewnić się, czy ostrza, śruba mocująca ostrza i moduł tnący nie są zużyte lub uszkodzone. Aby zachować równowagę narzędzia, zużyte lub uszkodzone ostrza i śruby należy wymieniać całymi kompletami.
- d) Używaj tylko części i akcesoriów zalecanych przez producenta.

3. Użytkowanie

- a) Wyrównywanie brzegów należy wykonywać tylko przy świetle dziennym lub przy dobrym oświetleniu sztucznym.
- b) Na pochyłościach należy zawsze dbać o zachowanie równowagi.
- c) Należy chodzić, a nie biegać.
- d) Podczas cofania lub ciągnięcia końcówki do wyrównywania brzegów do siebie należy zachowywać szczególną ostrożność.
- e) Przed przekraczaniem powierzchni innych niż trawiaste oraz podczas transportowania końcówki do wyrównywania brzegów w miejsce pracy i z powrotem należy upewnić się, że ostrze całkowicie się zatrzymało.
- f) Końcówki do wyrównywania brzegów nie należy nigdy włączać bez założonych osłon, z osłonami założonymi nieprawidłowo oraz w przypadku ich uszkodzenia.
- g) Postępuj zgodnie z instrukcjami, aby ostrożnie włączyć silnik i trzymać stopy z dala od noża.
- h) Nie przewracaj się podczas włączania silnika, chyba że frez musi być przechylny, aby uruchomić. W takim przypadku nie przechylać bardziej niż jest to absolutnie konieczne i

podnosić tylko część od operatora.

- i) Nie należy włączać silnika, gdy przed ostrzem/ ostrzami ktokolwiek stoi.
- j) Nie należy kłaść dłoni ani stawiać stóp w pobliżu obracających się części lub pod nimi.
- k) W następujących sytuacjach należy wyłączyć silnik i odłączyć akumulator:
 - 1) gdy urządzenie jest zapchane, przed wyczyszczeniem go;
 - 2) przed kontrolą, czyszczeniem i pracami przy ostrzu/ostrzach;
 - 3) po uderzeniu w przedmiot/przeszkodę: należy sprawdzić, czy ostrza nie są uszkodzone, a w razie potrzeby dokonać naprawy przed ponownym włączeniem i użyciem końcówki;
 - 4) jeżeli końcówka do wyrównywania brzegów znacznie nietypowo drgać (skontrolować natychmiast).
- l) Zawsze wyjmuj akumulator z urządzenia, gdy opuszczasz urządzenie tnące.
- m) Zawsze upewnij się, że otwory wentylacyjne są wolne od osadów.

4. Konserwacja i przechowywanie

- a) Należy dbać o to, aby wszystkie nakrętki, śruby i wkręty były dokręcone, tak aby urządzenie działało w sposób całkowicie bezpieczny.
- b) Zużyte lub uszkodzone części należy wymieniać.
- c) Nie należy próbować naprawiać urządzenia, chyba że użytkownik posiada w tym zakresie odpowiednie kompetencje.
- d) Należy używać wyłącznie części zamiennych i akcesoriów zalecanych przez producenta.
- e) Gdy urządzenie nie jest używane, należy je przechowywać w miejscu niedostępnym dla dzieci.
- f) Urządzenie należy regularnie kontrolować i konserwować. naprawy urządzenia powinny być wykonywane wyłącznie przez serwisanta z odpowiednimi uprawnieniami.

INSTRUKCJA BEZPIECZEŃSTWA DOTYCZĄCA MODUŁU AKUMULATORA

- a) **Nie demontuj, nie otwieraj lub nie niszczyć ogniw pomocniczych lub modułu akumulatora.**
- b) **Nie zwieraj ogniwa lub modułu akumulatora. Nie przechowuj ogniw lub modułu akumulatora w sposób bezładny w pudle lub szufladzie, gdzie mogą się wzajemnie zewrzeć lub ulec zwarciu przez inne metalowe przedmioty.** Nie używaj akumulator należy trzymać z daleka od spinaczy, monet, kluczy, gwoździ, śrub lub innych małych przedmiotów metalowych, które mogłyby spowodować zmostkowanie kontaktów. Zwarcie pomiędzy kontaktami akumulatora może spowodować oparzenia lub

pożar.

- c) Nie narażaj ogniw lub modułu akumulatora na działanie ciepła lub ognia. Unikaj składowania w miejscach pod bezpośrednim działaniem światła słonecznego.
- d) Nie narażaj ogniw lub modułu akumulatora na uderzenia mechaniczne.
- e) W razie wycieku z ogniwa, nie dopuść, aby płyn zetknął się ze skórą lub dostał się do oczu. Jeśli już nastąpił kontakt z płynem, przemyj skażoną powierzchnię dużą ilością wody i zwróć się o pomoc medyczną.
- f) Utrzymuj ogniwa i moduł akumulatora w czystości i w stanie suchym.
- g) Jeśli zaciski ogniwa lub akumulatora zostały zanieczyszczone, oczyść je czystą i suchą szmatką.
- h) Ogniwa pomocnicze i moduł akumulatora należy przed użyciem naładować. Zawsze używaj właściwej ładowarki i przestrzegaj instrukcji ładowania zawartej w instrukcji obsługi dostarczonej przez producenta urządzenia.
- i) Nie pozostawiaj modułu akumulatora na długie ładowanie, jeśli go nie używasz.
- j) Po dłuższym okresie składowania może być niezbędne kilkukrotne naładowanie i rozładowanie ogniw lub modułu akumulatora, aby uzyskać optymalną wydajność.
- k) Akumulatory należy ładować tylko w ładowarkach, które polecił producent.
- l) Nie używaj ogniwa lub modułu akumulatora nie przeznaczonego do pracy z danym urządzeniem.
- m) Trzymaj ogniwa i moduł akumulatora poza zasięgiem dzieci.
- n) Zachowaj oryginalne instrukcje produktu do wglądu.
- o) Kiedy to możliwe, wyjmuj moduł akumulatora, jeśli urządzenie się nie używa.
- p) Zużyte ogniwa i akumulatory utylizuj zgodnie z zasadami gospodarki odpadami.
- q) Nie używaj w urządzeniu ogniw różnych producentów, pojemności i wymiarów.
- r) Akumulatora nie należy zbliżać do źródeł promieniowania mikrofalowego ani narażać na wysokie ciśnienie.
- s) Ostrzeżenie! Nie używać baterii jednorazowych.

ZACHOWAĆ NINIESZE INSTRUKCJE

SYMBOLE



Aby zmniejszyć niebezpieczeństwo odniesienia obrażeń, użytkownik powinien przeczytać podręcznik z instrukcjami.



OSTRZEŻENIE



Stosuj ochronę uszu i oczu



Kierunek obrotów noża przycinarki



Utrzymuj osoby postronne w bezpiecznej odległości



Przedmioty wyrzucane w powietrze



Kręcące się ostre tnące



Odpady wyrobów elektrycznych nie powinny być wyrzucane razem z odpadami gospodarstwa domowego. Należy korzystać z recyklingu, jeśli istnieje odpowiednia infrastruktura. Porady dotyczące recyklingu można uzyskać u władz lokalnych lub sprzedawcy detalicznego.



Li-Ion



Bateria litowo-jonowa. Ten produkt oznaczono symbolem „segregacji odpadów” dla zużytych baterii i akumulatorów. Umożliwia to jego recykling i demontaż, które zmniejszają negatywny wpływ na środowisko. Pakiety akumulatorów są niebezpieczne dla środowiska i dla ludzkiego życia, gdyż zawierają niebezpieczne substancje.



Nie wrzucać do ognia.



Nieprawidłowo utylizowane baterie mogą dostać się do obiegu wodnego, co jest groźne dla ekosystemu. Nie wyrzucaj baterii wraz z niesortowanymi odpadami miejscowymi.



Należy zakładać okulary ochronne



Przed przystąpieniem do jakiegokolwiek regulacji, serwisowania lub konserwacji należy odłączyć akumulator od przycinarki żywopłotów.

MONTAŻ I OBSŁUGA



Uwaga: Przed użyciem narzędzia przeczytać uważnie instrukcję obsługi.



PRZED PRACĄ:

Montaż i demontaż głowicy napędowej.
(Patrz Rys. A1, A2, A3)

1. Zdejmij nasadkę ochronną z końca wałka mocującego.
2. Aby zmontować, wyrównaj ikonę trójkąta na przycisku z etykietą strzałki na wałku mocującym.
3. Dociśnij wałki do siebie, aż usłyszysz „kliknięcie”. Krawędź etykiety ze strzałką powinna znajdować się blisko obudowy połączenia wałka. (Uwaga: Jeśli głowicy roboczej zakrzywionej krawędziarki nie można w pełni osadzić w głowicy napędowej, obróć nieco ostrze, aż możliwe będzie pełne wsunięcie wału.)
4. Zakończ montaż, dokręcając pokrętło w prawo.
5. W celu demontażu należy poluzować pokrętło, przekręcić je w lewo, a następnie nacisnąć przycisk zwalnający i rozsunąć wałki. Załóż osłonę ochronną na wałek mocujący, aby zapobiec przedostawaniu się kurzu i zanieczyszczeń do środka.

A2

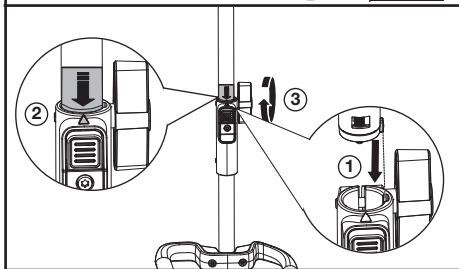

A3

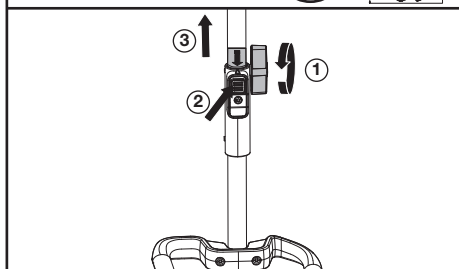

Regulacja wysokości cięcia (Patrz Rys. B1, B2)

1. Wyłącz elektronarzędzie i wyjmij akumulator.
2. Poluzuj nakrętkę motylkową. Przesuń kółko w górę, aby zwiększyć głębokość cięcia (a) lub w dół, aby zmniejszyć głębokość cięcia (a).
3. Zaleca się ustawienie koła głębokości w taki sposób, aby ostrze krawędziarki dotykało ziemi lub naruszało jej powierzchnię nie więcej niż o 0,2 cala (5 mm)
4. Dokręć nakrętkę motylkową. Sprawdź głębokość cięcia stojąc w normalnej pozycji roboczej i skoryguj ją w razie potrzeby.

A1

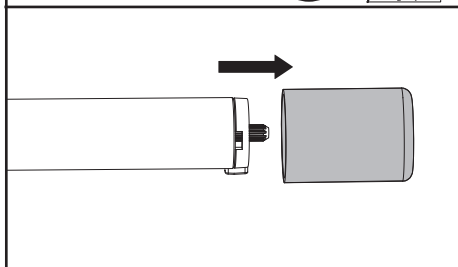

B1

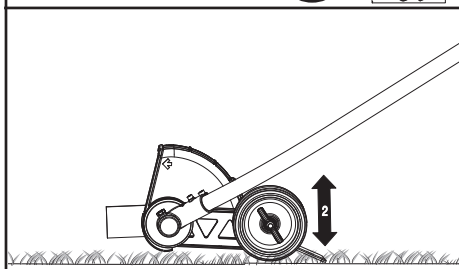

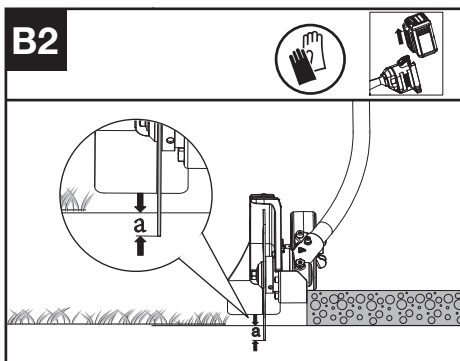

DZIAŁANIE:

Uruchamianie krawędziarki (Patrz Rys. C)

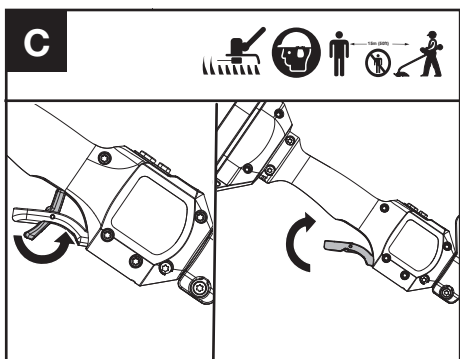

1. Przesuń dźwignię blokady przepustnicy, a następnie naciśnij i przytrzymaj jej spust, aby uruchomić maszynę.

UWAGA: Więcej szczegółów można znaleźć w instrukcji głowicy napędowej.

TRANSPORT

Transportowanie krawędziarki

1. Wyłącz krawędziarkę i wyjmij akumulator.
2. Podczas ręcznego transportu krawędziarki, przytrzymaj środek trzonka, aby upewnić się, że maszyna jest trzymana równolegle do podłoża.
3. Podczas przewożenia krawędziarki w pojeździe, zabezpiecz ją i ustaw tak, aby zapobiec jej przemieszczaniu się lub uszkodzeniu.

Zalecenia dla narzędzi akumulatorowych

Zalecany zakres temperatury otocznicy wynosi $-20^{\circ}\text{C} \sim 45^{\circ}\text{C}$ ($-4^{\circ}\text{F} \sim 113^{\circ}\text{F}$).

Zalecany zakres temperatury otoczenia dla systemu ładowania, podczas jego ładowania, wynosi od $-5^{\circ}\text{C} \sim 45^{\circ}\text{C}$ ($23^{\circ}\text{F} \sim 113^{\circ}\text{F}$).

KONSERWACJA

Wymiana ostrza (Patrz Rys. D1, D2, D3)

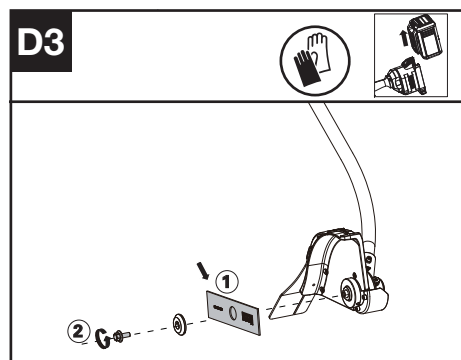
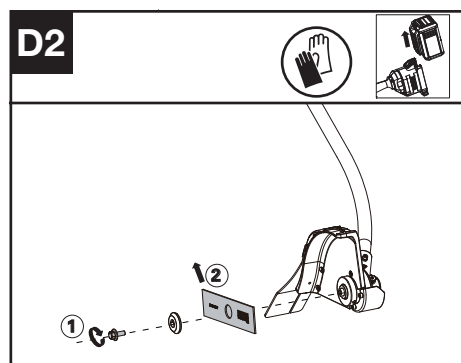
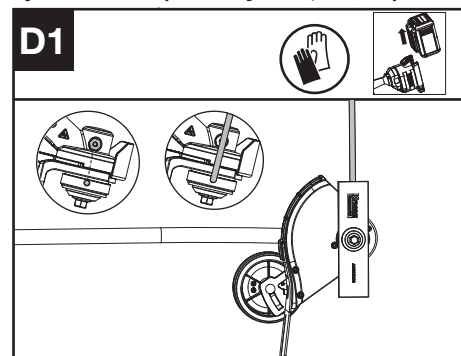

1. Wyrównaj otwór w adapterze ostrza wewnętrzny z wycięciem w obudowie przekładni i włóż narzędzie blokujące, aby zapobiec obracaniu się.
2. Poluzuj śrubę.
3. Wymień ostrze i dokręć śrubę momentem $15 \sim 20 \text{ Nm}$ ($11 \sim 15 \text{ ft-lb}$).

Smarowanie skrzyni biegów (Patrz Rys. E1, E2)

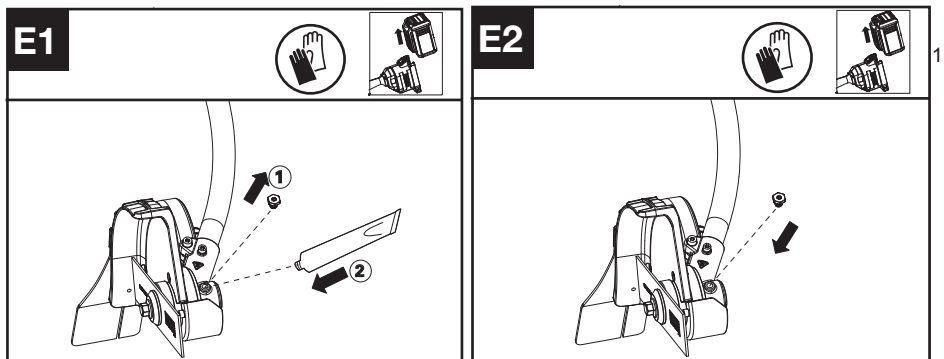

Wykręcić korek gwintowany z obudowy przekładni i każdorazowo wstrzykny około 5 g smaru do obudowy przekładni.

2. Dokręć śrubę.

UWAGA: Smarowanie skrzyni przekładni przez otwór olejowy co 50 godzin pracy. Aby zapewnić najlepsze działanie i dłuższą żywotność, prosimy o smarowanie obudowy przekładni kosiarki dostępnym na rynku smarem.(SHELL Gadus S2 V220 1).

CZYSZCZENIE

1. Wyłącz krawędziarkę i wyjmij akumulator.
2. Nie używaj agresywnych detergentów ani rozpuszczalników. Czyść maszynę po użyciu wilgotną ściereczką zanurzoną w neutralnym detergencie.
3. Gniazdo chroń przed materiałami obcymi, czyść miękką i suchą szczotką lub ściereczką.
4. Silnika ani części elektrycznych nie spryskuj wodą.
5. Nie używaj myjek ciśnieniowych do czyszczenia maszyny.

SKADOWANIE

1. Wyjmij pakiet baterii z trymera przed złożeniem.
2. Złóż trymer w suchym i bezpiecznym miejscu, niedostępnym dla dzieci i innych osób nieuprawnionych. Zdejmuj akcesoria tnące, jeżeli nie będą używane przez dłuższy czas.
3. Po zamoczeniu w deszczu podczas pracy, urządzenie i akumulator powinny być wysuszone przed przechowywaniem lub ładowaniem. Wyjmij akumulator i włóż go ponownie, jeśli urządzenie nie będzie się włączać.

ROZWIĄZYWANIE PROBLEMÓW

W poniższej tabeli podane są usterki i sposób ich usuwania, który wykonać można kiedy urządzenie nie działa poprawnie.

⚠ Ostrzeżenie: Przed wykonaniem jakiegokolwiek usuwania usterki zawsze najpierw wyłączyć urządzenie i wyjąć z niego baterię.

KRAWĘDZIARKA

Problemy	Możliwe przyczyny	Działania naprawcze
Wskaźnik LED akumulatora miga	Niskie napięcie akumulatora.	Doładuj akumulator.

Czerwona lampka LED błędu miga	Przeciążenie.	Nasadka tnąca jest zakleszczona. Dezaktywuj produkt. Wyjmij akumulator. Oczyszcz nasadkę tnącą z niepożądanych materiałów.
	Kwestia temperaturowa.	Pozostaw produkt do ostygnięcia.
	Spust przepustnicy i włącznik/ wyłącznik są wciśnięte jednocześnie.	Zwolnij wyzwalacz manetki. Wykonaj ponownie sekwencję uruchomienia.
	Inne problemy	Skontaktuj się z przedstawicielem serwisowym
Produkt się nie uruchamia	Śmieci na stykach akumulatora.	Oczyszcz styki akumulatora sprężonym powietrzem lub miękką szczotką.
	Akumulator wyczerpał się.	Naładuj akumulator.
	Inne problemy	Skontaktuj się z przedstawicielem serwisowym.
Krawędziarka pracuje z przerwami	Akumulator nie jest w pełni włożony do maszyny.	Wyjmij akumulator i włóż do solidnie ponownie.
	Potencjalne nadużycie elektryczne.	Skontaktuj się z przedstawicielem serwisowym.
Nadmierne wibracje/hałas.	Problem z wyważeniem ostrza.	Oceń ostrze pod kątem uszkodzeń, wymień ostrze.
	Gromadzenie się ziemi/ odpadów w osłonie ostrza.	Oczyszcz osłonę ostrza, usuń zanieczyszczenia.
	Problem z końcówką tnącą. Maszyna uszkodzona.	Wymień nasadkę tnącą. Skontaktuj się z przedstawicielem serwisowym.

PL

DANE TECHNICZNE

	KAC142
Prędkość cięcia	5400/7000rpm
Rozmiar ostrza	20 cm
Stopień ochrony	IPX4
Masa (Gołe narzędzie)	2.3 kg

KOMBINACJE NASADEK TNĄCYCH I UKŁADÓW PRZENOSZENIA

Cutting attachment	Układ do noszenia
Nóż wymienny do krawędznika 20 cm	- Pasek naramienny - Uprząż plecakowa akumulatora

DANE DOTYCZĄCE HAŁASU

Ważone ciśnienie akustyczne	$L_{pA} = 77.1 \text{ dB(A)}$
K_{pA}	3 dB(A)
Ważona moc akustyczna	$L_{WA} = 93.68 \text{ dB(A)}$
K_{WA}	1.37 dB(A)
Używać ochrony słuchu	

INFORMACJE DOTYCZĄCE DRGAŃ

Łączna wartość drgań (suma wektora triax)
określona według normy EN 62841:

Typowa vibracja ważona	$a_n < 2,1 \text{ m/s}^2$
Niepewność	$K < 1,5 \text{ m/s}^2$

Deklarowana wartość całkowita drgań oraz deklarowane wartości emisji hałasu zostały zmierzone zgodnie ze standardową metodą wykonywania badań i mogą być stosowane do porównywania właściwości różnych urządzeń. Deklarowana wartość całkowita drgań i zadeklarowana wartość emisji hałasu może być zastosowana również do wstępnej oceny zagrożenia.

⚠️ OSTRZEŻENIE: Wibracje oraz emisja hałasu podczas rzeczywistego użytkowania elektronarzędzia może się różnić od podanej wartości, w zależności od sposobu używania urządzenia, przede wszystkim od typu obrabianego materiału i możliwości korzystania z urządzenia:

Jak używane jest narzędzie oraz, czy materiał jest cięty czy wiercony.

Czy narzędzie jest w dobrym stanie i czy jest prawidłowo konserwowane.

Czy używane są prawidłowo akcesoria narzędzia i czy narzędzie jest właściwie naostrzone oraz w dobrym stanie.

Czy zastosowano elementy poprawiające przyleganie uchwytów oraz elementy do wyeliminowania wszelkich drgań i hałasu urządzenia.

Oraz, czy narzędzie jest używane zgodnie z przeznaczeniem i według instrukcji.

Niepawidłowe prowadzenie tego narzędzia może spowodować syndrom wibracji rąk.

⚠️ OSTRZEŻENIE: W szczególności, oszacowanie poziomu ekspozycji w rzeczywistych warunkach używania powinno brać także pod uwagę wszystkie elementy cyklu działania, takie jak czasy wyłączenia narzędzia i czas bezczynności, ale nie rzeczywiście wykonywaną pracę. Może to znacznie zmniejszyć poziom ekspozycji w całym okresie pracy. Pomaga zminimalizować ryzyko występowania drgań i podwyższonego poziomu hałasu.

Należy ZAWSZE używać ostrych dłut, wiertel i ostrzy. Narzędzie należy konserwować z godnie z instrukcjami i prawidłowo smarować (w odpowiednich miejscach). Jeżeli urządzenie będzie stosowane regularnie zaleca się wyposażenie urządzenie w wyposażenie eliminujące wibracje i hałas.

Należy zaplanować harmonogram pracy w celu rozłożenia używania narzędzi wytwarzających wysoki poziom drgań na kilka dni.

OCHRONA ŚRODOWISKA

 Odpady wyrobów elektrycznych nie powinny być wyrzucane razem z odpadami gospodarstwa domowego. Należy korzystać z recyklingu, jeśli istnieje odpowiednia infrastruktura. Porady dotyczące recyklingu można uzyskać u władz lokalnych lub sprzedawcy detalicznego.

DEKLARACJA ZGODNOŚCI

My,
Positec Germany GmbH
Postfach 680194, 50704 Cologne, Germany

deklarujemy, że produkt,
Opis **Przystawka obrzynarki zakrzywionej**
Typ **KAC142 (142-oznaczenie urządzenia, model**
Końcówka do wyrównywania brzegów)
Funkcja **Przytnij krawędzie trawy**

jest zgodny z następującymi dyrektywami,

2006/42/EC

2014/30/EU

2011/65/EU&(EU)2015/863

2000/14/EC zmieniona przez **2005/88/EC**

2000/14/EC zmieniona przez **2005/88/EC**

- Procedura oceny zgodności zgodna z **Aneksem V**

Dyrektywy

- Moc dźwięku **94 dB (A)**

- Deklarowana gwarantowana moc dźwięku **96 dB (A)**

Normy są zgodne z:

EN 62841-1, ISO 11789, EN ISO 3744,

EN IEC 55014-1, EN IEC 55014-2, EN IEC 63000

Osoba upoważniona do kompilacji pliku technicznego,

Nazwa Marcel Filz

Adres Positec Germany GmbH

Postfach 680194, 50704 Cologne, Germany



2024/3/8

Allen Ding

Zastępca głównego inżyniera, testowanie i

Certyfikacja

Positec Technology (China) Co., Ltd

18, Dongwang Road, Suzhou Industrial

Park, Jiangsu 215123, P. R. China

OBSAH

Úvod.....	113
Seznam komponentů.....	114
Bezpečnost výrobku.....	115
Sestavení a používání.....	118
Přeprava.....	119
Údržba.....	120
Čištění.....	120
Uskladnění.....	120
Řešení problémů.....	121
Technické údaje.....	121
Ochrana životního prostředí.....	122
Prohlášení o shodě.....	122

cz

ÚVOD

Vážený zákazníku,

děkujeme, že jste si zakoupili tento produkt od společnosti Kress Commercial. Zaměřujeme se na vývoj vysoce kvalitních produktů, které splní vaše požadavky při krajinářských pracích.

Značka Kress je synonymem služeb prémiové kvality. Pokud budete mít kdykoli během doby životnosti vašeho produktu jakékoli otázky nebo obavy ohledně vašeho produktu, obraťte se na vašeho prodejce nebo přímo na náš tým Zákaznických služeb.

Věříme, že budete mít radost z používání vašeho produktu od společnosti Kress po mnoho nadcházejících let.

PŘEDMĚT POUŽITÍ

Ve spojení s KAC104 - hlava sekačky, tento stroj je určen k zarovnávaní trávníku podél chodníků, příjezdových cest, obrubníků a teras.

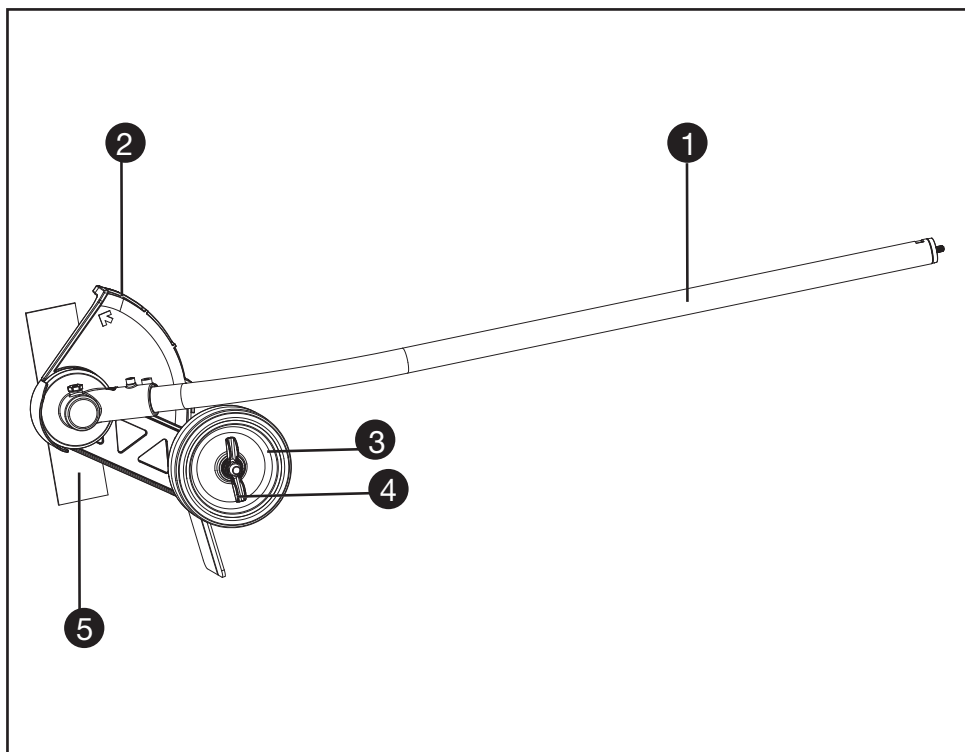

CZ

SEZNAM KOMPONENTŮ

- | | |
|----|--|
| 1. | RUKOJETI |
| 2. | OCHRANNÉHO KRYTU PROTI NEČISTOTÁM |
| 3. | OPĚRNÉ KOLO |
| 4. | KŘÍDLOVÁ MATICE PRO SEŘÍZENÍ OPĚRNÉHO KOLO |
| 5. | ČEPEL |

PŮVODNÍ NÁVOD K POUŽÍVÁNÍ BEZPEČNOST VÝROBKU OBEČNÁ BEZPEČNOSTNÍ UPOZORNĚNÍ PRO ELEKTRICKÉ NÁSTROJE

 **VAROVÁNÍ** Přečtěte si všechna bezpečnostní varování, pokyny, seznamte se s ilustracemi a technickými údaji dodanými s tímto elektrickým nářadím. *Nedodržení jakýchkoliv níže uvedených pokynů může mít za následek úraz elektrickým proudem, vznik požáru nebo vážného úrazu.*

Uložte instrukce a veškerou dokumentaci pro budoucí použití.

Výraz "elektrické ruční nářadí" znamená v upozornění buď na nářadí na elektrický pohon (napájené elektrickou sítí) nebo na akumulátorové nářadí (napájené z akumulátoru).

1) Bezpečnost na pracovišti

- a) **Udržujte pracoviště v čistotě a dobře osvětlené.** Pracoviště plné nepotřebných předmětů nebo slabě osvětlené zvyšuje možnost úrazu.
- b) **D Nepoužívejte elektrické ruční nářadí v prostředí náchylném na exploze jako například v přítomnosti hořlavých tekutin, plynů nebo prachu.** Elektrické ruční nářadí při práci vytváří jiskry, které mohou vznítit prach nebo výpary.
- c) **Při práci s elektrickým ručním nářadím udržujte děti a přihlízející osoby v dostatečné vzdálenosti.** Ztráta pozornosti může vést ke ztrátě kontroly nad nářadím.

2) Bezpečnost při práci s elektřinou

- a) **Vidlice elektrického ručního nářadí musí být shodného typu jako zásuvky el. sítě.** Neměňte vidlici nedovoleným nebo neodborným způsobem, předejdete tak možným zraněním nebo úrazu el proudem. *Nepoužívejte spolu s uzemněným ručním nářadím žádné adaptéry, které neumožňují ochranu zemněním.*
- b) **Vyhýbejte se kontaktu s uzemněnými povrchy jako například trubkami, radiátory, sporáky a ledničkami.** Je-li vaše tělo spojené s uzemněným předmětem nebo stojí na uzemněné ploše, vzniká zvýšené riziko úrazu elektrickým proudem.
- c) **Nevystavujte ruční nářadí dešti nebo vlhkým podmínkám.** Když se voda dostane pod povrch elektrického ručního nářadí, vzniká zvýšené riziko úrazu elektrickým proudem. **Stroj nepoužívejte v dešti nebo mokru.** Mohlo by to zvýšit nebezpečí zasažení elektrickým proudem.
- d) **Nemanipulujte s napájecím kabelem necitlivě.** Nikdy si nepřitahujte elektrické ruční nářadí k sobě pomocí kabelu,

netahujte je za sebou pomocí kabelu a nevytrhávejte kabel ze zástrčky, abyste ruční nářadí vypnuli. Nevystavujte kabel vysokým teplotám, oleji, ostrým hranám nebo kontaktu s pohyblivými díly. *Poškozené nebo zamotané kabely mohou vést k zvýšenému riziku úrazu elektrickým proudem.*

- e) **Při práci s ručním nářadím v exteriéru použijte prodlužovací kabel vhodný pro použití v exteriéru.** Použijte kabel vhodný pro venkovní prostředí, snižujete tím riziko vzniku úrazu elektrickým proudem.
 - f) **Pokud je práce s ručním nářadím ve vlhkých podmínkách nevyhnutelná, použijte napájení chráněné jističem typu proudový chránič (RCD).** Použití RCD jističe redukuje riziko vzniku úrazu elektrickým proudem.
- 3) **Osobní bezpečnost**
 - a) **Buďte soustředění, sledujte co děláte a při práci s ručním nářadím se řiďte zdravým rozumem.** Nepoužívejte ruční nářadí, jste-li unaveni nebo pod vlivem omamných látek, alkoholu nebo léků. *Moment nepozornosti při práci s ručním nářadím může vést k vážnému osobnímu zranění.*
 - b) **Použijte osobní ochranné pomůcky.** Vždy noste ochranu očí. *Ochranné pomůcky jako například proti prachová maska, boty s protiskluzovou podrážkou nebo chrániče sluchu použité v příslušných podmínkách pomáhají redukovat nebezpečí vážného osobního zranění.*
 - c) **Předcházejte neúmyslnému zapnutí.** Ujistěte se, že vypínač je ve vypnuté poloze předtím, než zapojíte nářadí do elektrické sítě a nebo k akumulátoru, rovněž při zvedání nebo nošení nářadí. *Nošení nářadí s prstem na vypínači nebo nářadí pod napětím zvyšuje možnost úrazu.*
 - d) **Odstraňte jakékoliv nastavovací nebo maticové klíče a šrouby předtím, než zapnete ruční nářadí.** *Nastavovací nebo jiný klíč ponechaný na rotující části ručního nářadí může způsobit osobní úraz.*
 - e) **Nepřeceňujte se.** Udržujte si stabilitu a pevnou zem pod nohama za každých podmínek. *Umožňuje vám to lepší kontrolu nad ručním nářadím v neočekávaných situacích.*
 - f) **Pro práci se vhodně oblečte.** *Nenoste volné oblečení nebo šperky. Své vlasy a volné oblečení držte z dosahu pohyblivých částí. Volné oblečení, šperky nebo dlouhé vlasy se mohou do pohyblivých částí zachytit.*
 - g) **Pokud jsou zařízení nastavená na spojení se zařízeními na zachytávání a extrakci prachu, ujistěte se, že jsou tato zařízení správně připojena a použita.** *Použitím sběrače prachu redukuje rizika vyvolaná prachem.*
 - h) **Nedopusťte, abyste díky zkušenostem nabytým častým používáním elektrického nářadí přestali dodržovat základy bezpečného použití.** *Neopatrný úkon může způsobit vážný úraz během zlomku sekundy.*

- 4) Použití a údržba ručního nářadí
- a) Na ruční nářadí netlačte. Použijte správné ruční nářadí pro danou činnost. Správné ruční nářadí udělá práci lépe a takovou rychlostí, pro kterou bylo navrženo.
- b) Nepoužívejte ruční nářadí, pokud správně nefunguje vypínač on/off. Jakékoliv ruční nářadí, které se nedá ovládat vypínačem, je nebezpečné a musí být opraveno.
- c) Před jakýmkoliv seřizením, výměnou násad nebo uskladněním elektrického nářadí vyjměte síťovou zástrčku ze zásuvky nebo, pokud je to možné, z něj vyjměte akumulátor. Taková preventivní bezpečnostní opatření redukuje riziko náhodného zapnutí ručního nářadí.
- d) Nepoužíváte-li ruční nářadí, skladujte je mimo dosah dětí a nedovolte osobám, které nemají zkušenosti s prací s ručním nářadím nebo neznají tyto pokyny, s nářadím pracovat. Ruční nářadí je nebezpečné v rukách nescholené a nezkušené osoby.
- e) Provádějte pravidelnou údržbu elektrického nářadí a příslušenství. Zkontrolujte chybné připojení nebo spojení pohyblivých částí, zlomené části nebo jiné okolnosti, které by mohly ovlivnit funkčnost ručního nářadí. Je-li nářadí poškozeno, nechte je před novým použitím opravit. Mnoho úrazů vzniká proto, že je elektrické ruční nářadí špatně udržováno.
- f) Udržujte řezné nástroje ostré a čisté. Správně udržované řezné nástroje s ostrými řezacími hranami jsou méně náchylné na zakousnutí a lépe se ovládají.
- g) Používejte elektrické nářadí v souladu s těmito pokyny, berte v úvahu pracovní podmínky a druh vykonávané práce. Je-li elektrické nářadí použito na jiné účely, než je určeno, může docházet k nebezpečným situacím.
- h) Rukojeti a povrchy držadel udržujte suché, čisté, bez maziv a tuků. Kluzké rukojeti a držadla neumožňují bezpečnou manipulaci a obsluhu nářadí v neočekávaných situacích.
- 5) Použití a údržba elektrického nářadí napájeného baterií
- a) Provádějte nabíjení pouze v nabíječce, která je specifikovaná výrobcem. Nabíječka, která je vhodná pro jeden typ baterie, může při použití jiného typu baterie vytvářet riziko způsobení požáru.
- b) Při použití nářadí napájeného baterií používejte pouze baterii, která je určena speciálně pro toto nářadí. Použití jakékoli jiné baterie může vytvářet riziko způsobení zranění a požáru.
- c) Není-li baterie používána, udržujte ji v bezpečné vzdálenosti od sponek na papíry, mincí, klíčů, hřebíků, šroubů nebo jiných malých kovových předmětů, které mohou způsobit propojení kontaktů baterie. Zkratování kontaktů baterie může způsobit

popálení nebo požár.

- d) V náročných podmínkách může docházet k únikům kapaliny z baterie. Vyvarujte se kontaktu s touto kapalinou. Dojde-li k náhodnému kontaktu, opláchněte zasažené místo vodou. Zasažte-li tato kapalina oči, okamžitě vyhledejte lékařské ošetření. Kapalina unikající z baterie může způsobit podráždění nebo popálení.
- e) Akumulátor nebo nářadí, které je poškozeno nebo je upravené, nepoužívejte. Poškozené nebo upravené akumulátory mohou mít nepředvídatelné chování s následkem požáru, exploze nebo s nebezpečím úrazu.
- f) Akumulátor nebo nářadí nevhazujte do ohně nebo je nevystavujte nadměrným teplotám. Při vhození do ohně nebo vystavení teplotě nad 130 ° C může dojít k explozi.
- g) Dodržujte veškeré pokyny pro nabíjení a akumulátor nebo nářadí nenabíjejte mimo teplotní rozsah specifikovaný v tomto návodu. Nesprávné nabíjení, nebo nabíjení při teplotách mimo specifikovaný rozsah může poškodit akumulátor a zvýšit riziko vzniku požáru.
- 6) Servis
- a) Servisní práce na nářadí nechte provést kvalifikovanými pracovníky za použití originálních náhradních dílů. Výsledkem bude trvalá bezpečnost při práci s elektrickým nářadím.
- b) Poškozené akumulátory nikdy neopravujte. Servis akumulátorů by měl být prováděn pouze výrobcem nebo autorizovaným servisním zástupcem.

BEZPEČNOSTNÍ POKYNY PRO FRÉZY NA HRANY

1. ŠKOLENÍ

- a) Pečlivě si přečtěte tyto pokyny. Seznamte se s ovládacími prvky a správným použitím stroje.
- b) Osoby, které se neseznámily s těmito pokyny, nebo děti nesmí stroj používat. Místní předpisy mohou omezovat věk obsluhy.
- c) Nikdy neořezávejte trávník, pokud jsou v blízkosti osoby, zejména děti, nebo domácí zvířata.
- d) Nezapomínejte, že je obsluha nebo uživatel zodpovědný za nehody nebo ohrožení jiných osob nebo jejich majetku.

2. PŘÍPRAVA

- a) Během ořezávání vždy noste brýle a ochranu sluchu, pevnou obuv a dlouhé kalhoty.
- b) Pečlivě zkontrolujte povrch, kde budete zařízení používat, a odstraňte všechny kameny, klacky, dráty, kosti a další cizí tělesa.
- c) Před použitím vždy vizuálně zkontrolujte čepele, šroub čepele a řezací mechanismus, zda nejsou opotřebené nebo poškozené. Opotřebená

nebo poškozené nože a šrouby vyměňujte v sadách z důvodu zachování vyvážení.

- d) Používejte pouze díly a příslušenství doporučené výrobcem.

3. POUŽITÍ

- a) Ořezávejte pouze za denního světla nebo při dobrém umělém osvětlení.
b) Ve svahu vždy dbejte na pevný postoj.
c) Chodte, nikdy neběhejte.
d) Dbejte zvýšené opatrnosti při jízdě vzad, nebo tažení ořezávače směrem k vám.
e) Před přejížděním na jiné povrchy než tráva a při transportu ořezávače do a z oblasti, která má být ořezána, se ujistěte, že se čepel zastavila.
f) Nikdy nepoužívejte ořezávač s vadnými, chybějícími nebo špatně připevněnými chrániči.
g) Postupujte podle pokynů a motor opatrně zapněte a udržujte nohy od nože.
h) Při zapínání motoru se nesmí převrátit, pokud se musí fezací ploška pro nastartování naklonit. V takovém případě nenaklánějte více, než je nezbytně nutné, a pouze zvedněte část od obsluhy.
i) Nespouštějte motor, pokud někdo stojí před čepelí.
j) Nestrkejte ruce ani nohy do blízkosti nebo pod rotující části.
k) Vždy vypněte motor a odpojte od akumulátoru:
a) před odstraněním překážky;
b) před kontrolou, čištěním nebo seřízením čepelí;
c) po nárazu do cizího tělesa: Zkontrolujte čepel na poškození a před zahájením provozu ořezávače proveďte opravu;
d) Pokud začne ořezávač neobvykle vibrovat (ihned zkontrolujte).
l) Při opuštění řezacího stroje vždy vyjměte baterii ze stroje.
m) Vždy zajistěte, aby ventilační otvory neobsahovaly usazeniny.

4. Údržba a skladování

- a) Řádně utahujte všechny šrouby a matice pro zajištění bezpečného provozního stavu zařízení.
b) Opotřebené nebo poškozené díly vyměňte.
c) Nepokoušejte se stroj opravovat, pokud nejste k tomu kompetentní.
d) Používejte pouze výrobce doporučené náhradní díly a příslušenství.
e) Pokud se nepoužívá, skladujte stroj mimo dosah dětí.
f) Pravidelně stroj kontrolujte a udržujte. Opravu stroje svěřte pouze autorizovanému opraváři.

nebo v zásuvkách, kde by mohlo dojít k jejich vzájemnému zkratování nebo k zkratování způsobenému jinými předměty.

- Není-li baterie používána, udržujte ji v bezpečné vzdálenosti od sponek na papíry, mincí, klíčů, hřebíků, šroubů nebo jiných malých kovových předmětů, které mohou způsobit propojení kontaktů baterie. Zkratování kontaktů baterie může způsobit popáleniny nebo požár.
- c) **Nevystavujte baterii působení horka nebo ohně. Vyvarujte se skladování baterií na otevřeném slunci.**
- d) **Nevystavujte baterii mechanickým rázům.**
- e) **Dojde-li k úniku kapaliny z baterie, zabraňte tomu, aby se tato kapalina dostala do kontaktu s pokožkou nebo aby zasáhla oči. Dojde-li k takovému kontaktu, zasažené místo omyjte značným množstvím vody a vyhledejte lékařské ošetření.**
- f) **Udržujte baterie čisté a suché.**
- g) **Jsou-li svorky baterie znečištěny, otřete je čistým a suchým hadříkem.**
- h) **Baterie musí být před použitím nabita. Vždy postupujte podle uvedených pokynů a používejte správný postup nabíjení.**
- i) **Nenechávejte baterii nabíjet, nebude-li baterie použita.**
- j) **Po dlouhodobém uložení budete možná muset provést několik cyklů nabíjení a vybíjení, aby baterie dosáhla svého maximálního výkonu.**
- k) **Provádějte nabíjení pouze v nabíječce, která je specifikovaná společností Kress. Nepoužívejte jinou nabíječku, než je nabíječka speciálně dodaná pro použití s tímto zařízením.**
- l) **Nepoužívejte žádnou baterii, která není určena pro použití s tímto zařízením.**
- m) **Ukládejte baterie mimo dosah dětí.**
- n) **Uchovejte originální dokumentaci k tomuto výrobku pro budoucí odkazy.**
- o) **Není-li zařízení používáno, vyjměte z něj baterii.**
- p) **Provádějte řádnou likvidaci baterie.**
- q) **V zařízení nekombinujte bateriové články různého data výroby, kapacity, velikosti nebo typu.**
- r) **Baterii uchovávejte dál od mikrovlnných trub a vysokého tlaku.**
- s) **Varování! Nepoužívejte jednorázové baterie.**

TYTO POKYNY USCHOVEJTE

SYMBOLY



Abyste se omezili na bezpečí zranění, uživatel si musí přečíst návod k obsluze

BEZPEČNOSTNÍ VAROVÁNÍ TÝKAJÍCÍ SE BATERIÍ

- a) **Nepokoušejte se demontovat, rozebírat nebo rozřezávat baterie nebo její články.**
b) **Neprovádějte zkratování baterie. Neukládejte baterie nahodile v krabicích**

	Varování
	Používejte ochranu sluchu a zraku
	Směr otáčení nože zarovnávače
	Udržujte ostatní osoby v bezpečné vzdálenosti
	Odmrštěné předměty
	Rotující rezná čepel
	Vysloužilé elektrické přístroje by neměli být vyhazovány společně s odpadem z domácnosti. Nářadí recyklujte ve sběrnách zřízených k tomuto účelu. O možnostech recyklace se informujte na místních úřadech nebo u prodejce.
	Akumulátor Li-Ion. Tento výrobek byl označen symbolem „tříděný odpad“ pro všechny jednotlivé a složené akumulátory. Proto musí být s ohledem dopadu na životní prostředí po dosloužení recyklován nebo demontován. Akumulátory obsahují nebezpečné látky, proto mohou být nebezpečné pro životní prostředí a lidské zdraví.
	Nevystavujte ohni.
	Akumulátory se mohou při nesprávném způsobu likvidace dostat do systému koloběhu vody, což může ohrozit vlastní ekosystém. Dosloužilé akumulátory nelikvidujte jako netříděný komunální odpad.

	Používejte ochranné rukavice
	Před prováděním jakéhokoli zařízení, opravy nebo údržby vždy vyjměte z nářadí baterii.

SESTAVENÍ A POUŽÍVÁNÍ

POZNÁMKA: Předtím než začnete nářadí používat, přečtěte si pečlivě manuál.

PŘED ZAHÁJENÍM PRÁCE:

Sestavení a demontáž hlavy sekačky. (Viz Obr. A1, A2, A3)

1. Odstraňte ochranný kryt z hřídele nástavce.
2. Zarovnejte obrázek trojúhelníku na tlačítku se štítkem se šipkou na hřídeli nástavce.
3. Zatlačte hřídele do sebe, dokud neuslyšíte "kliknutí". Okraj štítku se šipkou by měl být v blízkosti připojovacího pouzdra na hřídeli. (Poznámka: Pokud nelze pracovní hlavu zastříhovače okraje trávníku nainstalovat do hnací hlavy, otáčejte s ní postupně, až bude možno hřídel zcela zasunout.)
4. Dokončete montáž utažením křídlového šroubu ve směru hodinových ručiček.
5. Pro demontáž uvolněte křídlový šroub otočením proti směru hodinových ručiček, poté stiskněte uvolňovací tlačítko a rozpojte hřídele. Nasaďte ochranný kryt na hřídel nástavce, abyste zabránili vniknutí prachu a nečistot do hřídele.

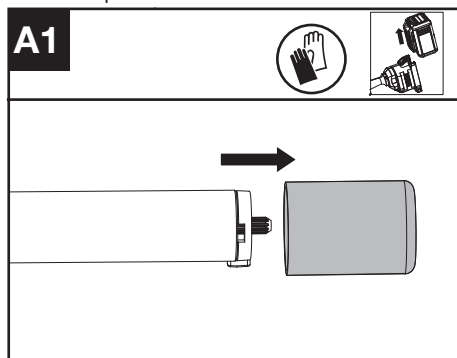

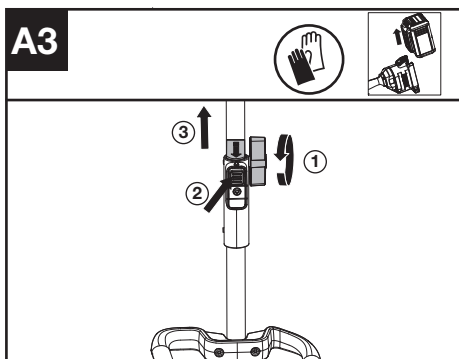
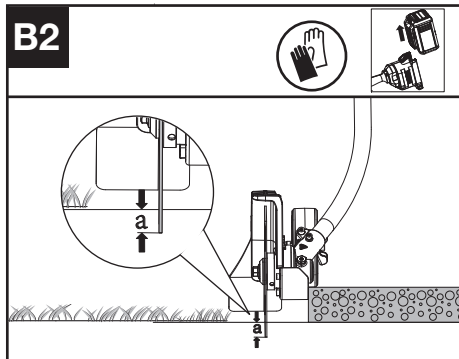
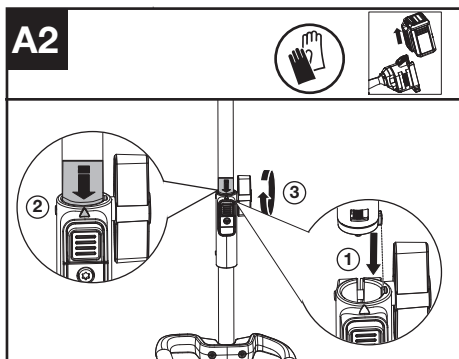

POUŽITÍ:

Spuštění zarovnávače (Viz Obr. C)

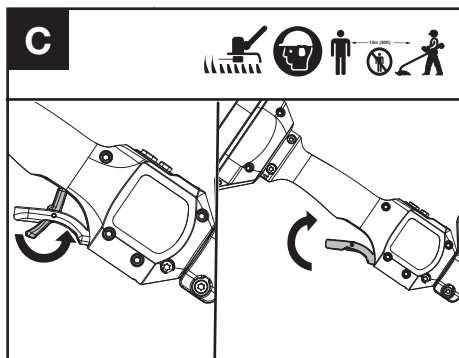

Upravte výšku řezání (Viz Obr. B1,B2)

1. Vypněte nářadí a vyjměte baterii.
2. Uvolněte křídlovou matici. Tlačte kolo pro nastavení hloubky směrem nahoru, abyste zvětšili hloubku řezání (a) nebo dolů, abyste hloubku zmenšili (a).
3. Doporučuje se nastavit kolo pro nastavení hloubky tak, aby se nůž zarovnávače sotva dotýkal země nebo narušoval povrch půdy o maximálně 5 mm (0,2 palce).
4. Utáhněte křídlovou matici. Postavte se do normální pracovní pozice, zkontrolujte hloubku řezání a v případě potřeby upravte.

1. Otočte zajišťovací páčku plynu a poté stiskněte a podržte spoušť plynu pro spuštění stroje.

POZNÁMKA: Další podrobnosti můžete najít v návodu sekačky.

PŘEPRAVA

Přeprava zarovnávače

1. Vypněte zarovnávač a vyjměte baterii.
2. Při přepravě zarovnávače rukou držte tyč za prostřední část, abyste zajistili, že stroj bude rovnoběžně se zemí.
3. Při přepravě zarovnávače vozidlem jej zajistěte a umístěte tak, abyste zabránili jeho posunutí nebo poškození.

Pro akumulátorová nářadí

Doporučený rozsah okolní teploty pro vybíjení je -20 °C~45°C (-4 °F~113 °F).

Doporučený rozsah okolní teploty pro nabíjecí systém v průběhu nabíjení je -5°C~45°C (23°F~113°F).

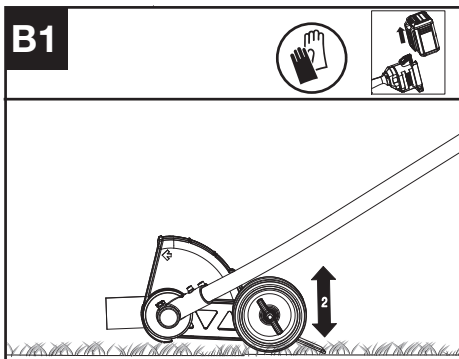

ÚDRŽBA

Výměna nože (Viz Obr. D1, D2, D3)

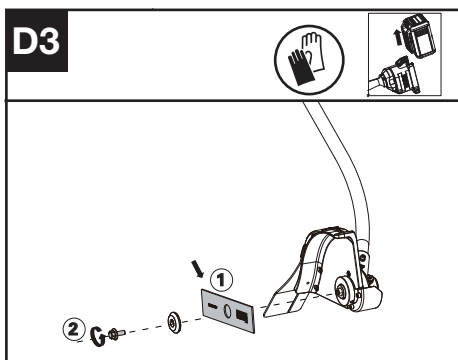
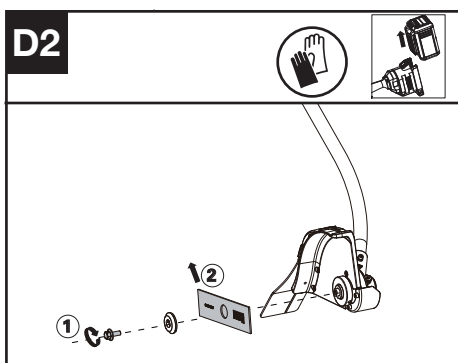
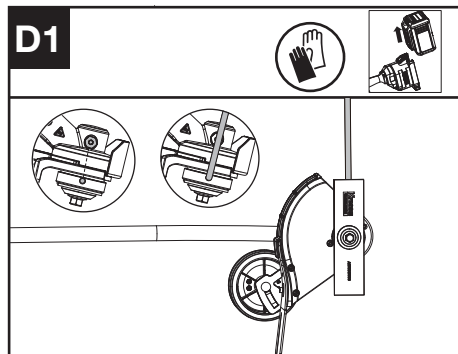

1. Zarovnejte otvor ve vnitřním adaptéru nože se zářezem ve skříní převodového ústrojí; vložte aretační nástroj, aby nedošlo k otáčení.
2. Uvolněte šroub.
3. Vyměňte nůž a utáhněte šroub momentem 15–20 Nm (11–15 ft-lb).

Mazání převodového ústrojí (Viz Obr. E1, E2)

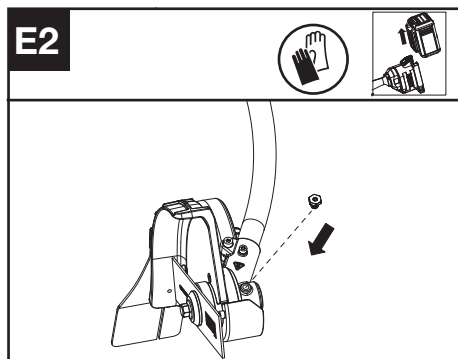
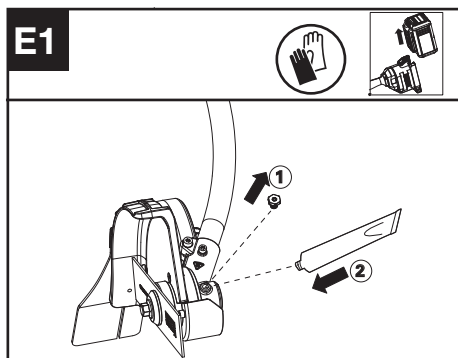

1. Vyměňte šroubovací zátku ze skříně převodového ústrojí a pokaždé vstříkněte přibližně 5 g maziva do převodového ústrojí.
2. Utáhněte šroub.

POZNÁMKA: Mazání převodové skříně prostřednictvím otvoru na olej po každých 50 hodinách provozu. Pro lepší provoz a delší životnost promazávejte převodové ústrojí zarovnávače trávníku běžně dostupným mazivem (SHELL Gadus S2 V220 1).

ČIŠTĚNÍ

1. Vypněte zarovnávač a vyjměte baterii.
2. Nepoužívejte agresivní čisticí prostředky ani rozpouštědla. Přístroj čistěte po použití navlhčeným hadříkem, namočeným v neutrálním čisticím přípravku.
3. Zásuvku udržujte čistou bez cizích látek a čistěte ji měkkým a suchým kartáčem nebo hadříkem.
4. Na motor a elektrické součásti nestříkejte vodu.
5. Na čištění přístroje nepoužívejte vysokotlaký čistič.

USKLADNĚNÍ

1. Před skladováním ze sekačky vyjměte sadu baterií.
2. Skladujete na suchém a bezpečném místě, ke kterému nemají přístup děti ani ostatní nepovolané osoby. Pokud nebudete sekací nástavec delší dobu používat, vyjměte jej.
3. Pokud zmokne během použití v dešti, stroj a baterie by měly být vysušeny před skladováním nebo nabíjením. Vyjměte baterie a znovu je vložte, pokud se nezdaří přístroj zapnout.

ŘEŠENÍ PROBLÉMŮ

Následující tabulka ukazuje příznaky závad, možnou příčinu a též správnou nápravu, pokud by Vaše zahradní nářadí někdy nefungovalo bezvadně.



Pozor: Před hledáním závady zahradní nářadí vypněte a odejměte akumulátor.

ZAROVNÁVAČ

Problémy	Možné příčiny	Nápravná opatření
Indikátor baterie LED bliká	Nízké napětí baterie.	Nabijte baterii.
Bliká červená kontrolka LED chyby	Přetížení.	Sekacínástavec je zaseknutý Deaktivujte výrobek. Vyjměte baterii. Vyčistěte sekacínástavec od nežádoucích materiálů.
	Problém s teplotou.	Nechte výrobek vychladnout.
	Spoušť plynu a spínač zapnutí/vypnutí jsou stisknuty současně.	Uvolněte spoušť plynu. Znovu proveďte startovací sekvenci.
	Jiné problémy	Obraťte se na servisního pracovníka
Výrobek se nespustí	Nečistoty v konektorech baterie.	Vyčistěte konektory baterie stlačeným vzduchem nebo měkkým kartáčem.
	Sada baterií se vybila.	Sadu baterií nabijte.
	Jiné problémy	Obraťte se na servisního pracovníka.
Zarovnávač běží přerušovaně	Baterie není zcela zasunuta do přístroje.	Plně vyjměte a znovu vložte baterii.
	Možný elektrický problém.	Obraťte se na servisního pracovníka.
Nadměrné vibrace/hluk.	Problém s vyrovnaním nože.	Zkontrolujte čepel z hlediska poškození, vyměňte čepel.
	V krytu nože se nahromadila hlína/nečistoty.	Vyčistěte kryt nože, odstraňte nečistoty.
	Problém s řezacími nástavci. Stroj je vadný.	Vyměňte sekacínástavec. Obraťte se na servisního pracovníka.

CZ

TECHNICKÉ ÚDAJE

	KAC142
Rychlost řezání	5400/7000rpm
Velikost čepele	20 cm
Stupeň ochrany	IPX4
Hmotnost (Holé nářadí)	2.3 kg

KOMBINACE SEKACÍCH NÁSTAVCŮ A NOSNÝCH SYSTÉMŮ

Cutting attachment	Nosný systém
Výměnná řezací čepel na okrajování 20 cm	- Ramenní popruh - Batoňový bateriový postroj

INFORMACE TÝKAJÍCÍ SE HLUČNOSTI

Měřený akustický tlak $L_{pA} = 77.1 \text{ dB(A)}$

$K_{pA} = 3 \text{ dB(A)}$

Měřený akustický výkon $L_{wA} = 93.68 \text{ dB(A)}$

$K_{wA} = 1.37 \text{ dB(A)}$

Používejte ochranu sluchu.



INFORMACE TÝKAJÍCÍ SE VIBRACÍ

Celkové hodnoty vibrací (trojosé nebo vektorové součtové měření) stanovené v souladu s EN 62841:

Typická naměřená hodnota vibrací $a_h < 2,1 \text{ m/s}^2$

Kolísání $K < 1,5 \text{ m/s}^2$

Deklarovaná celková hodnota vibrací a deklarovaná úroveň vytvářeného hluku byly měřeny v souladu se standardními zkušebními postupy a lze je použít při srovnání jednotlivých nářadí mezi sebou.

Deklarovaná celková hodnota vibrací a deklarovaná úroveň vytvářeného hluku mohou být také použity k předběžnému stanovení doby práce s nářadím.

VAROVÁNÍ: Vibrace a hluchost při aktuálním použití elektrického nářadí se od deklarováných hodnot mohou lišit v závislosti na způsobu, jakým je nářadí použito, zejména pak na typu zpracovávaného obrobku podle následujících příkladů a na dalších způsobech, jakými je nářadí používáno:

Jak je nářadí používáno a jaké materiály budou řezány nebo vrtány.

Nářadí musí být v dobrém stavu a musí být prováděna jeho řádná údržba.

S nářadím musí být používáno správně příslušenství, a toto příslušenství musí být ostré a v dobrém stavu.

Pevnost uchopení rukojetí a zda je použito jakékoliv příslušenství snižující úroveň vibrací a hluku.

Toto nářadí může být použito pouze pro určené účely a podle těchto pokynů.

Není-li toto nářadí používáno odpovídajícím způsobem, může způsobit syndrom nemoci způsobené působením vibrací na ruce a paže obsluhy.

VAROVÁNÍ: Chcete-li být přesní, odhad doby působení vibrací v aktuálních podmínkách při použití tohoto nářadí by měl brát v úvahu také všechny části pracovního cyklu, jako jsou doby, kdy je nářadí vypnuto a kdy je v chodu ve volnoběžných otáčkách, ale ve skutečnosti neprovádí žádnou práci. Doba působení vibrací tak může být během celkové pracovní doby značně zkrácena.

Pomáhá minimalizovat riziko působení vibrací a hluku.

VŽDY používejte ostré sekáče, vrtáky a nože. Provéďte údržbu tohoto nářadí podle těchto pokynů a zajistěte jeho řádné mazání (je-li to vhodné).

Pokud bude nářadí používáno pravidelně, pak investujte do příslušenství snižujícího úroveň vibrací a hluku.

Vypracujte si svůj plán práce, abyste působení vysokých vibrací tohoto nářadí rozdělili do několika dnů.

OCHRANA ŽIVOTNÍHO PROSTŘEDÍ

Vysloužilé elektrické produkty byste neměli vyhazovat společně s komunálním odpadem. Nářadí recyklujte ve sběrnách zřízených k tomuto účelu. O možnostech recyklace se informujte na místních úřadech nebo u prodejce.

PROHLÁŠENÍ O SHODĚ

My,
Positec Germany GmbH
Postfach 680194, 50704 Cologne, Germany

prohlašujeme že tento výrobek,
Popis **Nástavec se zahnutými nůžkami na okraje trávníku**

Typ **KAC142 (142-označení strojního zařízení, zástupce pro Nástavec pro ořezávač okrajů trávníků)**

Funkce **Ořízněte okraje trávy**

splňuje následující směrnice:

2006/42/EC

2014/30/EU

2011/65/EU&(EU)2015/863

2000/14/EC upravená směrnici 2005/88/EC

2000/14/EC upravená směrnici 2005/88/EC:

- Postup posuzování shody podle **Dodatek V**

- Měřená úroveň akustického výkonu **94 dB (A)**

- Deklarovaná zaručená úroveň akustického výkonu **96 dB (A)**

Splňované normy

EN 62841-1, ISO 11789, EN ISO 3744,
EN IEC 55014-1, EN IEC 55014-2, EN IEC 63000

Osoba oprávněná uspořádat technický soubor,
Název Marcel Filz
Adresa Positec Germany GmbH
Postfach 680194, 50704 Cologne, Germany



2024/3/8

Allen Ding

Zástupce vrchní konstrukční kanceláře,

Testování & Certifikace

Positec Technology (China) Co., Ltd

18, Dongwang Road, Suzhou Industrial

Park, Jiangsu 215123, P. R. China

Positec
Technology (China) Co., Ltd

18, Dongwang Road, Suzhou Industrial

Park, Jiangsu 215123, P. R. China

OBSAH

Úvod.....	124
Zoznam súčastí.....	125
Bezpečnosť výrobku.....	126
Montáž a ovládanie.....	129
Preprava.....	131
Údržba	131
Čistenie.....	132
Skladovanie.....	132
Riešenie problémov.....	132
Technické parametre.....	133
Ochrana životného prostredia.....	134
Vyhlasenie o zhode.....	134

ÚVOD

Vážený zákazník,

ďakujeme Vám, že ste si kúpili tento výrobok Kress Commercial. Venujeme sa vývoju vysoko kvalitných výrobkov, ktoré vyhovujú vašim komerčným požiadavkám na terénne úpravy.

Značka Kress je synonymom pre prvotriedne služby. Ak budete mať v priebehu celej životnosti vášho výrobku akékoľvek otázky alebo obavy týkajúce sa vášho výrobku, kontaktujte svojho predajcu alebo náš tím zákazníckych služieb so žiadosťou o pomoc.

Sme si istí, že sa vám v nasledujúcich rokoch bude práca s výrobkom Kress páčiť.

POUŽÍVANIE PODĽA URČENIA

Spolu s pohonnou jednotkou KAC104, tento stroj je určený na orezávanie okrajov chodníkov, príjazdových ciest, obrubníkov a terás.

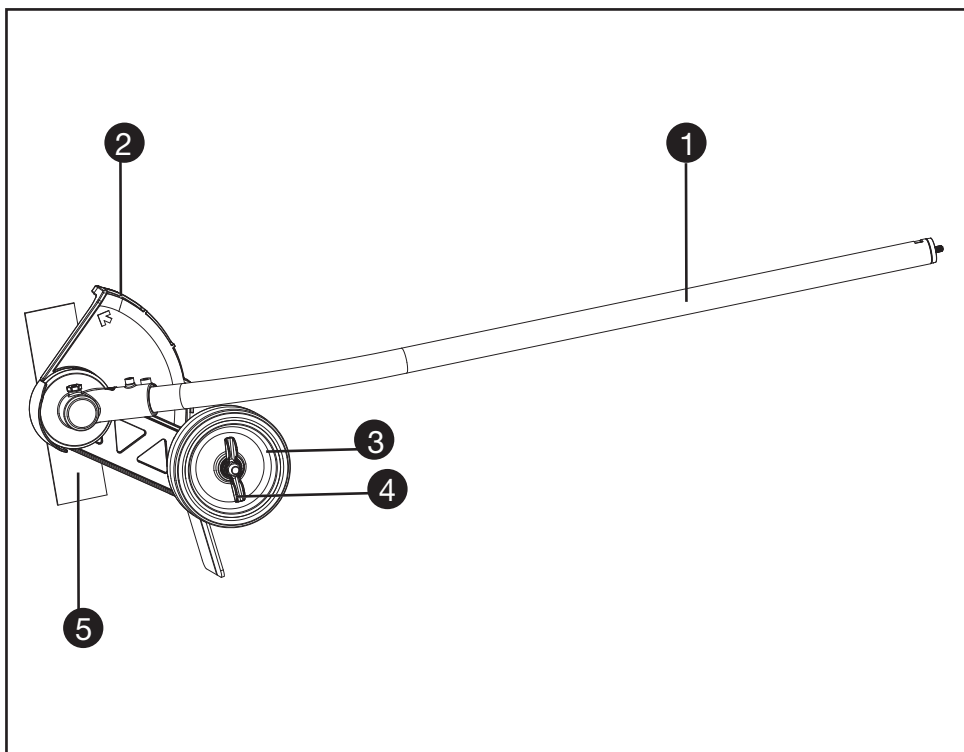

SK

ZOZNAM SÚČASTÍ

- | | |
|----|--|
| 1. | TYČ |
| 2. | OCHRANNÉHO KRYTU PROTI ÚLOMKOM |
| 3. | OPORNÉ KOLESO |
| 4. | KRÍDLOVÁ MATICA NASTAVENIA PODPORNÉHO KOLESA |
| 5. | ČEPEL' |

PŔVODNÝ NÁVOD NA POUŽITIE BEZPEČNŔ VÝROBKU VŠEOBECNÉ BEZPEČNOSTNÉ UPOZORNENIA



VAROVANIE Prečítajte si všetky bezpečnostné varovania, pokyny, zoznámte sa s ilustráciami a technickými údajmi dodanými s týmto elektrickým náradím.

Nedodržanie akýchkoľvek nižšie uvedených pokynov môže mať za následok úraz elektrickým prúdom, vznik požiaru alebo vážneho úrazu.

Odoľte si všetky varovania a inštrukcie pre budúcu potrebu.

Výraz „elektrické ručné náradie“ vás vo varovaniach odkazuje buď na náradie na elektrický pohon (napájané z elektrickej siete) alebo na akumulátorové náradie (napájané z akumulátora).

1) Bezpečnosť na pracovisku

- a) **Udržujte pracovisko čisté a dobre osvetlené.** *Pracovisko plné nepotrebných predmetov alebo slabo osvetlené zvyšuje možnosť úrazu.*
- b) **Nepoužívajte elektrické ručné náradie v prostredí náchylnom na explóziu, ako napríklad v prítomnosti horľavých tekutín, plynov alebo prachu.** *Elektrické ručné náradie vytvára iskry, ktoré môžu vznietiť prach alebo výpary.*
- c) **Udržujte deti a prizerajúcich sa v dostatočnej vzdialenosti pri práci s elektrickým ručným náradím.** *Štrata pozornosti môže viesť k strate kontroly nad náradím.*

2) Bezpečnosť pri práci s elektrinou

- a) **Prípoky elektrického ručného náradia musia byť zhodné so zástrčkami.** *Nemodifikujte prípojku žiadnym spôsobom. Nepoužívajte spolu s uzemneným ručným náradím žiadne adaptérové prípojky, ktoré neumožňujú ochranu uzemnením. Pôvodné prípojky a k nim prislúchajúce zástrčky znižujú riziko úrazu elektrickým prúdom.*
- b) **Vyhýbajte sa kontaktu s uzemnenými povrchmi, ako napríklad rúrkami, radiátormi, sporákmi a chladničkami.** *Keď je vaše telo spojené s uzemneným predmetom alebo stojí na uzemnenom území, je zvýšené riziko elektrického šoku.*
- c) **Nevystavujte ručné náradie dažďu alebo vlhkým podmienkam.** *Keď sa voda dostane pod povrch elektrického ručného náradia, je zvýšené riziko elektrického šoku. Zariadenie nepoužívajte v daždi alebo v mokrych podmienkach. Môže to zvýšiť riziko zásahu elektrickým prúdom.*
- d) **Nezaobchádzajte s káblom prípojky necitlivo.** *Nikdy si nepriťahujte elektrické ručné náradie k sebe pomocou kábla,*

neťahajte ho za sebou pomocou kábla a nevytrhávajte kábel zo zástrčky aby ste ručné náradie vyplí. Nevystavujte kábel vysokým teplotám, oleju, ostrým hranám alebo pohyblivým časťami. Poškodené alebo zamotané káble môžu viesť k zvýšenému riziku elektrického šoku.

- e) **Pri práci s ručným náradím v exteriéri použite predlžovací kábel vhodný na použitie v exteriéri.** *Použitím kábla vhodného na použitie v exteriéri redukuje riziko vzniku elektrického šoku.*
 - f) **Pokiaľ je práca s ručným náradím vo vlhkých podmienkach nevyhnutná, použite napájanie chránené ističom typu prúdový chránič (RCD).** *Použitie RCD ističa redukuje riziko vzniku elektrického šoku.*
- ## 3) Osobná bezpečnosť
- a) **Buďte sústredení, sledujte, čo robíte, a pri práci s ručným náradím sa riadte zdravým rozumom.** *Nepoužívajte ručné náradie, keď ste unavení alebo pod vplyvom omamných látok, alkoholu alebo liekov. Moment nepozornosti pri práci s ručným náradím môže viesť k vážnemu osobnému zraneniu.*
 - b) **Použite osobné ochranné pomôcky.** *Vždy nosite ochranu očí. Ochranné pomôcky, ako napríklad protiprachová maska, topánky s protišmykovou podrážkou alebo chrániče sluchu použité v prislúšných podmienkach pomáhajú redukovat' vážne osobné zranenia.*
 - c) **Predíd'te neúmyselnému zapnutiu.** *Uistite sa, že prepínač je vo vypnutej pozícii, pred tým, než zapojíte náradie do elektriny a/alebo k akumulátoru, pri zdvihnutí alebo nosení náradia. Nosenie náradia s prstom na prepínači alebo aktívneho náradia, ktoré je zapnuté, zvyšuje možnosť úrazu.*
 - d) **Odstráňte akékoľvek nastavovacie kľúče alebo kľúče na matice a skrutky pred tým, než zapnete ručné náradie.** *Nastavovací alebo iný kľúč ponechaný pripavený na rotujúcej časti ručného náradia môže spôsobiť osobný úraz.*
 - e) **Neprečunajte sa.** *Udržujte si stabilitu a pevnú zem pod nohami za každých podmienok. Umožňuje vám to lepšiu kontrolu nad ručným náradím v neočakávaných situáciách.*
 - f) **Oblečte sa náležite.** *Nenoste voľné oblečenie alebo šperky. Svoje vlasy a voľné oblečenie držte mimo dosahu pohyblivých častí. Voľné oblečenie, šperky alebo dlhé vlasy sa môžu do pohyblivých častí zachytiť.*
 - g) **Pokiaľ sú zariadenia nastavené na spojenie so zariadeniami na zachytávanie a extrakciu prachu, uistite sa, že sú náležite využité a pripojené.** *Použitím zberača prachu redukuje riziká spojené s prachom.*
 - h) **Nedovoľte, aby ste vďaka skúsenostiam získaným časťým používaním elektrického náradia prestali dodržiavať základy bezpečného použitia.** *Neopatrný úkon môže spôsobiť vážny úraz v priebehu zlomku sekundy.*

- 4) Použitie a údržba ručného náradia
- a) Nepreťažujte ručné náradie. Použite správne ručné náradie na danú činnosť. Správne ručné náradie spraví prácu lepšie a v medziach, na ktoré bolo navrhnuté.
- b) Nepoužívajte ručné náradie, pokiaľ sa prepínač neprepína medzi zapnutím a vypnutím. Akékoľvek ručné náradie, ktoré nie je kontrolovateľné prepínačom, je nebezpečné a musí byť opravené.
- c) Pred akýmkoľvek nastavením, výmenou zásad alebo uskladnením elektrického náradia vyťahnite sieťovú zástrčku zo zásuvky alebo, ak to bude možné, vyťahnite akumulátor. Takéto preventívne bezpečnostné opatrenia redukujú riziko náhodného zapnutia ručného náradia.
- d) Keď ručné náradie nepoužívate, skladujte ho mimo dosahu detí a nedovoľte osobám, ktoré nemajú skúsenosti s prácou s ručným náradím alebo neboli oboznámené s týmito inštrukciami, dotýkať sa náradia. Ručné náradie je nebezpečné v rukách netrénovanej osoby.
- e) Vykonávajte pravidelnú údržbu elektrického náradia a príslušenstva. Skontrolujte chybné pripojenia alebo spojenia pohyblivých častí, zlomené časti alebo iné okolnosti, ktoré by mohli ovplyvniť funkčnosť ručného náradia. Pri poškodení musí byť pred použitím najprv elektrické ručné náradie opravené. Mnoho úrazov vzniká preto, že je elektrické ručné náradie zle udržiavané.
- f) Udržujte rezacie nástroje ostré a čisté. Náležite udržiavané rezacie nástroje s ostrými rezacími hranami sú menej náchylné na „zaseknutie“ a sú ľahšie ovládateľné.
- g) Používajte elektrické náradie v súlade týmito pokynmi, berte pritom do úvahy pracovné podmienky a druh vykonávanej práce. Ak sa elektrické náradie použije na iné účely, než na čo je určené, môže dochádzať k nebezpečným situáciám.
- h) Rukoväte a povrchy držiadiel udržujte suché, čisté, bez mazív a tukov. Šmyklavé rukoväte a držiadlá neumožňujú bezpečnú manipuláciu a obsluhu náradia v neočakávaných situáciách.
- 5) Používanie a starostlivosť o batériové elektrické náradie
- a) Nabíjajte iba nabíjačkou určenou výrobcom. Nabíjačka, ktorá je vhodná na jeden typ bloku batérií, môže pri použití s iným typom batérií spôsobiť požiar.
- b) Elektrické náradie používajte iba s určeným typom bloku batérií. Použitie akéhokoľvek iného typu batérií môže zvýšiť riziko zranenia a požiaru.
- c) Ak sa blok batérií nepoužíva, neukladajte ho do blízkosti iných kovových predmetov, ako sú sponky na papier, mince, kľúče, klince, skrutky alebo iné drobné kovové predmety, ktoré by mohli skratovať kontakty.

Skratovanie kontaktov batérie môže viesť k popáleninám alebo vzniku požiaru.

- d) Pri nesprávnom používaní môže z batérie vystreknúť kvapalina; vyhýbajte sa styku s ňou. Ak dôjde k styku kvapaliny s pokožkou, opláchnite zasiahnuté miesto vodou. Ak sa kvapalina dostane do očí, ihneď vyhľadajte lekársku pomoc. Kvapalina, ktorá unikla z batérie, môže spôsobiť podráždenie a poleptanie.
- e) Akumulátor alebo náradie, ktoré je poškodené alebo upravené, nepoužívajte. Poškodené alebo upravené akumulátory môžu mať nepredvídateľné chovanie s následkom požiaru, explózie alebo s nebezpečenstvom úrazu.
- f) Akumulátor alebo náradie nevyhadzujte do ohňa alebo ho nevystavujte nadmerným teplotám. Pri vhození do ohňa alebo vystavení teploty nad 130 °C môže dôjsť k explózii.
- g) Dodržiavajte všetky pokyny pre nabíjanie a akumulátor alebo náradie nenabíjajte mimo teplotný rozsah špecifikovaný v tomto návode. Nesprávne nabíjanie alebo nabíjanie pri teplotách mimo špecifikovaný rozsah môže poškodiť akumulátor a zvýšiť riziko požiaru.
- 6) Servis
- a) Servisné práce na náradí nechajte vykonať kvalifikovaných pracovníkov s použitím originálnych náhradných dielov. Výsledkom bude trvalá bezpečnosť pri práci s elektrickým náradím.
- b) Poškodené akumulátory nikdy neopravujte. Servis akumulátorov by mal byť prevedený iba výrobcom alebo autorizovaným servisným zástupcom.

SK

BEZPEČNOSTNÉ POKYNY PRE FRÉZY NA HRANY

1. ŠKOLENIE

- a) Prečítajte si pozorne tieto pokyny. Zoznámte sa s ovládacími prvkami a správnym používaním stroja.
- b) Nikdy nedovoľte ľuďom, ktorí nie sú oboznámení s týmito pokynmi, alebo deťom používať stroj. Miestne predpisy môžu obmedzovať vek obsluhy.
- c) Nikdy neorezávajte trávnik, ak sú v blízkosti osoby, najmä deti, alebo domáce zvieratá.
- d) Majte na pamäti, že obsluha alebo používateľ nesie plnú zodpovednosť za nehody a nepredvídané udalosti voči iným osobám a ich majetku.

2. PRÍPRAVA

- a) Počas orezávania vždy noste okuliare a ochranu sluchu, pevnú obuv a dlhé nohavice.
- b) Dôkladne skontrolujte povrch, kde budete zariadenie používať, a odstráňte všetky kamene, palice, drôty, kosti a iné cudzie predmety.

- c) Pred použitím vždy vizuálne skontrolujte čepele, skrutku čepele a rezací mechanizmus na to, či nie sú opotrebované alebo poškodené. Vymeňte opotrebované alebo poškodené čepele a skrutky naraz, aby ste zachovali vyváženie.
- d) Používajte iba diely a príslušenstvo odporúčané výrobcom.

3. POUŽÍVANIE

- a) Orezávajte len za denného svetla alebo pri dobrom umelom osvetlení.
- b) Vždy sa uistite o vašom postoji na svahoch.
- c) Kráčajte, nikdy nebežte.
- d) Buďte mimoriadne opatrní pri cúvaní, alebo ťahaní orezávača smerom k sebe.
- e) Pred prechádzaním na iné povrchy, ako je tráva a pri prenose orezávače do a z oblasti, ktorá má byť orezaná, sa uistite, že sa čepeľ zastavila.
- f) Nikdy nepoužívajte orezávač s chybnými, chýbajúcimi alebo nesprávne pripevnenými chráničmi.
- g) Riadte sa pokynmi, aby ste motor starostlivo zapli a aby ste si udržali nohy od noža.
- h) Pri zapínaní motora sa nesmie prevrátiť, pokiaľ sa musí rozbaľovacia fréza naštartovať. V takom prípade nenakláňajte viac, ako je nevyhnutne potrebné, a iba zdvihnite časť od obsluhy.
- i) Nepúšťajte motor, ak niekto stojí pred čepeľou.
- j) Nedávajte ruky alebo nohy do blízkosti rotujúcich častí alebo pod nich.
- k) Vždy vypnite motor a odpojte od akumulátora:
 - 1) pred odstránením prekážky;
 - 2) pred kontrolou, čistením alebo nastavením čepele;
 - 3) po náraze na cudzí predmet: Skontrolujte čepele na poškodenie a pred zahájením používania orezávača urobte opravu;
 - 4) ak začne orezávač neobvykle vibrovať (ihned skontrolujte).
- l) Keď opúšťate rezací stroj, vždy zo zariadenia vyberte batériu.
- m) Vždy sa uistite, že vetracie otvory nie sú usadené.

4. Údržba a skladovanie

- a) Udržujte všetky matice a skrutky utiahnuté, aby bol prístroj v bezpečnom prevádzkovom stave.
- b) Vymeňte opotrebované alebo poškodené diely.
- c) Nepokúšajte sa stroj opravovať, ak nie ste na to kompetentní.
- d) Používajte iba výrobcom odporúčané náhradné diely a príslušenstvo.
- e) Keď stroj nepoužívate, uskladnite ho mimo dosahu detí.
- f) Pravidelne kontrolujte a udržiavajte stroj. Nechajte stroj opraviť len u autorizovaného odborníka.





SA BATÉRIÍ



- a) **Nepokúšajte sa demontovať, rozoberať alebo rozrezávať batérie alebo jej články.**
- b) **Batériu neskratujte. Neukladajte batérie náhodne v škatuliach alebo v zásuvkách, kde by mohlo dôjsť k ich vzájomnému skratovaniu alebo k skratovaniu spôsobenému inými predmetmi.** Ak sa batéria nepoužíva, udržiajte ju v bezpečnej vzdialenosti od sponiek na papieri, minci, kľúčov, klinčov, skrutiek alebo iných malých kovových predmetov, ktoré môžu spôsobiť prepojenie kontaktov batérie. Skratovanie kontaktov batérie môže spôsobiť popálenieiny alebo požiar.
- c) **Nezavádzajte batériu pôsobeniu tepla alebo ohňa. Vyvarujte sa skladovania batérií na otvorenom slnku.**
- d) **Nezavádzajte batériu mechanickým rázom.**
- e) **Ak dôjde k úniku kvapaliny z batérie, zabráňte tomu, aby sa táto kvapalina dostala do kontaktu s pokožkou alebo aby zasiahla oči. Ak dôjde k takému kontaktu, zasiahnuté miesto umyte značným množstvom vody a vyhľadajte lekárske ošetrovanie.**
- f) **Udržujte batérie čisté a suché.**
- g) **Ak sú svorky batérie znečistené, utrite ich čistou a suchou handričkou.**
- h) **Batéria musí byť pred použitím nabitá. Vždy postupujte podľa uvedených pokynov a používajte správny postup nabíjania.**
 - i) **Nenechávajte batériu nabíjať, ak nebude batéria použitá.**
- j) **Po dlhodobom uložení budete možno musieť vykonať niekoľko cyklov nabíjania a vybíjania, aby batéria dosiahla svoj maximálny výkon.**
- k) **Vykonávajte nabíjanie iba v nabíjačke, ktorá je špecifikovaná spoločnosťou Kress. Nepoužívajte inú nabíjačku, než je nabíjačka špeciálne dodaná na použitie s týmto zariadením.**
- l) **Nepoužívajte žiadnu batériu, ktorá nie je určená na použitie s týmto zariadením.**
- m) **Ukladajte batérie mimo dosahu detí.**
- n) **Uchovajte originálnu dokumentáciu k tomuto výrobku na budúce odkazy.**
- o) **Ak sa zariadenie nepoužíva, vyberte z neho batériu.**
- p) **Vykonávajte riadnu likvidáciu batérie.**
- q) **V zariadení nekombinujte batériové články rôzneho dátumu výroby, kapacity, veľkosti alebo typu.**
- r) **Batériu uchovávajte ďalej od mikrovlnných rúr a zariadení pod vysokým tlakom.**
- s) **Upozornenie! Nepoužívajte jednorazové batérie.**

TIETO POKYNY USCHOVAJTE

BEZPEČNOSTNÉ VAROVANIA TÝKAJÚCE

SYMBOLY

	Kvôli zníženiu rizika poranenia je potrebné, aby si používateľ najprv prečítal návod
	VÝSTRAHA
	Noste ochranu sluchu a oči
	Smer otáčania čepele orezávača
	Prizerajúcich sa udržiajte v bezpečnej vzdialenosti
	Smer otáčania čepele orezávača
	Rotujúca rezná čepeľ
	Elektrické výrobky sa nesmú likvidovať spolu s domácim odpadom. Recyklujte v zberných miestach na tento účel zriadených. O možnosti recyklácie sa informujte o miestnych úradoch alebo u predajcu.
 Li-Ion 	Akumulátor Li-Ion. Tento výrobok bol označený symbolom "triedený odpad" pre všetky jednotlivé a zložené akumulátory. Preto musí byť s ohľadom vplyvu na životné prostredie po doslúžení recyklovaný alebo demontovaný. Akumulátory obsahujú nebezpečné látky, preto môžu byť nebezpečné pre životné prostredie a ľudské zdravie.
	Nevystavujte ohňu.

	Akumulátory sa môžu pri nesprávnom spôsobe likvidácie dostať do systému kolobehu vody, čo môže ohroziť vlastný ekosystém. Doslúžte akumulátory nelikvidujte ako zmesový komunálny odpad.
	Používajte ochranné rukavice.
	Pred vykonávaním akéhokoľvek nastavenia, opravy alebo údržby vždy vyberte z náradia batériu.

MONTÁŽ A OVLÁDANIE

 **POZNÁMKA:** Pred tým, ako náradie použijete, prečítajte si návod na použitie.

PRED POUŽITÍM:

Upevnenie a odpojenie pohonnej jednotky (Pozrite si obr. A1, A2, A3)

1. Z konca prídavného hriadeľa odstráňte ochranný uzáver.
2. Pri montáži zarovnajete trojuholníkovú ikonu na tlačidlo so šípkou štítku na prídavnom hriadeľi.
3. Hriadele pritlačte k sebe, až kým nebudete počuť „cvaknutie“. Hrana šípky štítku by mala byť tesne pri spojovacom puzdre hriadeľa. (Poznámka: Ak sa hlava na rovné okraje nedá úplne pripojiť k pohonnej jednotke, hlavu na rovné okraje mierne pootočte, kým sa nebude dať úplne nasadiť na hriadeľ.)
4. Montáž dokončíte utiahnutím gombíka v smere hodinových ručičiek.
5. Pre demontáž uvoľníte gombík jeho otočením proti smeru hodinových ručičiek a potom zatlačením na uvoľňovacie tlačidlo odtiahnite hriadele od seba. Na predlžovací hriadeľ znova založte ochranný uzáver, aby sa zaistilo, že do neho nebude vniknúť prach a úlomky.

SK

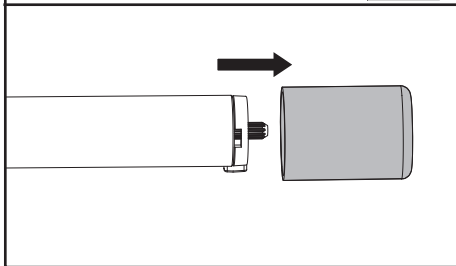
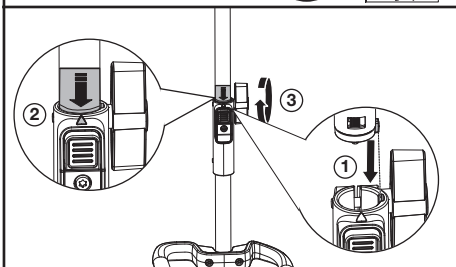
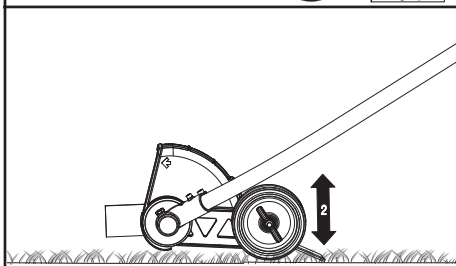
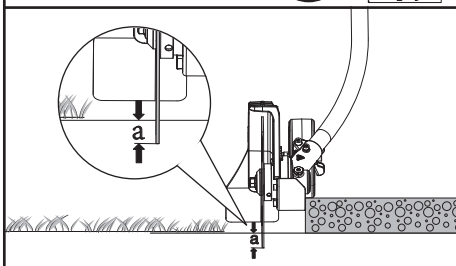
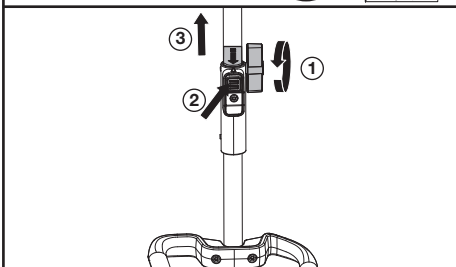
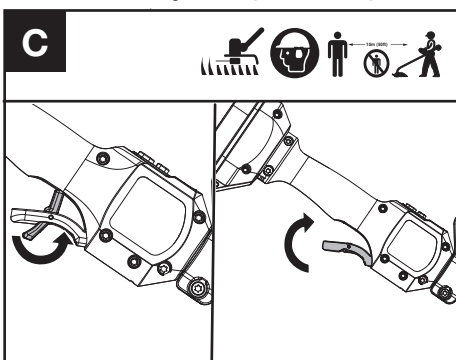
A1**A2****B1****B2****A3****PREVÁDZKA:****Štartovanie okrajovača (Pozri obr. C)**

1. Preklopte páku uzamknutia škrtiacej klapky a potom stlačte a podržte spúšť škrtiacej klapky, aby ste stroj spustili.

POZNÁMKA: Viac podrobností nájdete v návode na používanie pohonnej jednotky.

Nastavte výšku kosenia (Pozri obr. B1,B2)

1. Vypnite elektrické náradie a vyberte batériu.
2. Uvoľnite krídlovú maticu. Zatláčením kolesa nahor sa zväčší hĺbku rezu (a) alebo smerom nadol sa zníži hĺbky rezu (a).
3. Odporúča sa nastaviť hĺbkové koleso tak, aby sa čepeľ orezávača len dotkla zeme alebo porušila povrch pôdy najviac o 0,2 palca (5 mm).
4. Utliahnite krídlovú maticu. V normálnej pracovnej polohe skontrolujte hĺbku rezu a v prípade potreby ju upravte.

PREPRAVA

Doprava orezávača

1. Vypnite orezávač a vyberte batériu
2. Pri ručnej preprave orezávača držte stred hriadeľa, aby ste sa uistili, že je stroj rovnobežný so zemou.
3. Orezávač pri i preprave vo vozidle zaistíte a umiestnite tak, aby ste zabránili jeho pohybu alebo poškodeniu.

Pre akumulátorové náradie

Odporúčaný rozsah okolitej teploty pre vybíjanie je -20 až 45°C (-4 až 113°F).

Odporúčený rozsah okolitej teploty pre nabíjací systém v priebehu nabíjania je -5°C~45°C (23°F~113°F).

ÚDRŽBA

Výmena čepele (Pozri obr. D1, D2, D3)

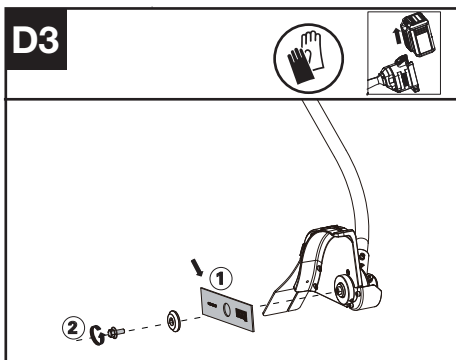
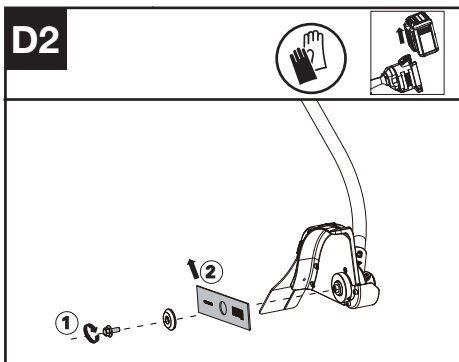
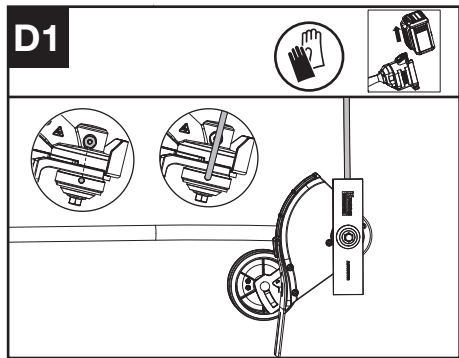

1. Zarovnajzte otvor vo vnútornom adaptéri čepele so zárezom v kryte prevodovky a vložte uzamykací nástroj, aby ste zabránili otáčaniu.
2. Uvoľnite skrutku.
3. Vymeňte nôž a utiahnite skrutku na 15-20 Nm (11-15 ft-lb).

Mazanie prevodovky (Pozri obr. E1, E2)

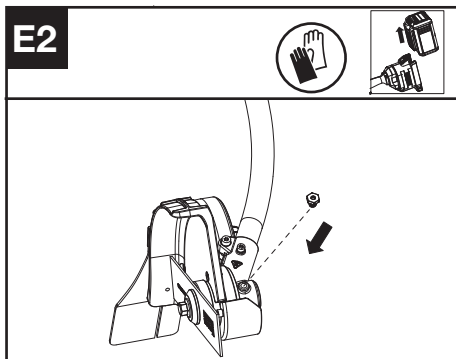
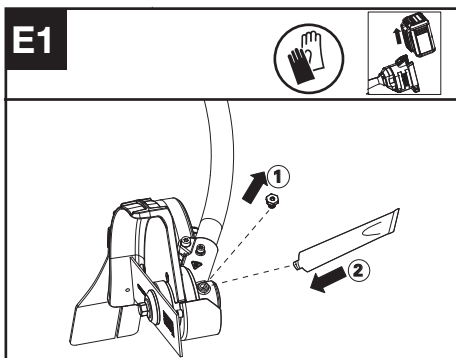

1. Odstráňte uzatváraciu skrutku zo skrine prevodovky a vstreknite približne 5 g maziva do skrine prevodovky.
2. Dotiahnite skrutku.

POZNÁMKA: Premazanie skrine prevodovky cez olejový otvor po každých 50 hodinách prevádzky. Pre najlepšiu prevádzku a dlhšiu životnosť namažte skriňu prevodovky orezávača komerčne dostupným mazivom(SHELL Gadus S2 V220 1).

ČISTENIE

1. Vypnite orezávač a vyberte batériu
2. Nepoužívajte agresívne čistiace prostriedky alebo rozpúšťadlá. Po použití stroj očistite vlhkou handričkou namočenou v neutrálnom čistiacom prostriedku.
3. Udržujte zásuvku bez cudzích predmetov a čistite ju mäkkou a suchou kefou alebo handričkou.
4. Nestriekajte vodu na motor a elektrické komponenty.
5. Na čistenie stroja nepoužívajte tlakový čistič.

SKLADOVANIE

1. Pred uskladnením vyberte z kosačky batériu.
2. Kosačku skladujte na suchom a bezpečnom mieste, ktoré je neprístupné deťom a iným neoprávneným osobám.
Ak sa rezací nástavec nebude dlhší čas používať, odstráňte ho.
3. V prípade zvlhnutia počas prevádzky sa musí zariadenie a batéria vysušiť pred uskladnením alebo nabíjaním. Ak sa zariadenie nepodarí zapnúť, vyberte batériu a znovu ju vložte.

RIEŠENIE PROBLÉMOV

V nasledujúcej tabuľke sú uvedené kontroly a činnosti, ktoré môžete vykonať, ak vaše zariadenie správne nefunguje.



UPOZORNENIE: Pred riešením akéhokoľvek problému vypnite zariadenie a odpojte batériu.

OREZÁVAČ

Problémy	Možné príčiny	Opravné opatrenie
LED kontrolka batérie bliká	Nízke napätie batérie.	Nabite batériu.
Bliká červená chybová LED kontrolka	Preťaženie.	Rezací nástavec je zaseknutý, deaktivujte výrobok. Odstráňte batériu. Vyčistite rezací nástavec od nežiaducich materiálov.
	Problém s teplotou.	Nechajte výrobok vychladnúť.
	Súčasne sa stlačí škrtiaca klapka a vypínač zapnutia/vypnutia.	Pustite škrtiacu klapku. Znovu vykonajte štartovaciu sekvenciu.
	Iné problémy	Kontaktujte servisného zástupcu
Výrobok sa nespustí	Nečistoty v konektoroch batérie.	Vyčistite konektory batérie stlačeným vzduchom alebo mäkkou kefou.
	Batéria sa vybila.	Nabite batériu.
	Iné problémy	Kontaktujte servisného zástupcu.
Orezávač pracuje prerušovane	Batéria nie je úplne vložená do zariadenia.	Úplne vložte batériu.
	Potenciálny elektrický problém.	Kontaktujte servisného zástupcu.

Nadmerné vibrácie/hluk.	Problém s vyvážením čepele.	Úplne vyberte a znova vložte batériu.
	Nahromadenie pôdy/nečistôt v kryte čepele.	Vyčistite kryt čepele, odstráňte nečistoty.
	Problém s rezacím príslušenstvom. Stroj je chybný.	Vymeňte rezací nástavec. Kontaktujte servisného zástupcu.

TECHNICKÉ PARAMETRE

	KAC142
Napätie	5400/7000rpm
Veľkosť čepele	20 cm
Stupeň ochrany	IPX4
Hmotnosť (Holé náradie)	2.3 kg

KOMBINÁCIE REZACÍCH NADSTAVCOV A NOSNÝCH SYSTÉMOV

Rezací nástavec	Nosný systém
Výmenný nôž na hrany o dĺžke 20 cm	- Ramenný popruh - Batériový postroj na batoh

SK

INFORMÁCIE O HLUKU

Meraný akustický tlak	$L_{pA} = 77.1 \text{ dB(A)}$
K_{pA}	3 dB(A)
Meraný akustický výkon	$L_{wA} = 93.68 \text{ dB(A)}$
K_{wA}	1.37 dB(A)
Používajte ochranu sluchu.	

INFORMÁCIE O VIBRÁCIÁCH

Výsledné celkové hodnoty pre vibrácie (suma pre trojosový vektor) stanovené podľa normy EN 62841:

Typická nameraná hodnota vibrácií	$a_h < 2,1 \text{ m/s}^2$
Nepresnosť	$K < 1,5 \text{ m/s}^2$

Deklarovaná celková hodnota vibrácií a deklarovaná úroveň vytváraného hluku boli merané v súlade so štandardnými skúšobnými postupmi a môžete ich použiť na vzájomné porovnanie jednotlivých náradí. Deklarovaná celková hodnota vibrácií a deklarovaná úroveň vytváraného hluku môžu byť tiež použité na predbežné stanovenie doby práce s náradím.

 **VAROVANIE:** Vibrácie a hlučnosť pri aktuálnom použití elektrického náradia sa od deklarovanej môžu líšiť v závislosti od spôsobu, akým je náradie používané, a hlavne od typu spracovávaného obrobku podľa nasledujúcich príkladov a ďalších spôsobov, akými je náradie používané:

Ako sa náradie používa a aké materiály sa budú rezať alebo vŕtať.
Náradie musí byť v dobrom stave a musí byť vykonávaná jeho riadna údržba.

S náradím sa musí používať správne príslušenstvo, a toto príslušenstvo musí byť ostré a v dobrom stave.

Pevnosť uchopenia rukoväti a či je použité akékoľvek príslušenstvo znižujúce úroveň vibrácií a hluku.

Toto náradie môže byť použité iba na určené účely a podľa týchto pokynov.

Ak sa toto náradie nepoužíva zodpovedajúcim spôsobom, môže spôsobiť syndróm choroby spôsobenej pôsobením vibrácií na ruky a paže obsluhy.



VAROVANIE: Ak chcete byť presní, odhad času pôsobenia vibrácií v aktuálnych podmienkach pri použití tohto náradia by mal brať do úvahy taktiež všetky časti pracovného cyklu, ako sú časy, kedy je náradie vypnuté a kedy je v chode vo voľnobežných otáčkach, ale v skutočnosti nevykonáva žiadnu prácu. Čas pôsobenia vibrácií tak môže byť v rámci celkového pracovného času značne skrátený.

Pomáha minimalizovať riziko pôsobenia vibrácií a hluku.

VŽDY používajte ostré sekáče, vrtáky a nože. Vykonávajte údržbu tohto náradia podľa týchto pokynov a zaistíte jeho riadne mazanie (ak je to vhodné).

Ak bude náradie používané pravidelne, potom investujte do príslušenstva znižujúceho úroveň vibrácií a hluku.

Vypracujte si svoj plán práce, aby ste pôsobenie vysokých vibrácií tohto náradia rozdelili do niekoľkých dní.

OCHRANA ŽIVOTNÉHO PROSTREDIA

 Elektrické výrobky sa nesmú likvidovať spolu s domácim odpadom. Recyklujte v zberných miestach na tento účel zriadených. O možnosti recyklácie sa informujte o miestnych úradoch alebo u predajcu.

VYHLÁSENIE O ZHODE

MY,
Positec Germany GmbH
Postfach 680194, 50704 Cologne, Germany

V mene spoločnosti Positec vyhlasujeme, že produkt
Popis **Nástavec orezávača so zakriveným hriadeľom**

Typ **KAC142 (142-označenie zariadenia, zástupca pre akumulátorové kosačky na trávnu)**
Funkcie Kosenie trávnikov a iných podobných mäkkých rastlín a úpravy okrajov trávnikov

Zodpovedá nasledujúcim smerniciam:

2006/42/EC
2014/30/EU
2011/65/EU&(EU)2015/863
2000/14/EC v novelizácii 2005/88/EC

2000/14/EC v novelizácii 2005/88/EC:

- Postup vyhodnotenia zhody podľa **Dotatku V**
- Meraný akustický výkon **94 dB (A)**
- Deklarovaný zaručený akustický výkon **96 dB (A)**

spĺňa posudzované normy:

EN 62841-1, ISO 11789, EN ISO 3744,
EN IEC 55014-1, EN IEC 55014-2, EN IEC 63000

Osoba oprávnená za zostavenie technického súboru,

Názov Marcel Filz
Adresa Positec Germany GmbH
Postfach 680194, 50704 Cologne, Germany



2024/3/8

Allen Ding

Zástupca vrchnej konštrukčnej kancelárie,
Testovanie & Certifikácia
Positec Technology (China) Co., Ltd
18, Dongwang Road, Suzhou Industrial
Park, Jiangsu 215123, P. R. China

KAZALO VSEBINE

Uvod.....	135
Sestavni deli.....	136
Varnost izdelka.....	137
Sestavljanje in delovanje.....	140
Prevoz.....	142
Vzdrževanje.....	142
Čiščenje.....	143
Shranjevanje.....	143
Odpravljanje napak.....	143
Tehnični podatki.....	144
Varovanje okolja.....	145
Izjava o skladnosti.....	145

SL

UVOD

Spoštovana stranka,

Hvala za nakup tega izdelka Kress Commercial. Predani smo razvoju visokokakovostnih izdelkov, ki ustrezajo vašim zahtevam komercialnega urejanja okolice.

Znamka Kress je sinonim za storitve vrhunske kakovosti. Če imate v času življenjske dobe vašega izdelka kakršna koli vprašanja ali pomisleke glede vašega izdelka, se za pomoč obrnite na svojega prodajalca ali našo skupino za pomoč strankam.

Prepričani smo, da boste z uporabo vašega izdelka Kress uživali še vrsto let.

NAMEN UPORABE

V povezavi s KAC104 - Pogonska glava, ta stroj je namenjen za prirezovanje robov ob pločnikih, dovozih, robnikih in terasah.

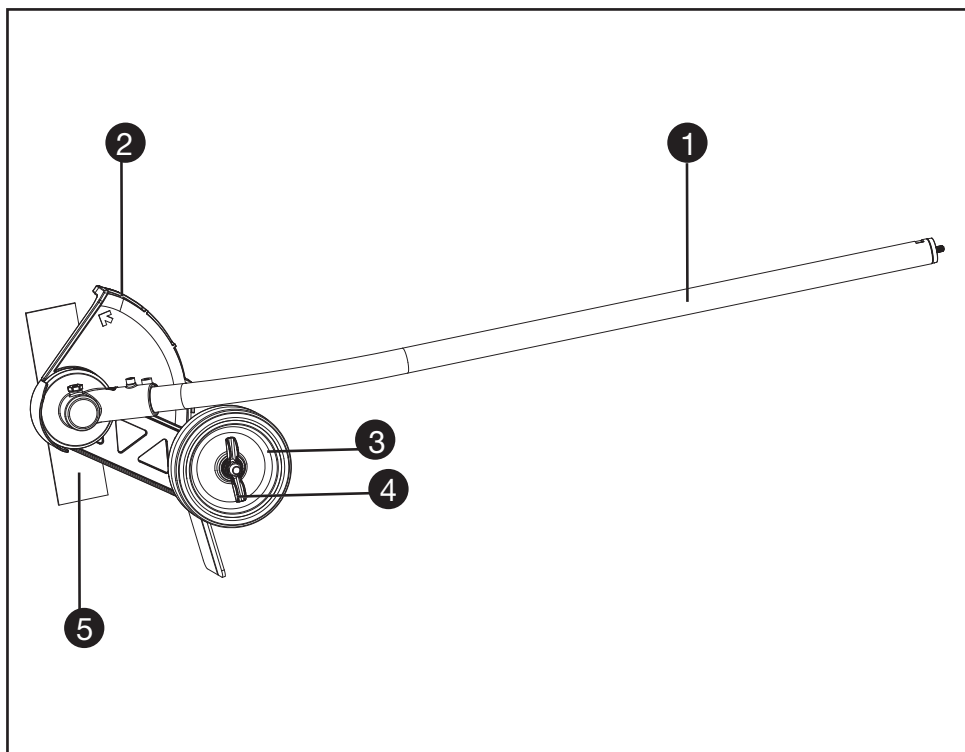

SL

SESTAVNI DELI

1. GREDI
2. ŠČITNIKA ZA OBREZKE
3. OPORTNO KOLO
4. NASTAVNA KRILATA MATICA OPORTNEGA KOLESKA
5. REZILO

IZVIRNA NAVODILA VARNOST IZDELKA SPLOŠNA VARNOSTNA OPOZORILA



OPOZORILO Pred uporabo orodja, pazorno preberite vsa varnostna opozorila, navodila, preglejte ilustracije ter preverite tehnične podatke orodja. Neupoštevanje opozoril in navodil lahko privede do električnega udara in/ali resnih poškodb. Vsa opozorila in napotila shranite, ker jih boste v prihodnje še potrebovali.

Pojem „električno orodje“, ki se pojavlja v nadaljnjem besedilu, se nanaša na električna orodja z električnim pogonom (z električnim kablom) in na akumulatorska električna orodja (brez električnega kabla).

1) Varnost na delovnem mestu

- a) Delovno področje naj bo vedno čisto in dobro osvetljeno. Nered in neosvetljena delovna področja lahko povzročijo nezgode.
- b) Ne uporabljajte električnega orodja v okolju, kjer lahko pride do eksplozij oziroma tam, kjer se nahajajo vnetljive tekočine, plini ali prah. Električna orodja povzročajo iskenje, zaradi katerega se lahko prah ali para vnameta.
- c) Prosimo, da med uporabo električnega orodja ne dovolite otrokom ali drugim osebam, da bi se Vam približali. Odvrčanje Vaše pozornosti drugam lahko povzroči izgubo kontrole nad napravo.

2) Električna varnost

- a) Priključni vtikač električnega orodja se mora prilegati vtičnici. Spreminjanje vtikača na kakršenkoli način ni dovoljeno. Pri ozemljenih električnih orodjih ne uporabljajte vtikačev z adapterji. Nespremenjeni vtikači in ustrezne vtičnice zmanjšujejo tveganje električnega udara.
- b) Zogibajte se telesnemu stiku z ozemljenimi površinami kot so na primer cevi, grelci, štedilniki in hladilniki. Tveganje električnega udara je večje, če je Vaše telo ozemljeno.
- c) Prosimo, da napravo zavarujete pred dežjem ali vlago. Vdor vode v električno orodje povečuje tveganje električnega udara. Stroja ne uporabljajte v dežju ali mokrih pogojih. To lahko poveča nevarnost električnega udara.
- d) Ne uporabljajte kabla za nošenje ali obešanje električnega orodja in ne vlecite za kabel, če želite vtikač izvleči iz vtičnice. Kabel zavarujte pred vročino, oljem, ostrimi robovi ali premikajočimi se deli naprave. Poškodovani ali zapleteni kabli povečujejo tveganje električnega udara.
- e) Kadar uporabljate električno orodje zunaj, uporabljajte samo kabelske podaljške, ki so primerni za delo na prostem. Uporaba kabelskega podaljška, ki jê primeren za delo na

prostem, zmanjšuje tveganje električnega udara.

- f) Če je uporaba električnega orodja v vlažnem okolju neizogibna, uporabljajte stikalo za zaščito pred kvarnim tokom. Uporaba zaščitnega stikala zmanjšuje tveganje električnega udara.
- 3) Osebnost
 - a) Bodite pozorni, pazite kaj delate ter se dela z električnim orodjem lotite z razumom. Ne uporabljajte električnega orodja, če ste utrujeni oziroma če ste pod vplivom mamil, alkohola ali zdravil. Trenutek nepazljivosti med uporabo električnega orodja je lahko vzrok za resne telesne poškodbe.
 - b) Uporabljajte osebno zaščitno opremo in vedno nosite zaščitna očala. Nošenje osebne zaščitne opreme, na primer maske proti prahu, nedrsečih zaščitnih čevljev, varnostne čelade ali zaščitnih slušnikov, kar je odvisno od vrste in načina uporabe električnega orodja, zmanjšuje tveganje telesnih poškodb.
 - c) Zogibajte se nenamernemu zagonu. Pred priključitvijo električnega orodja na električno omrežje in/ali na akumulator in pred dviganjem ali nošenjem se prepričajte, če je električno orodje izklopljeno. Prenajanje naprave s prstom na stikalo ali priključitev vklopljenega električnega orodja na električno omrežje je lahko vzrok za nezgode.
 - d) Pred vklapljanjem električnega orodja odstranite nastavitvena orodja ali izvijače. Orodje ali ključ, ki se nahaja v vrtečem se delu naprave, lahko povzroči telesne poškodbe.
 - e) Izogibajte se nenormalni telesni drži. Poskrbite za trdno stojišče in za stalno ravnotežje. Tako boste v nepričakovanih situacijah električno orodje lahko bolje nadzorovali.
 - f) Nosite primerna oblačila. Ne nosite ohlapnih oblačil in nakita. Poskrbite, da se med delovanjem električnega orodja vaši lasje, oblačila in rokavice, ne bodo ujeli med premikajoče se dele. Premikajoči se deli orodja lahko zagrabijo ohlapno oblačilo, dolge lase ali nakit.
 - g) Če ima električno orodje predvideno namestitev enot za odsesavanje prahu ali zbiranje delcev, poskrbite, da bodo te tudi pravilno nameščene in uporabljene. Če uporabljate enoto za zbiranje delcev, obstaja manjša nevarnost nesreč zaradi prahu.
 - h) Upoštevajte, da boste s pogosto uporabo orodja, z njim postali zelo domači, zaradi česar bi lahko ravnali ravnodušno, ter spregledali varnostna pravila za uporabo orodja. Nepremišljeno ravnanje lahko že v trenutku nepazljivosti, povzroči resne poškodbe.
 - 4) Skrbna uporaba in ravnanje z električnimi orodji
 - a) Ne preobremenjujte naprave. Pri delu uporabljajte električna orodja, ki so za to delo namenjena. Z ustreznim električnim orodjem boste v navedenem zmogljivostnem

področju delali boljše in varnejše.

- b) **Ne uporabljajte električnega orodja s pokvarjenim stikalom.** *Električno orodje, ki se ne da več vklopiti ali izklopiti, je nevarno in ga je potrebno popraviti.*
- c) **Pred vsakršnimi prilagoditvami, nastavitvami, menjavanjem priključkov ali shranjevanjem, morate električno orodje izklopiti iz napajanja ali iz njega odstraniti akumulator.** *Ta previdnostni ukrep preprečuje nenameren zagon električnega orodja.*
- d) **Električna orodja, ki jih ne uporabljate, shranjujte izven dosega otrok.** Osebam, ki naprave ne poznajo ali niso prebrale teh navodil za uporabo, naprave ne dovolite uporabljati. *Električna orodja so nevarna, če jih uporabljajo neizkušene osebe.*
- e) **Električna orodja in pripomočke redno vzdržujte.** Nadzirajte brezhibno delovanje premičnih delov orodja, ki se ne smejo zatikati. Če so ti deli zlomljeni ali poškodovani do te mere, da ovirajo delovanje električnega orodja, jih je potrebno pred uporabo orodja popraviti. *Slabo vzdrževana električna orodja so vzrok za mnoge nezgode.*
- f) **Rezalna orodja vzdržujte tako, da bodo vedno ostra in čista.** *Skrbno negovana rezalna orodja z ostrimi robovi se manj zatikajo in so lažje vodljiva.*
- g) **Električna orodja, pribor, vsadna orodja in podobno uporabljajte ustrezno tem navodilom.** Pri tem upoštevajte delovne pogoje in dejavnost, ki jo boste opravljali. *Uporaba električnih orodij v namene, ki so drugačni od predpisanih, lahko privede do nevarnih situacij.*
- h) **Poskrbite, da bodo ročaji in ostale prijemalne površine, vedno suhi, čisti in brez ostankov olj ali masti.** *Če pride do nepredvidenih situacij, vam spolzki ročaji in prijemalne površine ne zagotavljajo varnega rokovanja in nadzora nad orodjem.*
- 5) **Skrbno ravnanje in uporaba akumulatorskih orodij**
- a) **Akumulatorske baterije polnite samo v polnilnikih, ki jih priporoča proizvajalec.** *Polnilnik, ki je namenjen določeni vrsti akumulatorskih baterij, se lahko vname, če ga boste uporabljali skupaj z drugačnimi akumulatorskimi baterijami.*
- b) **V električnih orodjih uporabljajte le akumulatorske baterije, ki so zanje predvidene.** *Uporaba drugih akumulatorskih baterij lahko povzroči telesne poškodbe ali požar.*
- c) **Akumulatorska baterija, katere ne uporabljate, ne sme priti v stik s pisarniškiimi sponkami, kovanci, žbljji, vijaki in drugimi manjšimi kovinskimi predmeti, ki bi lahko povzročili premostitev kontaktov.** *Kratek stik med akumulatorskimi kontakti lahko ima za posledico opekline ali požar.*

- d) **V primeru napačne uporabe lahko iz akumulatorske baterije izteče tekočina.** **Izogibajte se kontaktu z njo.** **Pri naključnem kontaktu s kožo spirajte z vodo.** Če pride tekočina v oko, dodatno poiščite tudi zdravniško pomoč. *Iztekajoča akumulatorska tekočina lahko povzroči draženje kože ali opekline.*
- e) **Ne uporabljajte poškodovanih ali prilagojenih akumulatorskih baterij oz. orodij.** *Poškodovane ali prilagojene akumulatorske baterije ali prilagojene akumulatorske baterije se lahko nepredvidljivo obnašajo, kar lahko povzroči požar, eksplozijo ali tveganje za poškodbe.*
- f) **Akumulatorske baterije ali orodja ne izpostavljajte ognju previsoki temperaturi.** **Izpostavljenost ognju ali previsoki temperaturi.** *Izpostavljenost ognju ali vročini nad 130°C lahko povzroči eksplozijo.*
- g) **Upoštevajte navodila za polnjenje in ne polnite akumulatorske baterije ali orodja pri temperaturi, ki je izven območja, navedenega v navodilih.** Če orodje polnite na nepravilen način ali pri temperaturah, ki so izven določenega območja, lahko pride do poškodb akumulatorske baterije, kar poveča tveganje za požar.
- 6) **Servisiranje**
- a) **Vaše električno orodje naj popravlja le kvalificirano strokovno osebo, ki uporablja originalne nadomestne dele.** *Tako bo zagotovljena predpisana varna uporaba orodja.*
- b) **Nikoli ne servisirajte poškodovanih akumulatorjev.** *Poškodovane akumulatorje lahko servisira le proizvajalec ali pooblašeni serviser.*

VARNOSTNA NAVODILA ZA ROBNIKE

1. URJENJE

- a) Pazljivo preberite navodila. Seznanite se s kontrolami in pravilno uporabo naprave.
- b) Naprave nikoli ne smejo uporabljati otroci ali osebe, ki s to napravo niso seznanjene. *Krajevni predpisi lahko omejujejo starostno mejo upravljalcev.*
- c) Ne obrezujte robov, če so v bližini ljudi, zlasti otroci, ali domače živali.
- d) Zapomnite si, da je uporabnik ali upravljalcev odgovoren za vse nesreče ali nevarnosti, ki bi se lahko zgodile prisotnim ali njihovi lastnini.

2. PRIPRAVA

- a) Med obrezovanjem robov vedno nosite zaščito za oči in ušesa, robustno obutev in dolge hlače.
- b) Površino, na kateri boste uporabljali premo, temeljito pregledajte in odstranite vse kamne, palice, žice, kosti in druge tujke.
- c) Pred uporabo napravo pregledajte za obrabo ali poškodbe rezil, vijaka rezila in sklopa rezila.

Obrabljena ali poškodovana rezila in vijake zamenjajte hkrati, da ohranite uravnoteženost naprave.

- d) Uporabljajte samo dele in dodatke, ki jih priporoči proizvajalec.

3. Delovanje

- a) Obrezujte le podnevi ali ob dobri umetni svetlobi.
b) Pri uporabi na pobočjih vedno pazite na ravnotežje.
c) Hodite, nikoli ne tecite.
d) Pri premikanju nazaj ali vlečenju obrezovalnika proti sebi bodite izjemno previdni.
e) Pred prečkanjem površin, razen trave, in med transportom obrezovalnika robov na površino za obrezovanje ali z nje se prepričajte, da se rezilo ne vrtili.
f) Obrezovalnika nikoli ne uporabljajte z okvarjenimi, manjkajočimi ali nepravilno nameščenimi rezili.
g) Sledite navodilom, da motor previdno vklopite in noge ne ločite od noža.
h) Pri vklopu motorja ne prekucnite, razen če je treba rezalnik nagniti za zagon. V tem primeru ne nagibajte več kot nujno potrebno in samo dvignite del stran od upravljavca.
i) Motorja ne zaženite, če pred rezili stoji druga oseba.
j) Roke in stopala držite stran od vrtečih se delov.
k) Vedno izklopite motor in odklopite baterije:
1) pred čiščenjem zagozd;
2) pred pregledom, čiščenjem rezil ali delom z njimi;
3) po tem, ko zadenete ob tujek: preglejte rezilo za poškodbe in jih odpravite pred ponovnim zagonom ter upravljanjem obrezovalnika;
4) če obrezovalnik začne nenormalno vibrirati (preverite takoj).
l) Ko zapustite stroj za rezanje, vedno odstranite baterijo iz stroja.
m) Vedno se prepričajte, da v prezračevalnih odprtinah ni odprtih.

4. Vzdrževanje in shranjevanje

- a) Vse matice in vijaki naj bodo trdno priviti, da boste zagotovili varno delovno stanje opreme.
b) Izrabljene ali poškodovane dele zamenjajte.
c) Ne poskušajte popraviti stroja, če se ne počutite dovolj usposobljeni.
d) Uporabljajte samo nadomestne dele in dodatke, ki jih priporoča proizvajalec.
e) Ko ni v uporabi, stroj pospravite izven dosega otrok.
f) Stroj redno preverjajte in vzdržujte. Stroj naj popravlja le pooblaščen serviser.

kontaktna akumulatorja. Akumulatorjev nikoli ne shranjujte v škatli ali predalu, kjer bi lahko prišlo do kratkega stika zaradi stika kontaktov s prevodnimi predmeti. Kadar akumulator ni nameščen v orodju, ga hranite proč od drugih kovinskih predmetov, kot so sponke za papir, kovanci, ključji, žebliji, vijaki ali drugi drobni kovinski predmeti, ki bi lahko omogočili stik med kontaktoma. Če pride do stika med kontaktoma akumulatorja, to lahko povzroči požar.

- c) **Akumulatorja ne izpostavljajte vročini ali ognju. Poskrbite, da ne bo izpostavljen neposredni sončni svetlobi.**
d) **Akumulatorja ne izpostavljajte mehanskim udarcem.**
e) **Če opazite, da akumulator pušča, pazite, da tekočina ne bo prišla v stik z očmi. Če akumulatorska tekočina vseeno pride v stik z očmi, izperite prizadeto območje z obilo vode in poiščite zdravniško pomoč.**
f) **Akumulator shranjujte na čistem in suhem mestu.**
g) **Če se akumulator zamaže, ga takoj očistite s čisto in suho krpo.**
h) **Akumulator morate pred uporabo napolniti. Pri polnjenju akumulatorja vedno upoštevajte predpisana navodila in postopke.**
i) **Če akumulatorja ne polnite, ga odstranite iz polnilca.**
j) **Po daljšem obdobju skladiščenja, boste za doseg maksimalne zmogljivosti akumulatorja verjetno morali slednjega nekajkrat napolniti in izprazniti.**
k) **Za polnjenje uporabljajte le polnilnike, ki jih je predpisal Kress. Nikoli ne uporabljajte polnilnikov, ki niso posebej namenjeni za polnjenje vašega akumulatorja.**
l) **Nikoli ne uporabljajte polnilcev, ki niso posebej zasnovani za polnjenje vašega akumulatorja.**
m) **Akumulatorje shranjujte izven dosega otrok.**
n) **Za podrobnosti, si oglejte gradivo, ki je bilo priloženo akumulatorju.**
o) **Če orodja ne uporabljate, iz njega odstranite akumulator.**
p) **Akumulatorje odlagajte skladno s predpisi.**
q) **V napravi ne uporabljajte celic različnih proizvajalcev, zmogljivosti, velikosti ali tipa.**
r) **Baterije držite stran od mikrovalov in visokega tlaka.**
s) **Opozorilo! Ne uporabljajte neponovno polnilnih baterij.**



SHRANITE TA NAVODILA

VARNOSTNA OPOZORILA ZA AKUMULATOR

- a) **Ne razstavljajte, odpirajte ali odstranjujte celic akumulatorja.**
b) **Pazite, da ne povzročite kratkega stika med**

SIMBOLI

	Zaradi zmanjševanja nevarnosti poškodb, se temeljito seznanite z navodili za uporabo
	Opozorilo
	Nosite zaščito za ušesa in oči
	Smer vrtenja rezila prirezovalnika robov
	Navzoče osebe držite na varni razdalji
	Izvrženi predmeti
	Vrtljivo rezilo
	Odpadnih električnih naprav ne smete zavreči skupaj z ostalimi gospodinjstskimi odpadki. Dostavite jih na mesto za ločeno zbiranje odpadkov. Glede podrobnosti, se posvetujte z lokalno službo za ravnanje z odpadki.
 Li-Ion 	Baterije Li-Ion Ta izdelek je označen s simbolom, ki se nanaša na 'ločeno zbiranje' za vse baterijske napajalnike in baterijski napajalnik. Nato bodo reciklirane ali razstavljene, da se zmanjša škodljiv vpliv na okolje. Baterijski napajalniki vsebujejo nevarne snovi in so zato lahko nevarni za okolje in za zdravje ljudi.
	Prepovedano sežiganje.

	Če se baterije nepravilno odlaga, lahko vstopijo v vodni cikel, kar pa je lahko nevarno za ekosistem. Odpadnih baterij ne odlagajte v nesortirane komulane odpadke.
	Nosite zaščitne rokavice
	Pred vsakim prilagajanjem, servisiranjem ali vzdrževanjem izvlecite akumulator iz ležišča.

SESTAVLJANJE IN DELOVANJE

 **OPOMBA:** Preden začnete uporabljati strojček, si pozorno preberite navodila.

 **PRED UPORABO:**

Sestavljanje in razstavljanje nastavka pogonske glave. (Glej slike A1, A2, A3)

1. Odstranite pokrivno kapico s konca priključne gredi.
2. Za sestavljanje poravnajte ikono trikotnika na vijaku z oznako puščice na priključni gredi.
3. Gredi potisnite skupaj dokler ne zaslišite »klika«. Rob oznake s puščico mora biti blizu ohišja priključka gredi. (Opomba: Če delovne glave prirezovalnika za ukrivljene robove ni mogoče popolnoma namestiti v pogonsko glavo, nekoliko zavrtite rezilo, dokler ni možno do konca vstaviti gredi.)
4. Sestavljanje končajte tako, da zategnete vijak v smeri urnega kazalca.
5. Za razstavljanje sprostite vijak, ga obrnite v nasprotni smeri urnega kazalca, nato pritisnite gumb za sprostitev in povlecite gredi narazen. Pokrivno kapico namestite nazaj na priključno gred, da zagotovite, da prah in smeti ne zaidejo v gred

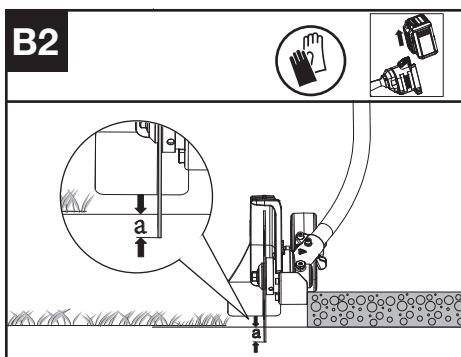
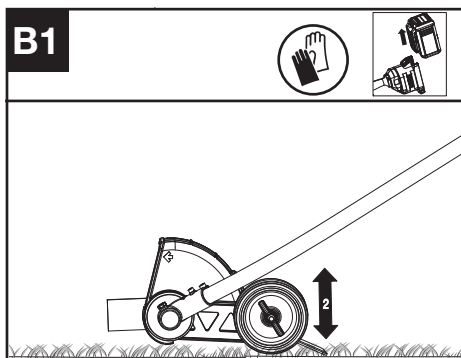
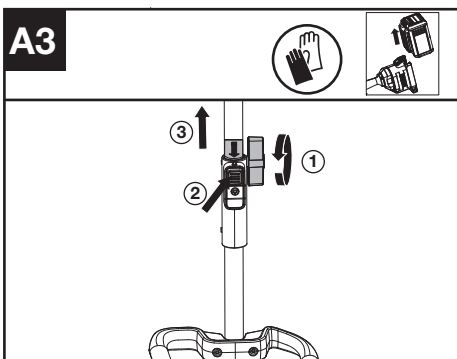
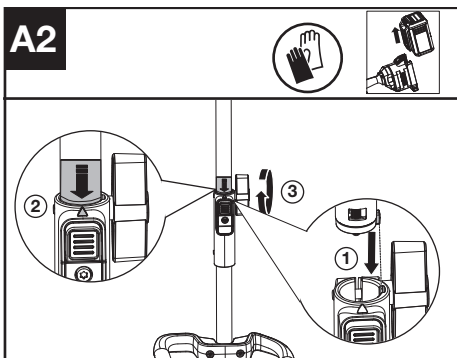
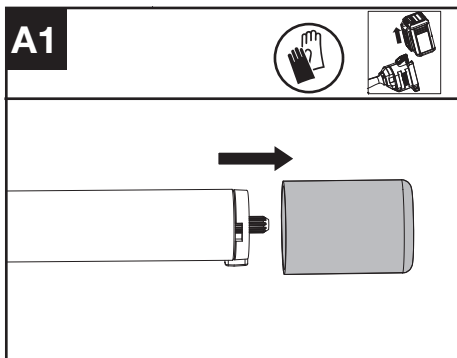

DELOVANJE:

Zagon prizovalnika robov (Glejte sliko. C)

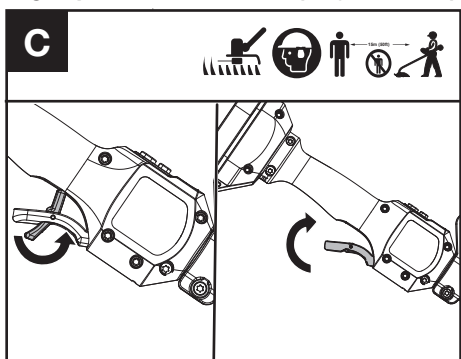

Nastavite višino rezanja (Glej sliko.B1,B2)

1. Izklopite električno orodje in odstranite baterijo.
2. Odvijte krilni vijak. Pritisnite kolo navzgor, da povečate globino reza (a), ali navzdol, da zmanjšate globino reza (a).
3. Priporočljivo je nastaviti globinski kolo tako, da se rezilo robnika komaj dotika tal ali prebije površino tal za največ 5 mm.
4. Zategnite krilni vijak. Preverite globino reza med delom v normalnem delovnem položaju in jo po potrebi popravite.

1. Preklopite ročico za zaklepanje plina, nato stisnite in držite sprožilec plina, da zaženete stroj.

OPOMBA: Več podrobnosti najdete v priročniku za pogonsko glavo.

PREVOZ

Prevoz prerezovalnika robov

1. Izklopite prerezovalnik robov in odstranite baterijo.
2. Če prerezovalnik robov prenašate ročno, držite sredino gredi, da se preprečate, da je stroj vzporedno s tlemi.
3. Ko prerezovalnik robov prevažate v vozilu, ga zavarujte in postavite tako, da se ne bo premikal ali poškodoval.

Za akumulatorska orodja

Priporočeni razpon temperature okolja za praznjenje je $-20^{\circ}\text{C} \sim 45^{\circ}\text{C}$ ($-4^{\circ}\text{F} \sim 113^{\circ}\text{F}$).

Priporočeno območje temperature okolice pri polnjenju je $-5^{\circ}\text{C} \sim 45^{\circ}\text{C}$ ($23^{\circ}\text{F} \sim 113^{\circ}\text{F}$).

VZDRŽEVANJE

Zamenjava rezila (Glejte sliko. D1, D2, D3)

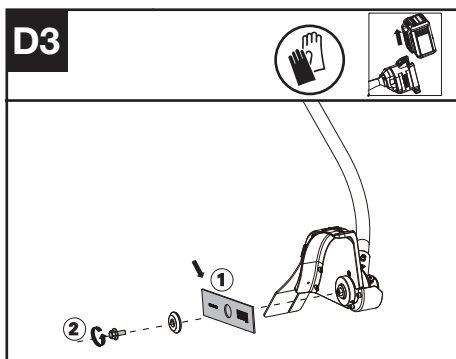
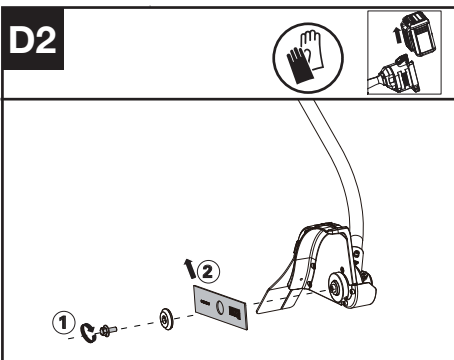
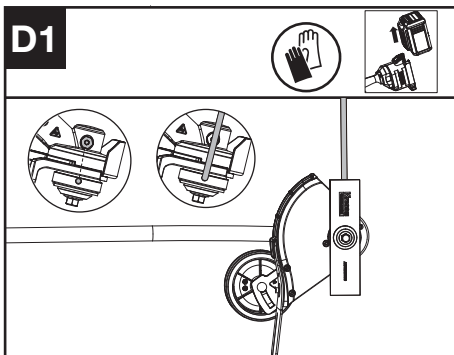

1. Poravnajte luknjo v adapterju notranjega rezila z zarezo v ohišju prestave in vstavite orodje za zaklepanje (ni priloženo), da preprečite vrtenje.
2. Odvijte vijak.
3. Zamenjajte rezilo in privijte vijak na $15 \sim 20 \text{ Nm}$ ($11 \sim 15 \text{ ft-lb}$).

Mazanje menjalnika (Glejte sliko. E1, E2)

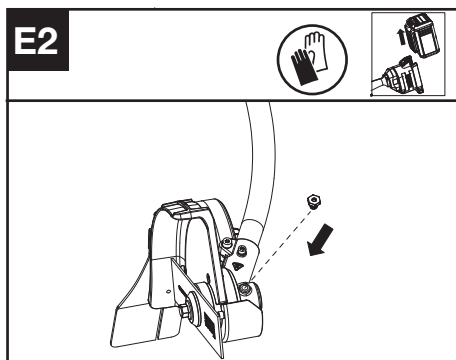
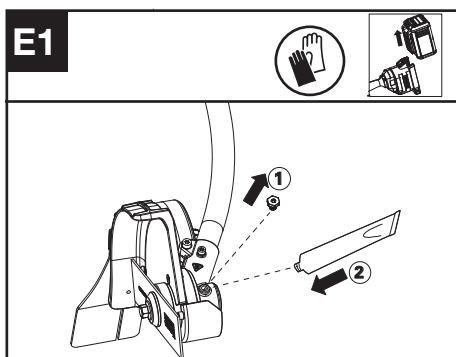

1. Odstranite navojni čep iz ohišja menjalnika in vsakokrat vbrizgajte okrog 5 g masti v ohišje menjalnika.

2. Privijte vijak.

OPOMBA: Po vsakih 50 urah delovanja namažite ohišje menjalnika skozi odprtino za olje. Za najboljše delovanje in daljšo življenjsko dobo, namažite ohišje menjalnika prerezovalnika robov s komercialno dostopno mastjo. (SHELL Gadus S2 V220 1).

ČIŠČENJE

1. Izklopite prerezovalnik robov in odstranite baterijo.
2. Ne uporabljajte agresivnih čistilnih sredstev ali topil. Napravo po uporabi očistite z vlažno krpo, namočeno v nevtralno čistilno sredstvo.
3. Vtična doza mora biti brez tujkov, očistite jo z mehko in suho krtačo ali krpo.
4. Ne pršite vode na motor in električne komponente.
5. Za čiščenje naprave ne uporabljajte visokotlačnega čistilnika.

SHRANJEVANJE

1. Pred shranjevanjem odstranite akumulator iz rezalnika.
2. Rezalnik shranite na suhem in varnem mestu, ki je nedostopno otrokom in drugim nepooblaščenim osebam.
Odstranite nastavek za obrezovanje, če ga dalj časa ne boste uporabljali.
3. Ko se med delovanjem zmočita zaradi dežja, je treba stroj in baterijo pred shranjevanjem ali polnjenjem posušiti. Odstranite baterijo in jo znova vstavite, če se stroj ne vklopi.

ODPRAVLJANJE NAPAK

V naslednji tabeli so opisane napake in dejanja s katerimi jih lahko odpravite.



Opozorilo: Pred odpravljanjem napak vedno najprej odstranite akumulator iz ležišča.

SL

PRIREZOVALNIK ROBOV

Težave	Možni vzroki	Korektivni ukrep
LED indikator baterije utripa	Nizka napetost baterije.	Napolnite akumulator.
Rdeča lučka LED utripa za napako	Preobremenitev.	Nastavek za obrezovanje se je zagostdil. Deaktivirajte izdelek. Odstranite baterijo. Očistite nastavek za obrezovanje neželenih materialov.
	Težave s temperaturo.	Pustite, da se izdelek ohladi.
	Sprožilec plina in gumb za vklop/izklop sta pritisnjena istočasno.	Sprostite sprožilec plina. Ponovno izvedite začetno zaporedje.
	Druge težave	Stopite v stik s serviserjem
Izdelek se noče zagnati	Smeti v konektorjih baterije.	Konektorje baterije očistite s stisnjenim zrakom ali mehko krtačo.
	Baterijski sklop se je izpraznil.	Preverite baterijski sklop.
	Druge težave	Stopite v stik s serviserjem.
Prerezovalnik robov deluje občasno	Baterija ni popolnoma vstavljena v stroj.	Popolnoma odstranite in ponovno namestite baterijo.
	Morebitna električna težava.	Stopite v stik s serviserjem.

Prekomerne vibracije / hrup.	Težava z ravnovesjem rezila.	Vyhodnoťte poškodenie čepele, vymeňte čepeľ.
	Kopičenje zemlje/odpadkov v ščitniku rezila.	Očistite ščitnik rezila, odstranite odpadke.
	Težava z nastavkom za obrezovanje. Stroj v okvari.	Zamenjajte nastavek za obrezovanje. Stopite v stik s serviserjem.

TEHNIČNI PODATKI

	KAC142
Hitrost rezanja	5400/7000rpm
Blade Size	20 cm
Stopnja zaščite	IPX4
Teža (Golo orodje)	2.3 kg

KOMBINACIJE NASTAVKOV ZA OBREZOVANJE IN SISTEMOV ZA NOŠENJE

Nastavek za obrezovanje	Sistem za nošenje
20 cm rezervno rezilo za robnik	- Ramenski pas - Baterija za pas nahrbtnika

SL

PODATKI O HRUPU

Vrednotena raven zvočnega tlaka	$L_{pA} = 77.1 \text{ dB(A)}$
K_{pA}	3 dB(A)
Vrednotena raven zvočne moči	$L_{wA} = 93.68 \text{ dB(A)}$
K_{wA}	1.37 dB(A)
Uporabljajte zaščito za ušesa.	

PODATKI O VIBRACIJAH

Skupne vrednosti oscilacij (vektorski seštevek treh smeri), skladno z EN 62841:

Tipična vrednotena raven vibracij	$a_h < 2,1 \text{ m/s}^2$
Nezanesljivost meritve	$K < 1,5 \text{ m/s}^2$

Deklarirana skupna raven vibracij ter deklarirana vrednost emisij hrupa, sta bili izmerjeni skladno s standardno testno metodo in služita primerjavi orodij med seboj.

Deklarirano skupno raven vibracij ter deklarirano vrednost emisij hrupa, lahko uporabljate tudi kot osnovo za ocenjevanje izpostavljenosti.

 **OPOZORILO:** Dejanski vrednosti emisij vibracij ter hrupa med uporabo orodja, se lahko razlikujeta od navedenih, kajti nanju vpliva tudi način uporabe orodja ter vrsta obdelovanca, predvsem pa naslednje okoliščine:

Način uporabe orodja in materiali, ki jih lahko obdelujete.

Ali je orodje v dobrem stanju in ustrezno vzdrževano.

Ali uporabljate ustrezni dodatek in njegova brezhibnost.

Čvrstost oprijema ročajev in morebitna uporaba dodatkov za zmanjševanje vibracij.
Uporaba orodja za predviden namen, skladen s temi navodili.

Če orodja ne uporabljate pravilno, lahko povzroči vibracijski sindrom zapestja in rok.

 **OPOZORILO:** Če želimo resnično natančno oceniti raven izpostavljenosti v dejanskih okoliščinah, moramo upoštevati tudi vse faze delovnega procesa, tudi število vklopov in izklopov strojčka ter čas, ko deluje v prostem teku in neobremenjeno. To lahko znatno zmanjša raven izpostavljenosti tekom celotnega delovnega procesa. Pomoč pri zmanjševanju tveganja pri izpostavljenosti vibracijam in hrupu.

VEDNO uporabljajte le ostre pripomočke.
Orodje vzdržujte skladno s temi navodili in poskrbite, da bo dobro namazano (kjer je potrebno).
Če boste orodje uporabljali redno, potem investirajte v dodatke za zmanjševanje vibracij in hrupa.
Delo si organizirajte tako, da boste opravila z visoko ravnjo vibracij izvajali v več fazah, tekom nekaj dni.

VAROVANJE OKOLJA

 Odpadnih električnih naprav ne smete zavreči skupaj z ostalimi gospodinjstskimi odpadki.
Dostavite jih na mesto za ločeno zbiranje odpadkov.
Glede podrobnosti, se posvetujte z lokalno službo za ravnanje z odpadki.

IZJAVA O SKLADNOSTI

MI,
Positec Germany GmbH
Postfach 680194, 50704 Cologne, Germany

V imenu družbe Positec izjavljamo, da je izdelek
Opis **Prikluček prirezovalnik za ukrivljene robove**
Vrsta izdelka **KAC142 (142-oznaka naprave, predstavnik Obrezovalnik robov)**
Namen uporabe **Obrezovanje travnih robov**

skladen z naslednjimi direktivami,
2006/42/EC
2014/30/EU
2011/65/EU&(EU)2015/863
2000/14/EC spremenjena z 2005/88/EC

2000/14/EC spremenjena z 2005/88/EC:
- Postopek za ugotavljanje skladnosti, glede na
Dodatek V
- Izmerjena raven zvočne moči **94 dB (A)**
- Deklarirana raven zvočne moči **96 dB (A)**

in izpolnjuje naslednje standarde
EN 62841-1, ISO 11789, EN ISO 3744,
EN IEC 55014-1, EN IEC 55014-2, EN IEC 63000

Oseba, ki je pooblaščenca za skladnost tehnične

dokumentacije,
Ime Marcel Filz
Naslov Positec Germany GmbH
Postfach 680194, 50704 Cologne, Germany



2024/3/8
Allen Ding
Namestnik načelnika inženir, Testiranje in certificiranje
Positec Technology (China) Co., Ltd
18, Dongwang Road, Suzhou Industrial Park, Jiangsu 215123, P. R. China

SADRŽAJ

Uvod.....	146
Popis komponenti.....	147
Sigurnost proizvoda.....	148
Sastavljanje i rad.....	151
Transport.....	152
Održavanje.....	152
Čišćenje.....	153
Skladištenje.....	153
Otklanjanje poteškoća.....	154
Tehnički podaci.....	154
<hr/> HR Zaštita okoliša.....	155
Izjava o sukladnosti.....	155

UVOD

Poštovani,

Zahvaljujemo što ste kupili ovaj Kress Commercial proizvod. Posvećeni smo razvoju proizvoda visoke kvalitete kako bismo zadovoljili vaše zahtjeve za komercijalnim uređenjem okoliša.

Brend Kress je sinonim za vrhunsku kvalitetu usluge. Tijekom godina životnog vijeka vašeg proizvoda, ako imate bilo kakvih pitanja ili nedoumica o svom proizvodu, obratite se svom prodavaču ili našem timu za korisničku podršku za pomoć.

Uvjereni smo da ćete godinama uživati u radu sa svojim Kress proizvodom.

NAMJENSKA UPORABA

U kombinaciji s KAC104 – pogonska glava, ovaj je stroj namijenjen uređivanju rubova pločnika, prilaza, rubnika i terasa.

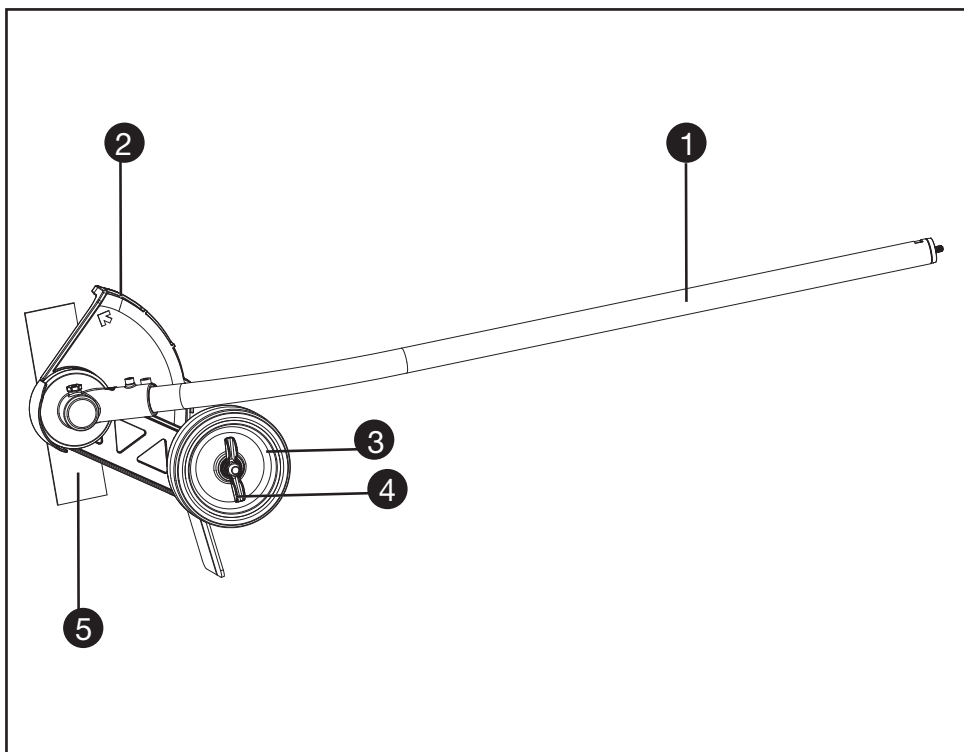

POPIS KOMPONENTI

- | | |
|----|--|
| 1. | OSOVINA |
| 2. | ŠTITNIK OD KRHOTINA |
| 3. | POTPORNI KOTAČ |
| 4. | LEPTIRASTA MATICA ZA PRILAGOĐAVANJE POTPORNOG KOTAČA |
| 5. | OŠTRICA |

ORIGINALNE UPUTE ZA RAD SIGURNOST PROIZVODA UOBIČAJENA SIGURNOSNA UPOZORENJA ZA ELEKTRIČNE ALATE



UPOZORENJE Pročitajte sva sigurnosna upozorenja, upute, ilustracije i specifikacije koje se isporučuju s ovim električnim alatom.

Nepoštivanje dolje navedenih uputa može uzrokovati električni udar, požar i/ili ozbiljne ozljede.

Sačuvajte sve napomene o sigurnosti i upute za buduću primjenu.

Pojam „električni alat“ u upozorenjima odnosi se na električne alata s priključkom na električnu mrežu (s mrežnim kablom) i električne alate s napajanjem na akumulatorsku bateriju (bez mrežnog kabela).

1) Sigurnost na radnom mjestu

a) **Održavajte radno mjesto čistim i dobro osvijetljenim.** Nered ili neosvijetljeno radno mjesto mogu uzrokovati nezgode.

b) **Ne radite s električnim alatima u eksplozivnim atmosferama, primjerice onima u kojima ima zapaljivih tekućina, plinova ili prašine.** Električni alati

proizvode iskre koje mogu zapaliti prašinu ili pare.

c) **Tijekom upotrebe električnog alata djecu i druge osobe držite podalje od mjesta rada.** Svako odvratanje pozornosti može uzrokovati gubitak kontrole nad uređajem.

2) Električna sigurnost

a) **Priključni utikači električnog alata mora odgovarati utičnici. Sve su preinake utikača zabranjene. Nemojte upotrebljavati adapterske utikače zajedno sa zaštitno uzemljenim električnim alatima.** Utikač na kojem nisu vršene preinake i odgovarajuća utičnica smanjuju opasnost od strujnog udara.

b) **Izbjegavajte dodir tijela s uzemljenim površinama kao što su cijevi, radijatori, štednjaci i hladnjaci.** Opasnost od električnog udara je veća ako je vaše tijelo uzemljeno.

c) **Električne alate držite dalje od kiše ili vlage.** Prodiranje vode u električni alat povećava opasnost od strujnog udara. **Ne koristite stroj po kiši ili vlažnim uvjetima.** To može povećati rizik od električnog udara.

d) **Ne zloupotrebljavajte priključni kabel. Nikada nemojte upotrebljavati priključni kabel za nošenje, vješanje električnog alata ili za izvlačenje utikača iz mrežne utičnice.** Priključni kabel držite dalje od izvora topline, ulja, oštrih rubova ili pomičnih dijelova uređaja. Oštećen ili zapleten priključni kabel povećava

opasnost od strujnog udara.

- e) **Ako s električnim alatom radite na otvorenom, upotrebljavajte isključivo produžni kabel prikladan za upotrebu na otvorenom.** Upotreba produžnog kabela prikladnog za rad na otvorenom smanjuje opasnost od strujnog udara.
- f) **Ako ne možete izbjeći upotrebu električnog alata u vlažnoj okolini, upotrijebite diferencijalnu strujnu zaštitnu sklopku.** Primjenom diferencijalne strujne zaštitne sklopke izbjegava se opasnost od strujnog udara.

3) Sigurnost ljudi

- a) **Budite pažljivi, pazite što činite i postupajte oprezno dok radite s električnim alatom. Nemojte upotrebljavati alat ako ste umorni ili pod utjecajem droga, alkohola ili lijekova.** Trenutak nepažnje kod upotrebe električnog alata može uzrokovati ozbiljne ozljede.
- b) **Nosite osobnu zaštitnu opremu. Uvijek nosite zaštitne naočale. Nošenje osobne zaštitne opreme, kao što je maska za prašinu, zaštitna obruč s protukliznim potplatom, zaštitna kaciga ili štitić za sluh, ovisno od vrste i primjene električnog alata, smanjuje opasnost od ozljeda.**
- c) **Spriječite svako nehotično uključivanje uređaja. Prije nego što ćete utaknuti utikač u utičnicu i/ili staviti komplet baterija, provjerite je li električni alat isključen.** Ako kod nošenja električnog alata imate prst na prekidaču ili se uključen uređaj priključi na električno napajanje, to može dovesti do nezgoda.
- d) **Prije uključivanja električnog alata uklonite alate za podešavanje ili ključ.** Alat ili ključ koji se nalazi u rotirajućem dijelu uređaja može dovesti do nezgoda.
- e) **Izbjegavajte neuobičajene položaje tijela. Zauzmite siguran i stabilan položaj tijela i u svakom trenutku održavajte ravnotežu.** Na taj način možete električni alat bolje kontrolirati u neočekivanim situacijama.
- f) **Nosite prikladnu odjeću. Ne nosite široku odjeću ni nakit.** Kosu i odjeću držite dalje od pomičnih dijelova. Široku odjeću, dugu kosu ili nakit mogu zahvatiti pomični dijelovi.
- g) **Ako uređaji imaju priključak za usisavače za prašinu, provjerite jesu li isti priključeni i mogu li se ispravno upotrebljavati.** Upotreba sustava za usisavanje može smanjiti mogućnost nastanka opasnih situacija koje uzrokuje prašina.
- h) **Nemojte postati previše bezbrižni i zanemariti sigurnosne upute zato što alat često upotrebljavate i smatrate da ste ga dobro poznali.** Samo jedan trenutak nepažnje dovoljan je za nastanak ozbiljnih ozljeda.
- 4) **Upotreba i održavanje električnog alata**
- a) **Ne preopterećujte uređaj. Za svaki posao upotrebljavajte prikladan i za to predviđen električni alat. S odgovarajućim električnim alatom posao ćete obaviti lakše, brže i sigurnije.**
- b) **Nemojte upotrebljavati električni alat čiji je prekidač neispravan.** Električni alat koji se više

ne može uključivati i isključivati opasan je i mora se popraviti.

- c) **Alat prije podešavanja, izmjene pribora i odlaganja isključite iz izvora napajanja i/ili izvadite komplet baterije, ako se vadi iz uređaja.** Ovim mjerama opreza izbjeci će se nehotično uključavanje električnog alata.
 - d) **Električni alat koji ne upotrebljavate spremite izvan dosega djece.** Rukovanje alatom zabranjeno je osobama koje nisu s njim upoznate ili koje nisu pročitale ove upute. Električni alati su opasni ako s njima rade neiskusne osobe.
 - e) **Redovno održavajte električne alate i pribor.** Kontrolirajte rade li besprijekorno pomični dijelovi uređaja, jesu li zaglavljani, polomljeni ili oštećeni tako da to ugrožava daljnju upotrebu i rad električnog alata. Prije upotrebe oštećene dijelove treba popraviti. Loše održavani električni alati uzrok su mnogih nezgoda.
 - f) **Rezne alate održavajte ostrim i čistim.** Pažljivo održavani rezni alati s ostrim oštricama manje će se zaglavljivati i lakše se s njima radi.
 - g) **Električni alat, pribor, radne alate, itd. upotrebljavajte prema ovim uputama i na način kako je to propisano za određenu vrstu uređaja.** Pritom uzmite u obzir radne uvjete i radove koje treba izvršiti. Upotreba električnog alata za poslove izvan njegove predviđene upotrebe može dovesti do opasnih situacija.
 - h) **Ručke i zahvatne površine održavajte suhima, čistima i pazite da na njih ne dospiju ulje ili mast.** Skliske ručke i zahvatne površine onemogućuju sigurno rukovanje i alat se teško kontrolira u neočekivanim situacijama.
- 5) **Upotreba i održavanje akumulatorskih alata**
 - a) **Akumulatorsku bateriju puniti isključivo punjačima koje preporučuje proizvođač.** Ako punjač predviđen za jednu određenu vrstu kompleta baterija rabite s drugim kompletom baterija, postoji opasnost od požara.
 - b) **Električne alate upotrebljavajte isključivo s posebnim, namjenskim kompletima baterija.** Upotreba drugih kompleta baterija može dovesti do ozljeda i opasnosti od požara.
 - c) **Komplete baterija dok ih ne upotrebljavate držite dalje od uredskih spajalica, kovanica, ključeva, čavala, vijaka ili drugih sitnih metalnih predmeta koji bi mogli uzrokovati premošćenje kontakata.** Kratki spoj između kontakata baterije može uzrokovati opekline ili požar.
 - d) **Kod pogrešne primjene iz baterije može isticati tekućina. Izbjegavajte kontakt s ovom tekućinom. Kod slučajnog kontakta zahvaćeno mjesto treba isprati vodom. Ako vam tekućina uđe u oči, zatražite pomoć liječnika.** Tekućina isticla iz baterije može uzrokovati nadraženo kožne i opekline.
 - e) **Ne upotrebljavajte oštećene ili izmijenjene komplete baterija ni alate.** Oštećene ili izmijenjene

baterije podložne su nepredvidivom ponašanju i mogu uzrokovati požar, eksploziju ili ozljede.

- f) **Držite alat i komplet baterija dalje od vatre i visokih temperatura.** Izlaganje vatri ili temperaturi višoj od 130°C može uzrokovati eksploziju.
 - g) **Poštujte sve upute za punjenje i komplet baterija i alat ne puniti pri temperaturama izvan vrijednosti koje su propisane i navedene u uputama.** Nepravilno punjenje ili punjenje pri temperaturama višim od propisanih može oštetiti bateriju i povećati opasnost od požara.
- 6) **Servisiranje**
 - a) **Popravak električnog alata prepustite kvalificiranom osoblju ovlaštenog servisa i isključivo s originalnim rezervnim dijelovima.** Tako će biti zajamčen siguran rad s uređajem.
 - b) **Nikada ne servisirajte oštećene komplete baterija.** Servisiranje kompleta baterija smiju obavljati isključivo proizvođači i ovlašteni serviseri.

SIGURNOSNE UPUTE ZA RUBNE TRIMERE

1. Vježbanje

- a) Pažljivo pročitajte upute. Upoznajte se s kontrolama i pravilnom uporabom opreme.
- b) Nikada ne dopustite djeci ili osobama koje nisu upoznate s ovim uputama da koriste rubni trimmer. Lokalni propisi mogu ograničiti dob rukovatelja.
- c) Nikada ne kosite rub dok su u blizini ljudi, a posebno djeca ili kućni ljubimci.
- d) Imajte na umu da je rukovatelj ili korisnik odgovoran za nezgode ili opasnosti koje se dogode drugim ljudima ili njihovoj imovini.

2. Priprema

- a) Dok kosite rub, uvijek nosite zaštitu za oči i uši, prikladnu obuću i duge hlače.
- b) Temeljito pregledavajte površinu u kojoj ćete koristiti uređaj i uklonite sve kamenje, štapove, žice, kosti i druge strane predmete.
- c) Prije uporabe uvijek vizualno provjerite da noževi, vijci oštrica i sklop rezača nisu istrošeni ili oštećeni. Zamijenite istrošene ili oštećene oštrice i vijke u setovima kako biste očuvali ravnotežu.
- d) Koristite samo zamjenske dijelove i dodatke koje preporučuje proizvođač.

3. Rad

- a) Kosite rub samo pri dnevnom svjetlu ili dovoljnom umjetnom svjetlu.
- b) Uvijek stojite stabilno na kosinama.
- c) Hodajte, a nikad ne trčite.
- d) Budite iznimno oprezni kada vozite unatrag ili povlačite rubni trimmer prema sebi.
- e) Provjerite je li se oštrica zaustavila prije nego što prijeđete preko drugih površina osim trave i kada transportirate oštricu do i od površine koje želite rubno kositi.
- f) Nikada nemojte raditi rubnim trimmerom s

neispravnim, nedostajućim ili neispravno postavljenim štitnicima.

- g) Pažljivo uključite motor u skladu s uputama i nogama dovoljno udaljenim od noževa.
- h) Ne naginjite kada uključujete motor, osim ako se rubni trimmer mora nagnuti radi pokretanja. U tom slučaju nemojte ga naginjati više nego što je apsolutno potrebno i podižite samo dio koji je udaljen od rukovatelja.
- i) Nemojte uključivati motor dok promatrač stoji ispred oštrica.
- j) Ne stavljajte ruke ili noge blizu ili ispod rotirajućih dijelova.
- k) Uvijek isključite električni motor i izvadite baterijski modul iz stroja:
 - 1) prije čišćenja začepljenja
 - 2) prije provjere, čišćenja ili rada na oštricama
 - 3) nakon udarca o strano tijelo: provjerite jesu li oštrice oštećene i izvršite popravke prije ponovnog pokretanja i rada rubnog trimera
 - 4) ako rubni trimmer počne neobičajeno vibrirati (odmah provjerite).
- l) Uvijek izvadite baterijski modul iz stroja kad god ostavite rubni trimmer.
- m) Uvijek se pobrinite da ventilacijski otvori budu bez krhotina.

4. Održavanje i skladištenje

- a) Držite sve matice, klinove i vijke čvrsto zategnute kako biste bili sigurni da je oprema u sigurnim radnim uvjetima.
- b) Zamijenite istrošene ili oštećene dijelove.
- c) Ne pokušavajte popraviti stroj ako niste stručni za to.
- d) Koristite samo zamjenske dijelove i dodatke koje preporučuje proizvođač.
- e) Kada se ne koristi, čuvajte rubni trimmer izvan dohvata djece.
- f) Redovito pregledavajte i održavajte rubni trimmer. Rubni trimmer dajte popraviti samo ovlaštenom serviseru.

SIGURNOSNA UPOZORENJA ZA BATERIJE





- a) **Bateriju nemojte rastavljati, otvarati ni trgati njezine ćelije.**
- b) **Bateriju nemojte kratko spajati. Nemojte nemarno ostavljati baterije u kutijama i ladicama gdje može doći do njihovog kratkog spoja prilikom kontakta s vodljivim materijalima.** Kad baterija nije u upotrebi držite je podalje od drugih metalnih predmeta kao što su spajalice papira, novčići, ključevi, čavli, vijci i drugi maleni metalni predmeti koji mogu uzrokovati međusobno spajanje kontakata baterije. Kratko međusobno spajanje kontakata baterije može uzrokovati opekline i požar.
- c) **Bateriju nemojte izlagati vrućini i vatri. Izbjegavajte pohranu na izravnom sunčevom svjetlu.**

- d) **Bateriju ne izlažite udarcima.**
- e) **Ako dođe do curenja baterije, pazite da tekućina ne dospije na kožu ili u oči. Ako dođe do kontakta, isperite to mjesto velikom količinom vode i potražite liječničku pomoć.**
- f) **Bateriju održavajte čistom i suhom.**
- g) **Ako se zaprljaju, kontakte baterije izbrišite čistom i suhom krpom.**
- h) **Bateriju treba napuniti prije upotrebe. Uvijek primijenite upute iz ovog priručnika i odgovarajući postupak punjenja.**
- i) **Bateriju ne ostavljajte na punjaču dok nije u upotrebi.**
- j) **Nakon duljih razdoblja neupotrebe možda će biti potrebno nekoliko puta napuniti i isprazniti bateriju kako bi se postigla optimalna učinkovitost.**
- k) **Punite samo punjačem koji preporučuje Kress. Nemojte koristiti nikakav punjač osim onog koji je izričito predviđen za uporabu s opremom.**
- l) **Koristite samo baterije koje su namijenjene za upotrebu uz određeni uređaj.**
- m) **Baterije držite izvan dohvata djece.**
- n) **Izvorni priručnik isporučen uz uređaj sačuvajte za slučaj potrebe.**
- o) **Izvadite bateriju iz uređaja dok nije u upotrebi.**
- p) **Odložite sukladno propisima.**
- q) **Nemojte miješati ćelije različitih proizvođača, kapaciteta, veličine ili tipa unutar istog uređaja.**
- r) **Držite bateriju podalje od mikrovalnih pećnica i visokog tlaka.**
- s) **Upozorenje! Ne koristite nepunjive baterije.**

SAČUVAJTE OVE UPUTE

SIMBOLI

	Kako bi se smanjio rizik od povreda, korisnik mora pročitati upute za uporabu
	UPOZORENJE
	Nosite zaštitu za uši i oči
	Smjer okretanja oštrice rubnog trimera
	Držite promatrače na sigurnoj udaljenosti

	Izbačeni predmeti
	Rotirajuća oštrica za rezanje
	Rabljeni električni proizvodi ne smiju se odlagati s kućanskim otpadom. Predajte ih na odgovarajućim reciklažnim mjestima. Savjete za reciklažu zatražite od lokalnih nadležnih tijela ili dobavljača.
	Litij-ionska baterija. Ovaj proizvod je označen simbolom koji označava „odvojeno prikupljanje“ za sve akumulatore i baterije. Zatim će se reciklirati ili rastaviti da se smanji utjecaj na okoliš. Baterije mogu biti opasne za okoliš i za ljudsko zdravlje jer sadrže opasne tvari.
	Nemojte spaljivati
	Baterije mogu ući u vodeni sustav ako se nepravilno odlože u otpad, što može biti opasno za ekosustav. Nemojte odlagati prazne baterije u nerazvrstani kućanski otpad.
	Nosite zaštitne rukavice
	Provjerite je li baterija izvađena prije mijenjanja pribora.

- gumbu s naljepnicom sa strelicom na osovini za nastavke.
3. Gurajte osovine zajedno dok ne čujete „klik“. Rub naljepnice sa strelicom treba biti blizu kućišta priključka osovine. (Napomena: Ako se zakrivljena glava za ravnanje rubova ne može u potpunosti umetnuti u pogonsku glavu, malo zakrenite oštricu dok ne bude moguće potpuno umetnuti osovinu.)
 4. Dovršite sastavljanje zatezanjem gumba u smjeru kazaljke na satu.
 5. Za rastavljanje, olabavite gumb, okrenite u smjeru suprotnom od kazaljke na satu, zatim pritisnite gumb za otpuštanje i razdvojite osovine. Zamijenite zaštitnu kapicu na osovini za pričvršćivanje kako biste osigurali da prašina i krhotine ne dospiju u osovinu.

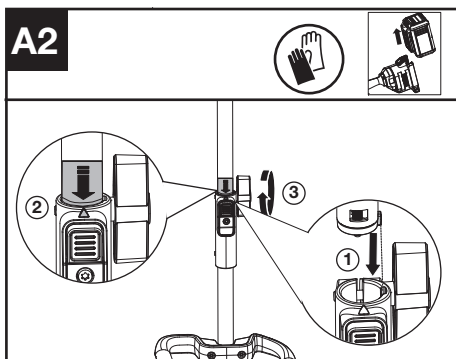
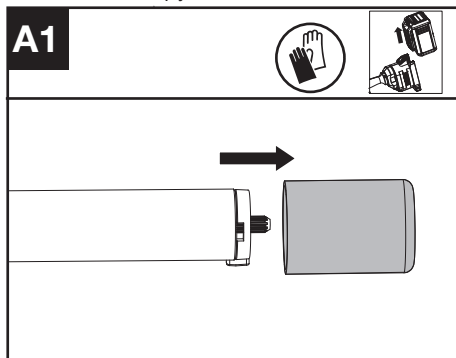

SASTAVLJANJE I RAD

 **NAPOMENA:** Prije uporabe alata, pažljivo pročitajte upute.

 **PRIJE RADA:**

Sastavljanje i rastavljanje nastavka pogonske glave. (vidi sl. A1, A2, A3)

1. Uklonite zaštitnu kapicu s kraju osovine za nastavke.
2. Za sastavljanje, poravnajte ikonu trokuta na

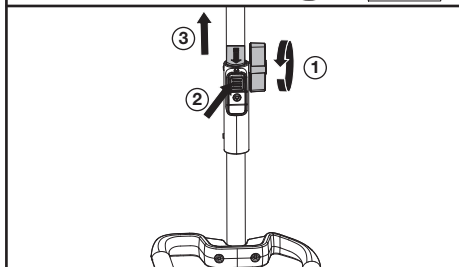
A3

Prilagođavanje visine rezanja (vidi sl. B1, B2)

1. Isključite električni alat i izvadite bateriju.
2. Otpustite leptirastu maticu. Gurnite kotač prema gore za veću dubinu reza (a) ili prema dolje za manju dubinu reza (a).
3. Preporučuje se namještanje dubinskog kotača tako da oštrica rubnika samo dotakne tlo ili da lomi površinu tla najviše 0,2 inča (5 mm)
4. Zategnite leptirastu maticu. Provjerite dubinu reza dok stojite u normalnom radnom položaju, a prema potrebi je ispravite.

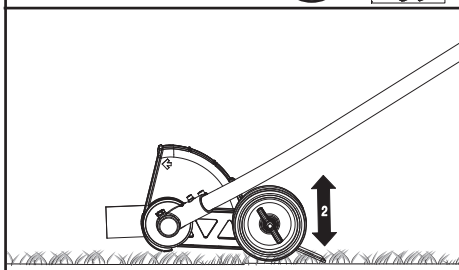
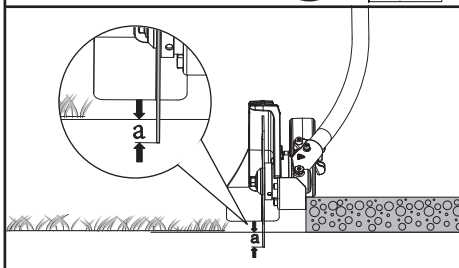
B1**B2**

RAD:

Pokretanje rezača rubova (vidi sl. C)

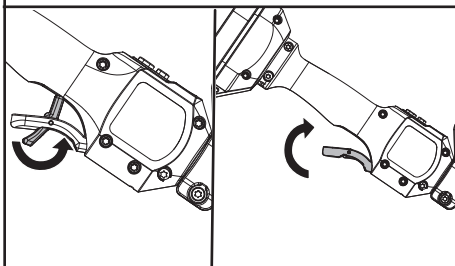
C

1. Okrenite ručicu za zaključavanje gasa, zatim stisnite i držite aktivator gasa kako biste pokrenuli stroj.

NAPOMENA: Više pojednosti možete pronaći u priručniku za pogonsku glavu.

TRANSPORT

Prenošenje trimera

1. Isključite trimer i izvadite bateriju.
2. Kad trimer prenosite ručno, sredinu osovine s reznom glavom držite sa stražnje strane i pripazite da stroj bude paralelan sa tlom.
3. Kad prevozite trimer u vozilu, osigurajte ga i postavite tako da spriječite njegovo pomicanje ili oštećenje.

Za baterijske alate

Preporučeni raspon temperature okoline za pražnjenje je -20oC~45oC (-4 °F~113 °F).

Preporučeni raspon temperature okoline za sustav punjenja tijekom punjenja je -5oC~45oC (23 °F~113 °F).

ODRŽAVANJE

Zamjena oštrice (vidi sl. D1, D2, D3)

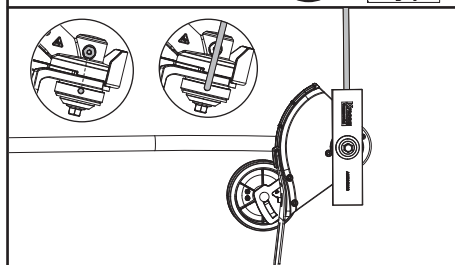
D1

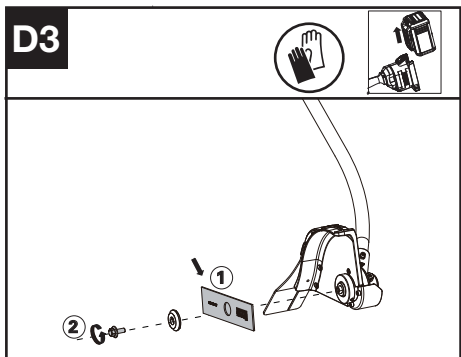
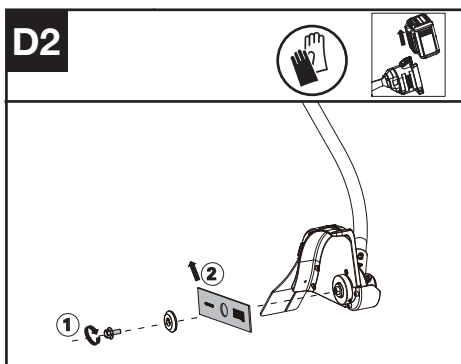

1. Poravnajte rupu u unutarnjem adapteru oštrice s urezom u kućištu prijenosnika i umetnite alat za zaključavanje (nije isporučen) kako biste spriječili okretanje.
2. Otпустите vijak.
3. Zamijenite oštricu i zategnite vijak na 15 ~ 20 Nm (11 ~ 15 ft-lb).

Podmazivanje reduktora (vidi sl. E1, E2)

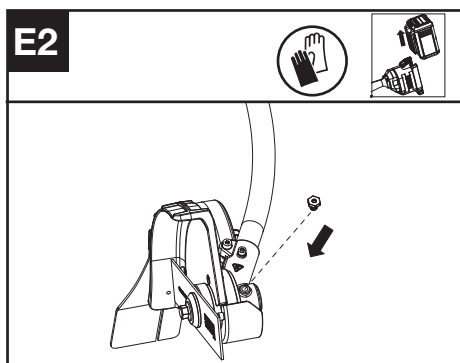
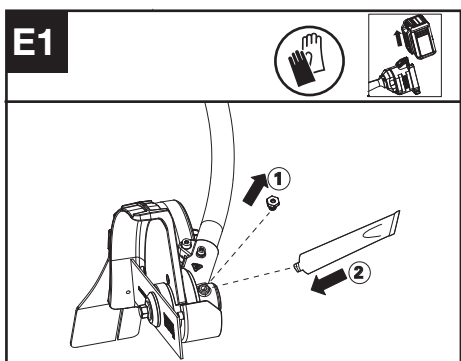

1. Uklonite čep s kućišta prijenosnika i svaki put ubrizgajte oko 5 g masti u kućište prijenosnika.
2. Pritegnite vijak.

NAPOMENA: Podmazivanje kućišta prijenosnika kroz rupu za ulje nakon svakih 50 sati rada. Za najbolje performanse i najdulje trajanje, preporučujemo podmazivanje kućišta prijenosnika rubnog trimera odgovarajućim mazivom (SHELL Gadus S2 V220 1).

ČIŠĆENJE

1. Isključite trimer i izvadite bateriju.
2. Ne koristite agresivne deterdžente ili otapala. Očistite stroj nakon korištenja vlažnom krpicom namočenom u blagi deterdžent.
3. Održavajte priključak baterije čistim od prljavštine i krhotina te ga čistite mekanom i suhom četkom ili krpom.
4. Nemojte štrcati vodu po motoru i električnim komponentama.
5. Nemojte koristiti visokotlačni perač za čišćenje vašeg stroja.

SKLADIŠTENJE

1. Uklonite bateriju iz trimera prije skladištenja.
2. Trimer i bateriju skladištite na suhom mjestu koje je sigurno od dohvata djece i ostalih neovlaštenih osoba. Uklonite nastavak za rezanje ako se neće koristiti dulje vrijeme.
3. Nakon što se smočite na kiši tijekom rada, stroj i bateriju treba osušiti prije pohranjivanja ili punjenja. Izvadite bateriju i ponovno je umetnite ako se stroj ne uspije uključiti.

OTKLANJANJE POTEŠKOĆA

Sljedeća tablica navodi primjere poteškoća koje se mogu dogoditi i radnji koje možete poduzeti ako vaš stroj ne radi pravilno.



UPOZORENJE: Ugasite stroj i uklonite bateriju prije bilo kakvog otklanjanja poteškoća.

RUBNI TRIMER

Poteškoće	Mogući uzroci	Korektivna radnja
LED indikator baterije treperi	Slab napon baterije.	Napunite bateriju.
LED indikator crvene boje treperi	Preopterećenje	Rezni nastavak je zaglavljen Isključite proizvod Izvadite bateriju. Očistite rezni nastavak od neželjenih materijala.
	Problem sa temperaturom.	Ostavite proizvod da se ohladi.
	Aktivator gasa i prekidač ON/OFF su pritisnuti u isto vrijeme.	Otpustite pritisak sa aktivatora gasa. Ponovo izvedite početni slijed.
	Ostale poteškoće	Obratite se serviseru
Proizvod se ne može pokrenuti	Prijavaština na konektorima baterije.	Očistite konektore baterije komprimiranim zrakom ili mekanom četkom.
	Baterijski modul je potrošen.	Napunite baterijski modul.
	Ostale poteškoće	Obratite se serviseru.
HR Rubni trimer radi isprekidano	Baterija nije umetnuta do kraja u stroj.	Izvadite bateriju i ponovo je umetnite do kraja.
	Mogući električni problem.	Obratite se serviseru.
Pretjerane vibracije/buka.	Neravnoteža oštrice.	Procijenite oštećenje oštrice, zamijenite prema potrebi.
	Nakupljanje zemlje/krhotina u štitniku oštrice.	Očistite štitnik oštrice, uklonite ostatke.
	Problem s dodatkom za rezanje. Stroj nije ispravan.	Zamijenite nastavak za rezanje. Obratite se serviseru.

TEHNIČKI PODACI

	KAC142
Brzina rezanja	5400/7000rpm
Veličina oštrice	20 cm
Stupanj zaštite	IPX4
Težina stroja (samo stroj)	2.3 kg

KOMBINACIJE REZNIH NASTAVAKA I SUSTAVA ZA NOŠENJE

Rezni nastavak	Sustav za nošenje
20 cm zamjenski nož za rubnjak	– Naramenica – Pojas za ruksak za bateriju

PODACI O BUCI

Ponderirani zvučni tlak $L_{pA} = 77.1 \text{ dB(A)}$

$K_{pA} = 3 \text{ dB(A)}$

Ponderirana zvučna snaga $L_{wA} = 93.68 \text{ dB(A)}$

$K_{wA} = 1.37 \text{ dB(A)}$

Nosite zaštitu za uši.



INFORMACIJE O VIBRACIJAMA

Vrijednosti ukupne vibracije (trijaksov vektorski zbroj) određene prema EN 62841:

Tipična ponderirana vibracija	$a_h < 2,1 \text{ m/s}^2$
Neodređenost	$K < 1,5 \text{ m/s}^2$

Ukupna deklarirana vrijednost vibracija i deklarirana vrijednost emisije buke izmjerene su u skladu sa standardnom metodom ispitivanja i mogu se koristiti za usporedbu jednog alata s drugim.

UPOZORENJE: Vrijednost emisije vibracija tijekom stvarne uporabe električnog alata može se razlikovati od deklarirane vrijednosti ovisno o načinima na koje se alat koristi, što ovisi o sljedećim primjerima i drugim varijacijama o načinu korištenja alata:

Način korištenja alata i materijali koji se režu ili buše. Dok je alat u dobrom stanju i stupnju održavanja. Uporaba pravilnog nastavka za alat i osiguravanje da je oštar i u dobrom stanju. Čvrstoća hvatanja ručki te koriste li se dodaci protiv vibracija.

I alat se koristi kako je namijenjen u skladu sa svojom namjenom i ovim uputama.

Ovaj alat može uzrokovati sindrom vibracije šake-ruke ako se njegovom uporabom ne upravlja na odgovarajući način.

UPOZORENJE: Da bi bila točna, procjena razine izloženosti u stvarnim uvjetima uporabe također treba uzeti u obzir sve dijelove radnog ciklusa, kao što su vrijeme kada je alat isključen i kada radi u praznom hodu, ali zapravo ne obavlja posao. Ovo može značajno smanjiti razinu izloženosti tijekom ukupnog radnog razdoblja.

Pomaže smanjiti rizik od izloženosti vibracijama. UVIJEK upotrebljavajte oštra dljetta, svrdla i oštrice. Održavajte ovaj alat u skladu s ovim uputama i držite ga dobro podmazanim (gdje je to potrebno). Ako se alat upotrebljava redovito, investirajte u nastavke protiv vibracija.

Planirajte svoj raspored rada kako biste rasporedili korištenje alata s jakim vibracijama na više dana.

ZAŠTITA OKOLIŠA

Rabljeni električni proizvodi ne smiju se odlagati s kućanskim otpadom. Predajte ih na odgovarajućim reciklažnim mjestima. Savjete za reciklažu zatražite od lokalnih nadležnih tijela ili dobavljača.

IZJAVA O SUKLADNOSTI

MI,
Positec Germany GmbH
Postfach 680194, 50704 Cologne, Germany

U ime Positeca izjavljuju da je proizvod Opis **Nastavak zakrivljenog rezača rubova travnjaka** Oznaka tipa **KAC142 (142-oznaka strojeva, predstavnik rubača travnjaka na baterije)** Funkcija **podrezivanje rubova trave**

Usklađeno sa sljedećim smjernicama, **2006/42/EC, 2014/30/EU, 2011/65/EU&(EU)2015/863, 2000/14/EC izmijenjeno od strane 2005/88/EC**

2000/14/EC izmijenjeno od strane 2005/88/EC:
- postupak procjene sukladnosti prema **Annex V**
- izmjerena razina zvučne snage **94 dB (A)**
- proglašena zajamčena razina zvučne snage **96 dB (A)**

Uključeno ovlašteno tijelo
EN 62841-1, ISO 11789, EN ISO 3744, EN IEC 55014-1, EN IEC 55014-2, EN IEC 63000

Standardi su u skladu s:
Ime i prezime Marcel Filz
Adresa Positec Germany GmbH
Postfach 680194, 50704 Cologne, Germany



2024/3/8
Allen Ding
Zamjenik šefa inženjeringa, Testiranje i certifikacija
Positec Technology (China) Co., Ltd
18, Dongwang Road, Suzhou Industrial
Park, Jianguo 215123, P. R. China

INDHOLDSFORTEGNELSE

Introduktion.....	156
Lista de componentes.....	157
Produktsikkerhed.....	158
Montering og betjening.....	161
Transport.....	162
Vedligeholdelse.....	162
Rengøring.....	163
Opbevaring.....	163
Fejlfinding.....	164
Teknisk data.....	164
Miljøbeskyttelse.....	165
Konformitetserklæring.....	165

DK

INTRODUKTION

Kære kunde,

Tak, fordi du købte dette Kress Commercial-produkt. Vi har specialiseret os i at udvikle produkter af høj kvalitet, der dækker dine krav til din plæne og din have.

Kress-mærket står for service af førsteklasses kvalitet. Bed din lokale forhandler eller vores kundeserviceteam om hjælp, hvis du har spørgsmål om eller problemer med produktet i dets levetid.

Vi er overbeviste om, at du vil nyde at bruge dit Kress-produkt i de kommende år.

FORESKREVET ANVENDELSE

Sammen med KAC104 – motorenhed, denne maskine er beregnet til kantring langs fortove, indkørsler, kantsten og terrasser.

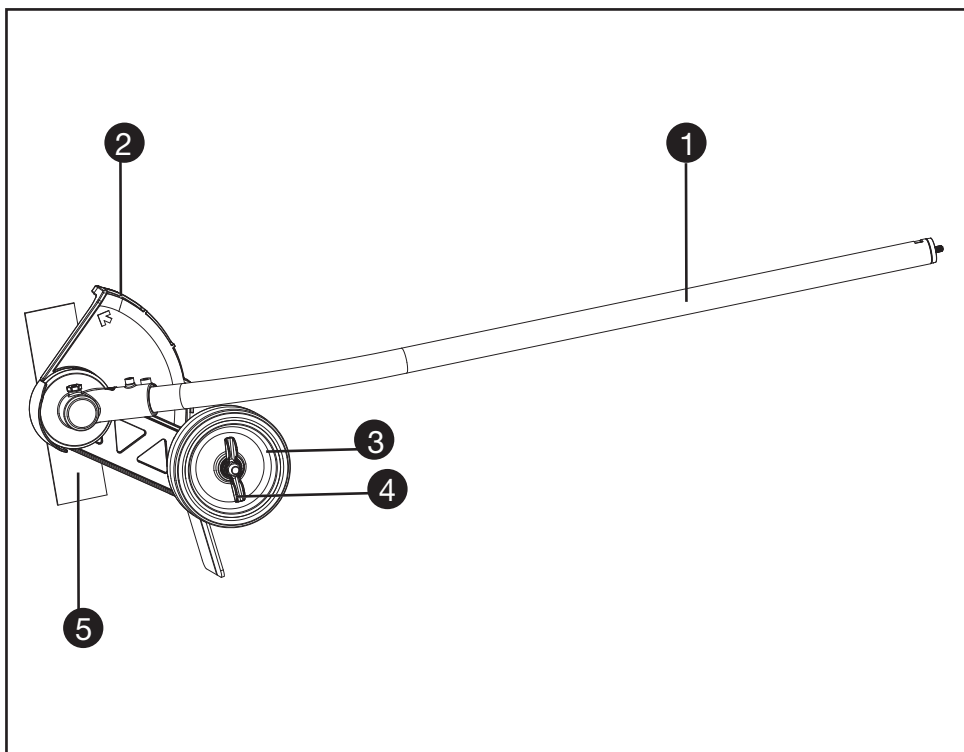

DK

LISTA DE COMPONENTES

1. AKSEL
2. SKÆRM
3. STØTTEHJUL
4. STØTTEHJUL - JUSTERINGSVINGEMØTRIK
5. KNIV

ORIGINAL BRUGSANVISNING SIKKERHEDSINSTRUKTIONER GENERELLE ADVARSLER I FORBINDELSE MED MASKINVÆRKTØJ



ADVARSEL: Læs alle sikkerhedsadvarsler, instruktioner, illustrationer og specifikationer, som følger med el-værktøjet. I

tilfælde af manglende overholdelse af anvisningerne nedenfor er der risiko for elektrisk stød, brand og/eller alvorlige personskader.

Gen alle advarsler og instruktioner for fremtidig reference.

Udtrykket "el-værktøj" i nedenstående advarsler henviser til dit eldrevne (med ledning) eller batteridrevne (uden ledning) værktøj.

1) ARBEJDSOMRÅDE

- a) **Sørg for, at arbejdsområdet er rent og godt oplyst.** Rodede arbejdsområder kan forårsage personskade.
- b) **Anvend ikke elværktøj i eksplosive atmosfærer, f.eks. i nærheden af brændbare væsker, gasser eller støv.** Elværktøj frembringer gnister, der kan antænde støv eller dampe.
- c) **Hold børn og tilskuere på afstand, når elværktøjet bruges.** Hvis du bliver distraheret, kan du miste kontrollen over værktøjet.

2) ELSIKKERHED

- a) **Elværktøjets stik skal svare til stikkontakten. Du må ikke ændre stikket på nogen måde. Brug ikke adapterstik til elværktøj med jordforbindelse.** Hvis du bruger uændrede stik og stikkontakter, der passer til stikkene, mindskes risikoen for elektrisk stød.
- b) **Undgå at røre ved overflader med jordforbindelse, f.eks. rør, radiatorer, komfurer og køleskabe.** Risikoen for elektrisk stød øges, hvis din krop får jordforbindelse.
- c) **Brug ikke elværktøj i våde eller fugtige omgivelser.** Hvis der trænger vand ind i elværktøjet, øges risikoen for elektrisk stød. **Brug ikke maskinen i regnvejrr eller fugtige omgivelser.** Det kan øge risikoen for elektrisk stød.
- d) **Undgå at udsætte ledningen for overlast. Bær ikke værktøjet i ledningen, og træk ikke i ledningen, når du tager stikket ud af stikkontakten. Hold ledningen væk fra varme, olie, skarpe kanter og bevægelige dele.** Beskadigede eller filtrede ledninger øger risikoen for elektrisk stød.
- e) **Brug altid forlængerledninger til udendørs brug, når du anvender værktøjet udendørs.** Risikoen for elektrisk stød mindskes, hvis forlængerledningen er egnet til udendørs brug.
- f) **Hvis det elektriske værktøj anvendes i fugtige**

omgivelser, skal der ubetinget anvendes en strømforsyning, der er beskyttet mod reststrøm. Det mindsker risikoen for elektriske stød.

3) PERSONLIG SIKKERHED

- a) **Vær opmærksom, hold altid øje med værktøjet, og brug din sunde fornuft ved brug af elværktøjet. Brug ikke elværktøjet, hvis du er træt eller påvirket af narkotika, alkohol eller medicin.** Et øjeblikks koncentrationssvigt ved brug af elværktøj kan medføre alvorlig personskade.
 - b) **Brug beskyttelsesudstyr. Brug altid sikkerhedsbriller.** Sikkerhedsudstyr som støvmaske, skridsikre sikkerhedssko, sikkerhedshjelm eller høreværn mindsker risikoen for personskade.
 - c) **Undgå at starte utilsigtet. Kontroller, at kontakten står i stillingen OFF, inden udstyret tilsluttes en strømkilde og/eller batteripakke, samles op eller transporteres.** Hvis du bærer elværktøj med fingeren på afbryderen eller sætter stikket i stikkontakten, mens afbryderen er tændt, er der risiko for ulykker.
 - d) **Fjern justeringsnøgler og lignende fra elværktøjet, før du tænder det.** Justeringsnøgler, der sidder på elværktøjets roterende dele, kan resultere i personskade.
 - e) **Undgå at række for langt. Sørg for at have et godt fodfæste og underlag.** Det giver bedre kontrol over elværktøjet i uventede situationer.
 - f) **Brug egnet arbejdstøj. Undgå løse beklædningsgenstande eller smykker. Hold hår og tøj væk fra dele, der bevæger sig.** Hold hår, tøj og handsker på afstand af de bevægelige dele. Løstsiddende tøj, smykker eller langt hår kan blive fanget af de bevægelige dele.
 - g) **Hvis værktøjet leveres med støvpose og adapter til støvudsugning, skal du kontrollere, at delene er tilsluttet korrekt.** Disse enheder mindsker risikoen for skader på grund af støv.
 - h) **Selvom du kender værktøjet godt og er vant til at bruge det, skal du alligevel være opmærksom og overholde sikkerhedsanvisningerne.** Et øjeblikks uopmærksomhed kan medføre alvorlige personskader.
- ## 4) BRUG OG VEDLIGEHOLDELSE AF ELVÆRKTØJ
- a) **Undlad at presse elværktøjet. Brug det korrekte elværktøj til opgaven.** Du opnår en bedre og mere sikker drift, hvis du anvender det korrekte elværktøj ved den anbefalede hastighed.
 - b) **Undlad at bruge elværktøjet, hvis afbryderen ikke slår værktøjet til og fra.** Elværktøj, der ikke kan kontrolleres ved hjælp af afbryderen, er farligt og skal repareres.
 - c) **Træk stikket på værktøjet ud fra strømkilden og/eller batteripakken, inden der foretages**

- justeringer, udskiftning af dele eller opbevaring af værktøjet. *Disse forholdsregler mindsker risikoen for utilsigtet start af elværktøjet.*
- d) **Opbevar elværktøj utilgængelig for børn, og lad aldrig personer, der ikke er fortrolige med elværktøjet eller disse anvisninger, bruge elværktøjet.** *Elværktøj er farligt, hvis det bruges forkert.*
- e) **Vedligehold elværktøjet. Kontrollér, om de bevægelige dele er korrekt justeret eller går tungt, om dele er gået i stykker og enhver anden tilstand, som kan påvirke elværktøjets funktion. Hvis elværktøjet er beskadiget, skal det repareres inden brug. Mange ulykker forårsages af dårligt vedligeholdt elværktøj.**
- f) **Hold værktøjet skarpt og rent.** *Korrekt vedligeholdt elværktøj med skarpe klinger sætter sig ikke fast og er nemmere at kontrollere.*
- g) **Brug elværktøjet, tilbehøret og eventuelle bits i henhold til disse anvisninger og på en passende måde for den pågældende type elværktøj. Tag altid højde for arbejdsomgivelserne og den forhåndenværende opgave. Hvis elværktøjet bruges til andre opgaver end den, det er beregnet til, kan det medføre farlige situationer.**
- h) **Hold håndtag og gribeblader tørre, rene og fri for olie og smørefedt.** *Hvis håndtag og gribeblader er glatte, kan værktøjet ikke håndteres og styres sikkert, hvis der sker noget uventet.*
- 5) BRUG OG ANVENDELSE AF BATTERIVÆRKTØJ**
- a) **Oplad kun med den oplader, der er angivet af producenten.** *En oplader, der passer til en type batterienhed kan forårsage risiko for brand, hvis den bruges sammen med en anden batterienhed.*
- b) **Brug kun de el-værktøjer, der er specifikt angivet til batterienhederne.** *Brug af andre batterienheder kan udgøre en risiko for skade og brand.*
- c) **Når batterienheden ikke bruges, skal du holde den væk fra andre metalgenstande som f.eks. papirclips, mønter, nøgler, søm, skruer eller andre mindre metalgenstande, der kan skabe forbindelse mellem en klemme til en anden.** *Kortslutning af batteriklemmer kan forårsage brandsår eller brand.*
- d) **Ved forkert brug kan der sprøjte væske ud af batteriet; undgå kontakt.** *Hvis der sker kontakt ved et uheld, skal du straks skylle med vand. Hvis der kommer væske i øjnene, skal du også søge lægehjælp. Væske, der sprøjtes ud fra batteriet, kan medføre irritation eller forbrænding.*
- e) **Brug ikke akkuer eller værktøj, som er beskadiget eller modificeret.** *Beskadigede eller modificerede akkuer kan opføre sig uforudsigeligt og forårsage brand, eksplosion eller fare for personskade.*
- f) **Akkuer eller værktøj må ikke udsættes for ild eller meget høje temperaturer.** *Ild eller temperaturer over 130 °C kan medføre eksplosion.*
- g) **Følg alle instruktioner for opladning.** *Akkuen må ikke oplades ved temperaturer uden for det område, der er angivet i instruktionerne. Forkert opladning eller opladning ved temperaturer uden for det angivne område kan medføre skader på akkuen og forøge brandfaren.*
- 6) SERVICE**
- a) **Service på elværktøjet skal udføres af en autoriseret reparatør ved hjælp af originale reservedele.** *Dette sikrer, at elværktøjet er sikkert at bruge.*
- b) **Beskadigede akkuer må aldrig repareres.** *Reparation af akkuer må kun udføres af producenten eller autoriserede reparatører.*

SIKKERHEDSINSTRUKTIONER FOR KANTSKÆRERE

1. Undervisning

- a) Læs anvisningerne grundigt igennem. Bliv fortrolig med alle knapper og håndtag og den korrekte brug af apparatet.
- b) Lad aldrig personer, der ikke kender disse anvisninger, eller børn til at bruge apparatet. Lokale forskrifter kan sætte aldersgrænser for en operatør.
- c) Kantskæreren må ikke bruges, hvis der er børn eller kæledyr i nærheden.
- d) Husk, at operatøren eller brugeren er ansvarlig, hvis andre personer eller andres ejendom udsættes for ulykke eller fare.

2. Forberedelse

- a) Når du skærer kanter, skal du altid bære beskyttelsesbriller og høreværn, kraftigt fodtøj og lange bukser.
- b) Undersøg grundigt området, hvor udstyret skal anvendes, og fjern evt. sten, pinde, ledninger, knogler og andre fremmedlegemer.
- c) Før brug skal knivene, knivenes bolte og skæreenheden ses efter for slid og skader. Nedslidte eller beskadigede klinger og bolte skal skiftes på samme tid, så balancen opretholdes.
- d) Brug kun dele og tilbehør, der er anbefalet af producenten.

3. Betjening

- a) skær kun kanter i dagslys eller i god kunstig belysning.
- b) Sorg altid for godt fodfæste på skrånende overflader.
- c) Gå, undgå at løbe.
- d) Vær meget forsigtig, hvis du bevæger dig baglæns eller trækker kantskæreren mod dig.
- e) Kontrollér, at kniven er stoppet, før du bevæger dig hen over andre overflader end græs, og

når du transporterer kantskæreren til og fra området, hvor der skal skæres kanter.

- f) Brug aldrig kantskæreren, hvis den er defekt, eller hvis beskyttelsesskærmen mangler eller er forkert monteret.
- g) Følg instruktionerne for at tænde motoren omhyggeligt og hold fødderne væk fra kniven.
- h) Undlad at vælte, når du tænder for motoren, medmindre kniven skal vippe for at starte. I dette tilfælde skal du ikke vippe mere end absolut nødvendigt og kun løfte delen væk fra føreren.
- i) Start ikke motoren, når en tilskuer står foran kniven/knivene.
- j) Dine hænder eller fødder må ikke komme i nærheden af eller under roterende dele.
- k) Motoren slukkes altid og frakobles batteriet:
 - 1) Før blokeringer fjernes
 - 2) For kontrol, rengøring eller arbejde på kniven/knivene
- 3) Efter at have ramt et fremmedlegeme: Efterse kniven/knivene for skader, og foretag reparationer for genstart og betjening af kantskæreren.
- 4) Hvis kantskæreren begynder at vibrere unormalt (kontrollér straks):
 - l) Fjern altid batteriet fra maskinen, når du forlader skæremaskinen.
- m) Sørg altid for, at ventilationsåbningerne er fri for aflejringer.

4. Vedligeholdelse og opbevaring

- a) Hold alle møtrikker, bolte og skruer stramme for at sikre, at apparatet kan betjenes sikkert.
- b) Udskift slidte eller beskadigede dele.
- c) Forsøg ikke at reparere maskinen, medmindre du er kvalificeret til det.
- d) Brug kun reservedele og tilbehør anbefalet af fabrikanten.
- e) Når apparatet ikke er i brug, opbevar maskinen utilgængeligt for børn.
- f) Efterse og vedligehold apparatet regelmæssigt. Få kun apparatet repareret af en autoriseret reparatør.

BATTERISIKKERHED SIKKERHEDSFORSKRIFTER TIL BATTERISÆT

- a) **Sekundærelementer eller batterisæt må ikke skilles ad, åbnes eller knuses.**
- b) **Et batterisæt må ikke kortsluttes. Batterisæt må ikke opbevares lemfældigt i en kasse eller skuffe, hvor de kan kortslutte hinanden eller kortsluttes af ledende genstande.** Når batterisættet ikke er i brug, skal det holdes væk fra andre metalgenstande, såsom papirclips, mønter, nøgler, søm, skruer eller andre små metalgenstande, der kan skabe en forbindelse fra en pol til en anden, Kortslutning af batteripoler kan medføre forbrændinger eller brand.
- c) **Batterisæt må ikke udsættes for varme eller**

ild. Må ikke opbevares i direkte sollys.

- d) **Batterisæt må ikke udsættes for mekaniske stød.**
- e) **I tilfælde af at et batteri lækker, må væsken ikke komme i kontakt med huden eller øjne.** Hvis der er sket kontakt, skal det berørte område vaskes med rigelige mængder vand, hvorefter der søges lægehjælp.
- f) **Opbevar batterisæt på et rent og tørt sted.**
- g) **Aftr batterisættets poler med en tør klud, hvis de bliver snavsede.**
- h) **Batterisæt skal oplades før anvendelsen.** Anvend altid den korrekte oplader, og læs producentens anvisninger eller brugervejledning for, hvordan batterierne oplades korrekt.
- i) **Et batterisæt må ikke efterlades til opladning i længere tid, hvis det ikke anvendes.**
- j) **Efter længere opbevaringsperioder kan det være nødvendigt at oplade eller aflade batterisættet flere gange for at op den optimale ydelse.**
- k) **Genoplad kun med laderen specificeret af Kress.** Anvend ingen anden oplader end den, der specifikt er beregnet til brug med udstyret.
- l) **Brug kun det korrekte batteri til udstyret.**
- m) **Batterisættet skal opbevares utilgængeligt for børn.**
- n) **Opbevar den originale produktliteratur til fremtidig brug.**
- o) **Batterisættet skal fjernes fra udstyret, når det ikke er i brug.**
- p) **Bortskaffes på en miljørigtig måde.**
- q) **Bland ikke batterier af forskellig fremstilling, kapacitet, størrelse eller type i enheden.**
- r) **Hold batteriet væk fra mikrobølgeovne og højt tryk.**
- s) **Advarsel! Brug ikke genopladelige batterier.**

GEM DISSE INSTRUKTIONER

SYMBOLER

	For at undgå risikoen for personskader skal brugeren læse brugervejledningen
	Advarsel
	Bær øre- og øjenbeskyttelse
	Kantklipperens rotationsretning

	Hold tilskuere på sikker afstand
	Udslyngede fremmedlegemer
	Roterende kniv
	Affald af elektriske produkter må ikke bortskaffes sammen med husholdningsaffald. Indlever så vidt muligt produktet til genbrug. Kontakt de lokale myndigheder eller forhandleren, hvis du er i tvivl.
 Li-Ion	Lithium-ion-batteri. Dette produkt er markeret med symbolet "samlet separat" med alle batteripakker og batteripakker. Genanvend derefter eller fjern det for at reducere påvirkningen på miljøet. Batteripakken indeholder skadelige stoffer, der kan være skadelige for miljøet og menneskers sundhed.
	Må ikke brændes
	Hvis det ikke håndteres korrekt, kan batteriet muligvis komme ind i vandcyklussen, hvilket kan forårsage skade på økosystemet. Bortskaf ikke brugte batterier som usorteret kommunalt affald.
	Bær beskytteshandsker
	Fjern batteriet før du udfører justeringer, service eller vedligeholdelse.

MONTERING OG BETJENING

 **Noter:** Før du bruger dette værktøj, læs instruktionsbogen omhyggeligt.

 **FØR DU BRUGER:**

Montering og afmontering af tilbehør på motorenhed. (Se Fig. A1, A2, A3)

1. Fjern beskyttelseshætten fra enden af påsætsskafet.
2. Få trekanten på knappen til at flugte med pilen på mærkaten på påsætsskafet for at samle delene.
3. Skub delene sammen, indtil der lyder et klik. Kanten af mærkaten med pilen skal være tæt på soklen, som påsætsskafet er sat ind i. (Bemærk: Hvis påsatsen til kantskæreren med buet skaft ikke kan sættes helt ind i motorenheden, skal du dreje klingens lidt, indtil det er muligt at sætte skaftet helt ind).
4. Spænd til sidst vingemøtrikken med uret.
5. Adskil ved at løsne vingemøtrikken mod uret, og tryk derefter udløserknappen ind, og træk delene fra hinanden. Sæt beskyttelseshætten på påsætsskafet for at undgå, at der kommer støv og snavs ind i det.

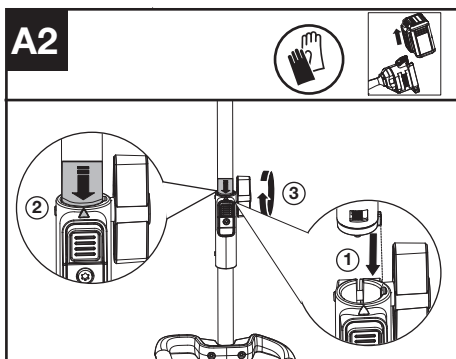
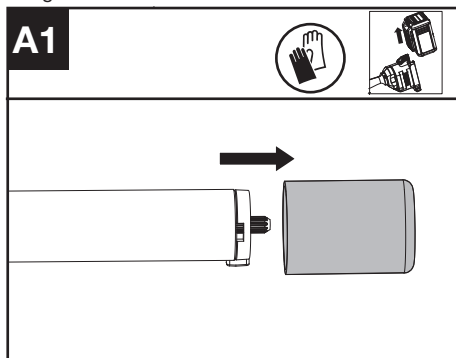

DK

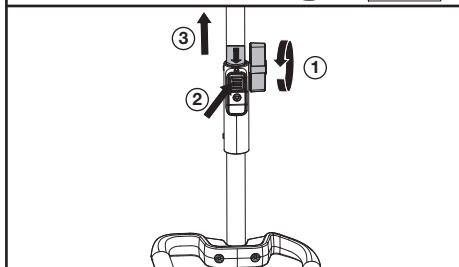
A3

Indstil klippehøjden (Se Fig. B1, B2)

1. Sluk for elværktøjet, og fjern batteriet.
2. Løs vingemøtrikken. Skub hjulet opad for at øge skæredybden (a) eller nedad hjulet for at reducere skæredybden (a).
3. Det anbefales at justere højdehjulet, så kantklipperens klinge lige har rørt jorden eller bryder jordens overflade med højst 5 mm.
4. Stram vingemøtrikken. Kontroller skæredybden, mens du står i normal arbejdsstilling, og ret den om nødvendigt.

BETJENINGSVEJLEDNING:

Start af kantskæreren (Se Fig. C)

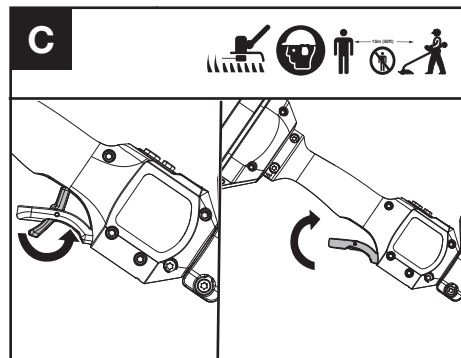

1. Skub først sikkerhedsknap fremad, og tryk derefter og hold gashåndtag inde for at starte maskinen
BEMÆRK: Du kan finde flere oplysninger i brugsanvisningen til motorenheden.

TRANSPORT

Transport af kantklipperen

1. Sluk kantklipperen og fjern batteriet.
2. Når du transporterer kantklipperen med hånden, hold på midten af skaftet, så maskinen er parallel med jorden.
3. Når du transporterer kantklipperen i et køretøj, skal du sikre den og placere den så bevægelse eller beskadigelse forhindres.

Til batteriredskaber

Den anbefalede temperatur for afladning er $-20^{\circ}\text{C} \sim 45^{\circ}\text{C}$ ($-4^{\circ}\text{F} \sim 113^{\circ}\text{F}$).

Det anbefalede omgivelsestemperaturområde for opladningssystemet under opladningen er $-5^{\circ}\text{C} \sim 45^{\circ}\text{C}$ ($23^{\circ}\text{F} \sim 113^{\circ}\text{F}$).

VEDLIGEHOLDELSE

Udskiftning af klingen (Se Fig. D1, D2, D3)

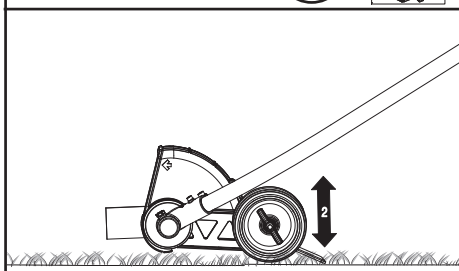
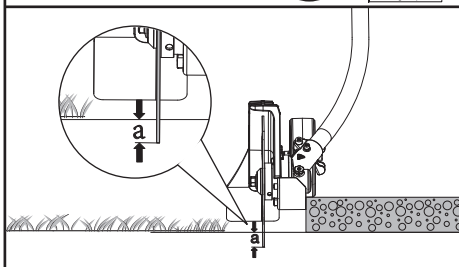
B1**B2**

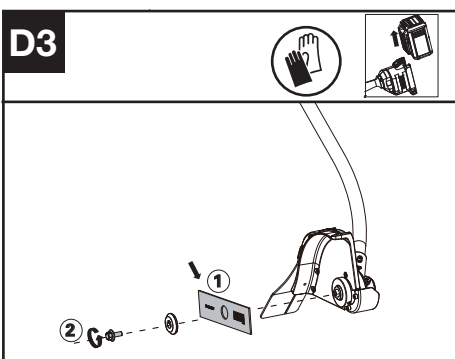
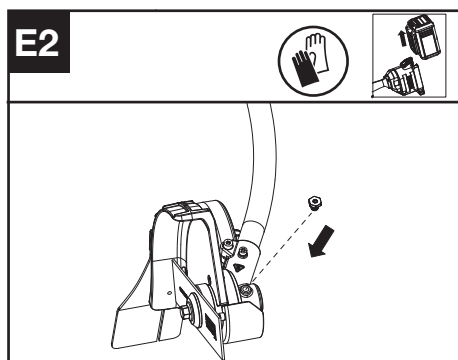
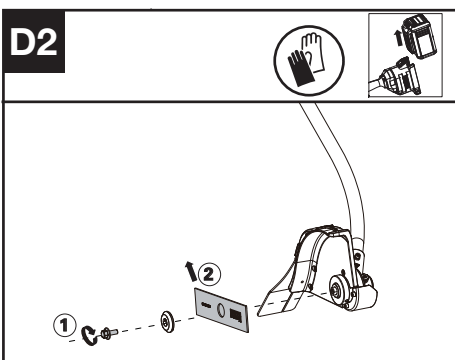
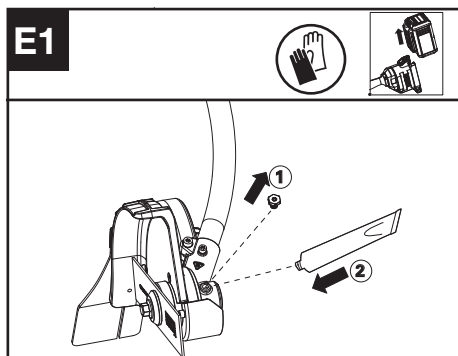
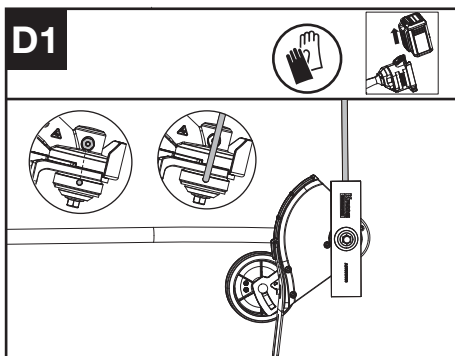

1. Fjern skrueproppen fra gearhuset, og sprøjt ca. 15 g fedt ind i gearkassen hver gang.
2. Stram skruen.

BEMÆRK: Smør gearkassen gennem påfyldningshullet efter hver 50 timers drift. For bedste funktion og længere levetid, skal man smøre plænekantklipperens gearhus med fedt(SHELL Gadus S2 V220 1).

RENGØRING

1. Sluk kantklipperen og fjern batteriet
2. Brug ikke aggressive rengøringsmidler eller opløsningsmidler. Rengør maskinen efter brug med en fugtig klud d yppet i et neutralt rengøringsmiddel.
3. Hold stikdåsen fri for fremmedlegemer, og rengør den med en blød, tør børste eller klud.
4. Sprøjt ikke vand ind i motoren og de elektriske komponenter.
5. Brug ikke en højtryksrenser til rengøring af din maskine.

OPBEVARING

1. Fjern batteripakken fra trimmeren inden opmagasinering.

1. Juster hullet i den indvendige klingeadapter med indhakked i gearhuset, og indsæt låseværktøj for at forhindre rotation.
2. Løsn bolten.
3. Udskift bladet, og spænd bolten til 15-20 Nm (11-15 ft-lb).

Smøring af gearkassen (Se Fig. E1, E2)

2. Opmagasiner trimmeren på et tørt og sikkert sted, hvor børn og ubemyndigede personer ikke kan få adgang.
Fjern skæreudstyret, hvis det ikke skal bruges i længere tid.
3. Hvis maskinen har været brugt i regnvej, skal maskinen og batteriet tørres helt inden det oplades eller stilles til opbevaring. Tag batteripakken ud, og sæt den i igen, hvis maskinen ikke kan tændes.

FEJLFINDING

Følgende skema indeholder mulige problemer og handlinger, som du kan lave hvis dit værktøj ikke virker ordentligt.



Advarsel: Sluk for værktøjet og tag batteriet ud, før du begynder at lede efter fejlen.

KANTKLIPPER

Problemer	Mulige årsager	Afhjælpende foranstaltninger
Batteriindikator-LED blinker	Lav batterispænding.	Oplad batteriet.
Rød fejl-LED blinker	Overbelastning.	Skæringsudstyret sidder fast Deaktiver produktet. Fjern batteriet. Rengør skæreindsatsen for uønsket materiale.
	Temperaturproblem.	Lad produktet køle ned.
	Der trykkes på gashåndtaget og tænd/sluk-knappen på samme tid	Slip gashåndtaget. Udfør startsekvensen igen.
	Andre problemer	Kontakt serviceagent
Produktet starter ikke	Snavs i batteristikkene.	Rengør batteristikkene med trykluft eller en blød børste.
	Batteripakkens strømniveau er nul.	Oplad batteripakken.
	Andre problemer	Kontakt serviceagent.
Kantklipperen kører uregelmæssigt	Batteriet er ikke sat helt i maskinen.	Fjern batteriet og sæt det helt i igen.
	Muligt elektrisk problem.	Kontakt serviceagent.
Excessive vibrations/ noise.	Problem med balancen af klingens.	Vurder klinge for skader, udskift klinge.
	Ophobning af jord/affald i klingskærmen.	Rengør klingskærmen, fjern snavs.
	Problem med skæreudstyret. Maskinen er defekt.	Udskift skæreudstyret. Kontakt serviceagent.

TEKNISK DATA

	KAC142
Skærehastighed	5400/7000rpm
Bladstørrelse	20 cm
Grad af beskyttelse	IPX4
Maskinvægt (Bare værktøjer)	2.3 kg

KOMBINATIONER AF SKÆREUDSTYR OG BÆRESYSTEMER

Cutting attachment	Bæresystem
20 cm udskiftningsklinge til kantrimmer	- Skulderrem - Bæresele til batterier

STØJINFORMATION

A-vægtet lydtryksniveau $L_{pA} = 77.1 \text{ dB(A)}$

K_{pA} 3 dB(A)

A-vægtet lydeffektniveau $L_{wA} = 93.68 \text{ dB(A)}$

K_{wA} 1.37 dB(A)

Bær høreværn.



VIBRATIONSinFORMATION

Den totale værdi for vibration målt ifølge EN 62841:

Typisk vægtet vibration $a_h < 2,1 \text{ m/s}^2$

Usikkerhed $K < 1,5 \text{ m/s}^2$

Den angivne vibrationstotalværdi og den deklarerede støjemissionsværdi er målt i overensstemmelse med en standard testmetode og kan bruges til at sammenligne et værktøj med et andet.

Den angivne vibrationstotalværdi og den angivne støjemissionsværdi kan også anvendes i en foreløbig vurdering af eksponeringen.

⚠ ADVARSEL: Vibrationer og støjemissioner under selve brugen af elværktøjet kan afvige fra den deklarerede værdi afhængigt af, hvordan værktøjet bruges, især hvad slags emne behandles afhængigt af følgende eksempler og andre variationer af, hvordan værktøjet bliver brugt:

Hvordan værktøjet bruges og materialerne skæres eller bores.

Værktøjets stand og vedligeholdelse.

Anvendelse af korrekt tilbehør og kontrol med, at det er skarpt og i en i det hele taget god tilstand.

Hvor kraftigt, der holdes fast i håndtaget og, om der benyttes antivibrationsudstyr.

Om værktøjet anvendes i henhold til dets konstruktion og nærværende anvisninger.

Værktøjet kan medføre et hånd/arm-vibrationssyndrom, hvis det ikke bruges på rigtig måde.

⚠ ADVARSEL: En vurdering af udsættelsesgraden under det aktuelle brug skal omfatte alle dele af arbejds cyklussen, herunder antallet af gange værktøjet slås til og fra, og tomgangsdriften uden for selve arbejdsopgaven. Dette kan afgørende reducere

udsættelsesniveauet i den samlede arbejdsperiode. Hjælper med at minimere risikoen for vibrationer og støjeksposering.

Brug ALTID skarpe mejsler, bor og blade.

Vedligehold værktøjet i overensstemmelse med disse instruktioner og hold det korrekt smurt (hvor det er nødvendigt).

Hvis værktøjet skal bruges regelmæssigt, skal du investere i anti-vibrations- og støj tilbehør.

Planlæg dit arbejde, så du kan fordele arbejde med kraftige vibrationer over flere dage.

MILJØBESKYTTELSE

Affald af elektriske produkter må ikke bortskaffes sammen med husholdningsaffald. Indlever så vidt muligt produktet til genbrug. Kontakt de lokale myndigheder eller forhandleren, hvis du er i tvivl.

KONFORMITETSERKLÆRING

Vi,
Positec Germany GmbH
Postfach 680194, 50704 Cologne, Germany

Erklærer herved, at produktet,
Beskrivelse **Kantskærerpåsat med buet skaft**
Type **KAC142 (142-dpegning af maskiner, repræsentant for Kantskærertilbehør)**
Funktion **Trim græskantene**

Er i overensstemmelse med følgende direktiver,
2006/42/EC
2014/30/EU
2011/65/EU&(EU)2015/863
2000/14/EC ændret ved 2005/88/EC

2000/14/EC ændret ved 2005/88/EC
- Konformitetstestprocedure pr **Anneks V**
- Målt niveau for lydeffekt **94 dB (A)**
- Deklareret garanteret niveau for lydeffekt **96 dB (A)**

Standarder i overensstemmelse med
EN 62841-1, ISO 11789, EN ISO 3744,
EN IEC 55014-1, EN IEC 55014-2, EN IEC 63000

Personen, autoriseret til at udarbejde den tekniske fil,

Navn Marcel Filz
Adresse Positec Germany GmbH
Postfach 680194, 50704 Cologne, Germany



2024/3/8

Allen Ding

Vicechef; Ingeniør, Test & Certificering
Positec Technology (China) Co., Ltd
18, Dongwang Road, Suzhou Industrial
Park, Jiangsu 215123, P. R. China

DK

SISÄLLYSLUETTELO

Johdanto.....	166
Komponenttiluettelo.....	167
Tuoteturvallisuus.....	168
Kokoaminen ja käyttö.....	171
Kuljetus.....	172
Huoltotoimenpiteet.....	172
Puhdistus.....	173
Säilytys.....	173
Vianmääritys.....	174
Tekniset tiedot.....	174
FIN Ympäristönsuojelu.....	175
Vaativuuden mukaisuusvakuutus.....	175

JOHDANTO

Hyvä asiakas,

Kiitos, että olet ostanut tämän Kress Commercial-tuotteen. Olemme omistautuneet kehittämään korkealaatuisia tuotteita, jotka täyttävät kaupallisen maisemoinnin vaatimukset.

Kress-tuotemerkki on synonyymi korkealaatuiselle palvelulle. Jos sinulla on kysyttävää tai huolenaiheita tuotteestasi vuosien kuluessa, ota yhteyttä kauppiaaseesi tai asiakaspalvelutiimiimme saadaksesi apua.

Olemme vakuuttuneita siitä, että nautit työskentelystä Kress-tuotteesi kanssa tulevien vuosien ajan.

KÄYTTÖTARKOITUS

Yhdistettävissä KAC104 - Tehopään kanssa, tämä kone on tarkoitettu jalkakäytävien, ajoteiden, reunakivien ja terrassien nurmikkoreunojen leikkaamiseen.

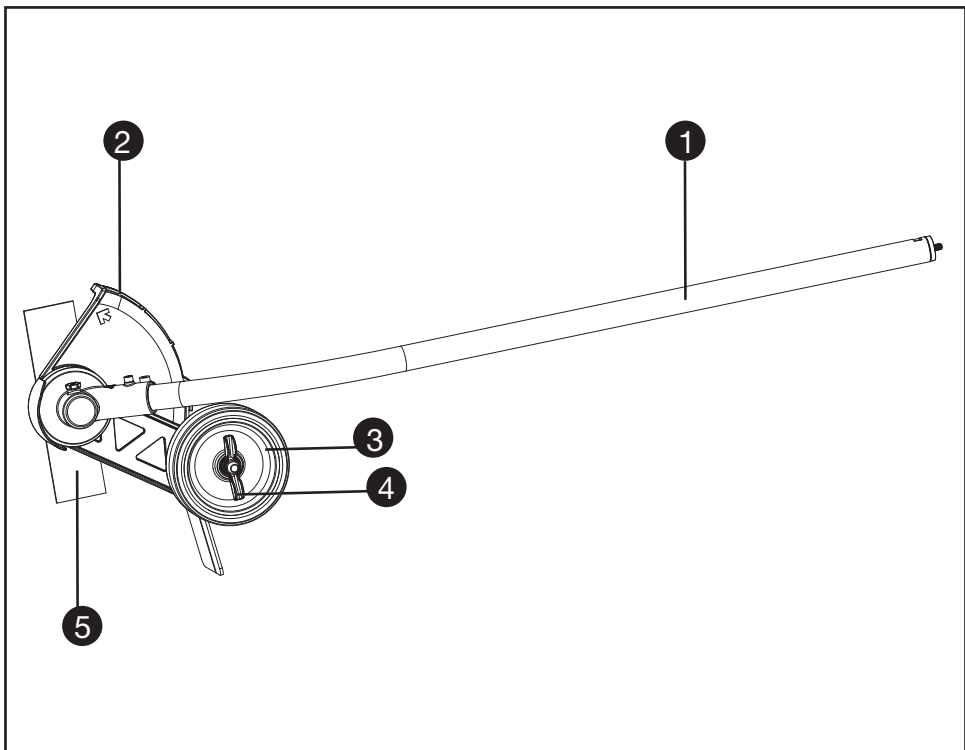

FIN

KOMPONENTTILUETTELO

1. VARS
2. ROSKASUOJA
3. TUKIPYÖRÄ
4. TUKIPYÖRÄN SÄÄTÖSIIPIMUTTERI
5. TERÄ

ALKUPERÄISET OHJEET TURVALLISUUSOHJEET TUOTETURVALLISUUS YLEISET SÄHKÖTYÖKALUJEN TURVALLISUUTEEN LIITTYVÄT VAROITUKSET

 **VAROITUS** Lue kaikki tämän sähkötyökalun mukana toimitetut varoitukset, ohjeet, kuvat ja tekniset tiedot. Alla mainittujen ohjeiden noudattamisen laiminlyönti saattaa aiheuttaa sähköiskun, tulipalon ja/tai vakavan loukkaantumisen.

Säilytä kaikki turvallisuus- ja muut ohjeet tulevaisuutta varten.

Turvallisuusohjeissa käytetty käsite "sähkötyökalu" käsittää verkkokäyttöisiä sähkötyökaluja (verkkojohdolla) ja akkukäyttöisiä sähkötyökaluja (ilman verkkojohdtoa).

1) TYÖPAIKAN TURVALLISUUS

a) **Pidä työskentelyalue puhtaana ja hyvin valaistuna.** Työpaikan epäjärjestys tai valaisemattomat työalueet voivat johtaa tapaturmiin.

b) **Älä työskentele sähkötyökalulla räjähdysalttiissa ympäristössä, jossa on palavaa nestettä, kaasua tai pölyä.** Sähkötyökalu muodostaa kipinöitä, jotka saattavat sytyttää pölyn tai höyryt.

c) **Pidä lapset ja sivulliset loitolla sähkötyökalua käyttäessäsi.** Voit menettää laitteesi hallinnan, huomiosi suuntautuessa muualle.

2) SÄHKÖTURVALLISUUS

a) **Sähkötyökalun pistotulpan tulee sopia pistorasiaan. Pistotulppaa ei saa muuttaa millään tavalla. Älä käytä mitään pistorasia-adaptoreita maadoitettujen sähkötyökalujen kanssa.** Alkuperäisessä kunnossa olevat pistotulpat ja sopivat pistorasiat vähentävät sähköiskun vaaraa.

b) **Vältä koskettamasta maadoitettuja pintoja, kuten putkia, pattereita, liesiä tai jääkaappeja.** Sähköiskun vaara kasvaa, jos kehoisi on maadoitettu.

c) **Älä aseta sähkötyökalua alttiiksi sateelle tai kosteudelle.** Veden tunkeutuminen sähkötyökalun sisään kasvattaa sähköiskun riskiä. **Älä käytä laitetta sateessa tai märissä olosuhteissa.** Tämä voi lisätä sähköiskun vaaraa.

d) **Älä käytä verkkojohdtoa väärin. Älä käytä sitä sähkötyökalun kantamiseen, vetämiseen tai pistotulpan irrottamiseen pistorasiasta. Pidä johto loitolla kuumuudesta, öljystä, terävistä reunoista ja liikkuvista osista.** Vahingoittuneet tai sotkeutuneet johdot kasvattavat sähköiskun

vaaraa.

e) **Käyttäessäsi sähkötyökalua ulkona, käytä ainoastaan ulkokäyttöön soveltuvaa jatkojohtoa.** Ulkokäyttöön soveltuvan jatkojohdon käyttö pienentää sähköiskun vaaraa.

f) **Jos sähkötyökalun käyttö kosteassa ympäristössä ei ole vältettävissä, tulee käyttää maavuotokatkaisijaa.** Maavuotokatkaisijan käyttö vähentää sähköiskun vaaraa.

3) HENKILÖTURVALLISUUS

a) **Ole valpas, kiinnitä huomiota työskentelyysi ja noudata tervettä järkeä sähkötyökalua käyttäessäsi. Älä käytä sähkötyökalua, jos olet väsynyt tai huumeiden, alkoholin tai lääkkeiden vaikutuksen alaisena.** Hetken tarkkaamattomuus sähkötyökalua käytettäessä, saattaa johtaa vakavaan loukkaantumiseen.

b) **Käytä suojavarusteita. Käytä aina suojalaseja.** Henkilökohtaisen suojavarustuksen käyttö, kuten pölynaamarin, luistamattomien turvakien, suojakypärän tai kuulonsuojaimien, riippuen sähkötyökalun lajista ja käyttötavasta, vähentää loukaantumisriskiä.

c) **Vältä tahatonta käynnistämistä. Varmista, että sähkötyökalu on poiskytketty, ennen kuin liität sen sähköverkkoon ja/ tai liität akun, otat sen käteen tai kannat sitä.** Jos kannat sähkötyökalua sormi käynnistyskytkimellä tai kytket sähkötyökalun pistotulpan pistorasiaan, käynnistyskytkimen ollessa käyntiasennossa, altistat itsesi onnettomuuksille.

d) **Poista kaikki säätötyökalut ja ruuvitaltat, ennen kuin käynnistät sähkötyökalun.** Työkalu tai avain, joka sijaitsee laitteen pyöriässä osassa, saattaa johtaa loukkaantumiseen.

e) **Älä yllärvioi itseäsi. Huolehdi aina tukevasta seisomaasennosta ja tasapainosta.** Täten voit paremmin hallita sähkötyökalua odottamattomissa tilanteissa.

f) **Käytä tarkoitukseen soveltuvia vaatteita. Älä käytä löysiä työvaatteita tai koruja. Pidä hiukset ja vaatteet poissa liikkuvien osien ulottuvilta.** Väljät vaatteet, korut ja pitkät hiukset voivat takertua liikkuviin osiin.

g) **Jos pölynimu- ja keräilylaitteita voidaan asentaa, tulee sinun tarkistaa, että ne on liitetty ja että ne käytetään oikealla tavalla.** Pölynimulaitteiston käyttö vähentää pölyn aiheuttamia vaaroja.

h) **Työskentele keskittyneesti ja noudata aina turvallisuusmääräyksiä.** etkellinlenkin huolimattomuus voi aiheuttaa vakavia vammoja.

4) SÄHKÖTYÖKALUJEN KÄYTTÖ JA HOITO

a) **Älä ylikuormita laitetta. Käytä kyseiseen työhön tarkoitettua sähkötyökalua.** Sopivaa sähkötyökalua käyttäen työskentelet paremmin ja varmemmin tehoalueella, jolle sähkötyökalu on tarkoitettu.

- b) Älä käytä sähkötyökäluä, jota ei voida käynnistää ja pysäyttää käynnistyskytkimestä. Sähkötyökälu, jota ei enää voida käynnistää ja pysäyttää käynnistyskytkimellä, on vaarallinen ja se täytyy korjata.
- c) Irrota pistotulppa pistorasiasta ja/tai irrota akku (jos irrotettava) sähkötyökäluästä, ennen kuin suoritat säätöjä, vaihdat tarvikkeita tai viet sähkötyökäluun varastoon. Nämä turvatoimenpiteet pienentävät sähkötyökäluun tahattoman käynnistysriskin.
- d) Säilytä sähkötyökälu poissa lasten ulottuvuilta, kun niitä ei käytetä. Älä anna sellaisten henkilöiden käyttää sähkötyökäluä, jotka eivät tunne sitä tai jotka eivät ole lukeneet tätä käyttöohjetta. Sähkötyökäluet ovat vaarallisia, jos niitä käyttävät kokemattomat henkilöt.
- e) Pidä sähkötyökäluä ja tarvikkeet hyvässä kunnossa. Tarkista, että liikkuvat osat toimivat moitteettomasti, eivätkä ole puristuksessa sekä, että siinä ei ole murtuneita tai vahingoittuneita osia, jotka saattaisivat vaikuttaa haitallisesti sähkötyökäluun toimintaan. Anna korjauttaa mahdolliset viat ennen käyttöönottoa. Momen tapaturman syyt löytyvät huonosti huolletuista laitteista.
- f) Pidä leikkausterät terävinä ja puhtaina. Huolellisesti hoidetut leikkaustyökäluet, joiden leikkausreunat ovat teräviä, eivät tartu helposti kiinni ja niitä on helpompi hallita.
- g) Käytä sähkötyökäluja, tarvikkeita, vaihtotyökäluja jne. näiden ohjeiden mukaisesti. Ota tällöin huomioon työolosuhteet ja suoritettava toimenpide. Sähkötyökäluun käyttö muuhun kuin sille määrättyyn käyttöön, saattaa johtaa vaarallisiin tilanteisiin.
- h) Pidä kahvat ja kädensijat kuivina ja puhtaina (öljyttömänä ja rasvattomina). Jos kahvat ja kädensijat ovat liukkaita, et pysty yllättävissä tilanteissa ohjaamaan ja hallitsemaan työkalua turvallisesti.

5) AKKUKÄYTTÖISTEN SÄHKÖTYÖKÄLUJEN KÄYTTÖ JA HOITO

- a) Lataa akku vain valmistajan määräämässä latauslaitteessa. Latauslaite, joka soveltuu määrättyntyyppiselle akulle, saattaa muodostaa tulipalovaaran erilaista akkuä ladattaessa.
- b) Käytä sähkötyökäluä ainoastaan kyseiseen sähkötyökäluun tarkoitettua akkuä. Jonkun muun akun käyttö saattaa johtaa loukkaantumiseen ja tulipaloon.
- c) Pidä irrallista akkuä loitolla metalliesineistä, kuten paperinliittimistä, kolikoista, avaimista, nauloista, ruuveista tai muista pienistä metalliesineistä, jotka voivat oikosulkea akun koskettimet. Akkukoskettimien välinen oikosulku saattaa aiheuttaa palovammoja tai johtaa tulipaloon.
- d) Väärästä käytöstä johtuen saattaa akusta

vuotaa nestettä, jota ei tule koskettaa. Jos nestettä vahingossa joutuu iholle, huuhtele kosketuskohta vedellä. Jos nestettä pääsee silmiin, tarvitaan tämän lisäksi lääkärin apua. Akusta vuotava neste saattaa aiheuttaa ärsytystä ja palovammoja.

- e) Älä käytä akkuä tai työkaluä, joka on vioittunut tai johon on tehty muutoksia. Jos akut ovat vioittuneet tai niihin on tehty muutoksia, ne voivat toimia ennalta arvaamattomasti ja aiheuttaa tulipalon, räjähdyksen tai loukkaantumisvaaran.
- f) Älä altista akkuä tai työkaluä tullelle tai äärimmäsille lämpötiloille. Tullelle tai yli 130°C asteen lämpötilalle altistaminen saattaa aiheuttaa räjähdyksen.
- g) Noudata latausohjeita ja lataa akkuä tai työkaluä ohjeenmukaisen lämpötila-alueen rajoissa. Lataaminen virheellisesti tai ohjeiden vastaisessa lämpötilassa saattaa vaurioittaa akkuä ja lisätä palovaaaraä.
- 6) HUOLTO
- a) Anna koulutettujen ammattihenkilöiden korjata sähkötyökäluä ja hyväksy korjauksiin vain alkuperäisiä varaosia. Täten varmistat, että sähkötyökälu säilyy turvallisena.
- b) Älä missään tapauksessa yritä itse korjata vaurioituneita akkuja. Akkuja saa korjata vain valmistaja tai valtuutettu huoltopiste.

FIN

REUNALEIKKUREIDEN TURVALLISUUSOHJEET

1. Ennen käyttöä

- a) Lue ohjeet huolellisesti. Perehdy hallintalaitteisiin ja koneen asianmukaiseen käyttöön.
- b) Älä anna näihin ohjeisiin perehtymättömien henkilöiden tai lasten koskaan käyttää konetta. Paikalliset säännöt voivat rajoittaa käyttäjän ikää.
- c) Älä koskaan käytä reunaleikkuria, jos lähellä on ihmisiä, erityisesti lapsia, tai lemmikkejä.
- d) Muista, että laitteen käyttäjä on vastuussa muille henkilöille tai heidän omaisuudelleen sattuvista tapaturmista tai aiheutuvista vaaroista.

2. Käytön valmistelu

- a) Käytä aina suojalaseja ja kuulosuojaimia, kunnollisia jalkineita ja pitkähihaisia housuja, kun käytät reunaleikkuria.
- b) Tarkasta alusta, jolla laitetta on tarkoitus käyttää, ja poista kaikki kivet, oksat, rautalangat, luut ja muut vieraat esineet.
- c) Tarkista aina ennen käyttöä, etteivät terät, terän pultit ja leikkurikokoonpano ole kuluneet tai vahingoittuneet. Vaihda kuluneet tai vahingoittuneet terät ja pultit sarjoina, jotta laitteen tasapaino säilyy.
- d) Käytä vain valmistajan suosittelemia osia ja lisävarusteita.

3. Käyttö

- a) Käytä reunaleikkuria vain päivänvalossa tai hyvässä keinovalaistuksessa.
- b) Pidä aina tukeva asento rinteissä.
- c) Kävele, älä juokse.
- d) Ole erittäin varovainen, kun peruutat tai vedät reunaleikkuria itseäsi kohti.
- e) Varmista, että terä on pysähtynyt ennen kuin ylität muita kuin ruohopintoja tai kun kuljetat reunaleikkuria leikattavalle alueelle tai sieltä pois.
- f) Älä koskaan käytä reunaleikkuria, jos suojuukset ovat viralliset, ne puuttuvat tai on asennettu väärin.
- g) Seuraa ohjeita kytkeäksesi moottori varovasti päälle ja pitämällä jalat poissa veitsestä.
- h) Älä kaatu moottoria käynnistettäessä, ellei leikkuria täytyy kallistaa käynnistystä varten. Älä tässä tapauksessa kallista enemmän kuin ehdottoman välttämätöntä ja nosta vain osa pois kuljettajalta.
- i) Älä käynnistä moottoria, jos joku seisoo terän (terien) edessä.
- j) Älä laita käsiä tai jalkoja pyörivien osien lähelle tai niiden alle.
- k) Sammuta moottori ja irrota laite akusta, aina:
 - 1) Ennen tukosten poistamista;
 - 2) Ennen kuin tarkastat tai puhdistat terän (terät) tai teet muita toimenpiteitä;
- 3) Vieraaseen esineeseen osumisen jälkeen: Tarkasta terä(t) vaurioitumisen varalta ja korjaa ennen uudelleen käynnistämistä ja reunaleikkurin käyttöä.
- 4) Jos laite alkaa tärinä epänormaalisti (tarkista heti).
- l) Poista aina akku koneesta, kun poistut leikkuukoneesta.
- m) Varmista aina, että tuuletusaukoissa ei ole jäämiä.

4. Kunnossapito ja säilytys

- a) Pidä kaikki mutterit, pultit ja ruuvit kiristettyinä, jotta varmistat laitteen turvallisen toimintakunnon.
- b) Vaihda kuluneet tai rikkoutuneet osat.
- c) Älä yritä korjata konetta, ellei sinulla ole pätevyyttä siihen.
- d) Käytä vain valmistajan suosittelemia varaosia ja tarvikkeita.
- e) Kun laite ei ole käytössä, säilytä sitä lasten ulottumattomissa
- f) Tarkasta kone ja huolla sitä säännöllisesti. Anna vain valtuutettujen korjaajien korjata laite.

AKUN TURVAOHJEET



- a) **Älä pura, avaa tai revi nappiparistoja tai akkua.**
- b) **Älä aiheuta akkuun oikosulkuja. Älä säilytä akkuja sattumanvaraisesti laatikossa tai kaapissa, jossa ne voivat joutua oikosulkuun toistensa tai muiden metalliesineiden kanssa.** Kun akku ei ole käytössä, pidä se kaukana muista

metalliesineistä, kuten paperiliittimistä, kolikoista, avaimista, nauloista, ruuveista tai muista pienistä metalliesineistä, jotka voivat muodostaa yhteyden päätteiden välille. Akkujen päätteiden yhteiset oikosulut voivat aiheuttaa palovammoja tai tulipalon.

- c) **Älä altista akkua kuumuudelle tai tulelle. Älä säilytä sitä suorassa auringonvalossa.**
- d) **Älä kohdista akkuun mekaanisia iskuja**
- e) **Jos paristo vuotaa, älä päästä nestettä kosketuksiin ihon tai silmien kanssa. Jos näin käy, huuhtelee kosketusalue runsaalla vedellä ja hakeudu lääkärin hoitoon**
- f) **Pidä akku puhtaana ja kuivana.**
- g) **Pyyhi akun päätteet puhtaalla, kuivalla liinalla, jos ne ovat likaantuneet.**
- h) **Akku on ladattava ennen käyttöä. Käytä aina oikeaa laturia ja oikeita latausmenetelmiä.**
- i) **Älä jätä akkua ladattavaksi pitkään, jos sitä ei käytetä.**
- j) **Pitkän varastointiajan jälkeen voi olla välttämätöntä ladata ja purkaa akku useita kertoja maksimaalisen suorituskyvyn saavuttamiseksi.**
- k) **Lataa vain Kress in määrittelemällä laturilla. Älä käytä mitään muuta kuin laitteen toimitukseen kuuluvaa laturia.** Laturi, joka sopii yhteen akkuun voi aiheuttaa tulipalon vaaran, jos sitä käytetään toisenlaisessa akussa.
- l) **Älä käytä mitään akkua, jota ei ole suunniteltu käytettäväksi kyseisessä laitteistossa.**
- m) **Pidä akku lasten ulottumattomissa.**
- n) **Säilytä tuotteen alkuperäiset asiakirjat tulevaa käyttöä varten.**
- o) **Poista akku laitteesta, kun laitetta ei käytetä.**
- p) **Hävitä käytetty akku oikein.**
- q) **Älä sekoita laitteeseen eri valmistuksen, kapasiteetin, koon tai tyyppin paristoja.**
- r) **Pidä akku poissa mikroaaltojen ja korkean paineen vaikutusalueelta.**
- s) **Advarsel! Brug ikke ikke-genopladelige batterier.**

TALLENNA NÄMÄ OHJEET

SYMBOLIT

	To reduce the risk of injury, user must read instruction manual
	VAROITUS
	Käytä aina korva- ja silmäsuojuksia

	Reunaleikkurin terän pyörimissuunta
	Pidä sivulliset turvallisen välimatkan päässä
	Sinkoutuvia kohteita
	Pyörivä leikkuuterä
	Käytettyjä sähkölaitteita ei saa heittää pois kotitalousjätteen mukana. Toimita ne kierrätyspisteeseen. Lisätietoja kierrätyksestä saa paikallisilta viranomaisilta tai jälleenmyyjältä.
 Li-Ion 	Litiumioniakku Tämä tuote on merkitty symbolilla, joka liittyy kaikkien akkujen ja akkujen "erilliseen keräämiseen". Sitten se kierrätetään tai poistetaan ympäristövaikutusten vähentämiseksi. Akku saattaa olla haitallista ympäristölle ja ihmisten terveydelle, koska se sisältää haitallisia aineita
	Ei avotuleen
	Akkujen sisältö voi joutua veden kiertoon, jos ne hävitetään virheellisesti. Älä hävitä akkuja lajittelemattomana kotitalousjätteenä.
	Käytä suojakäsineitä
	Poista akku ennen säätöjä, huoltoa tai kunnossapitoa.

KOKOAMINEN JA KÄYTTÖ



HUOM: Lue ohjekirja huolellisesti ennen työkalun käyttöä.



ENNEN KÄYTTÖÄ:

Tehopään lisävarusteen kokoaminen ja purkaminen. (ks. kuva A1, A2, A3)

1. Irrota suojatulppa jatkovaren päästä.
2. Kokoa kohdistamalla painikkeen kolmio-kuvake jatkovaren nuolitarran kanssa.
3. Työnnä varsia toisiaan kohti, kunnes kuulet "klik"-äänen. Nuolitarran reunan tulisi olla varren liitoskotelon lähellä. (Huomaa: Jos suoran reunaleikkurin akselia ei voi täysin asettaa tehopäähän, pyöritä leikkuria hieman, kunnes akselin asettaminen on mahdollista.)
4. Viimeistele asennus kiristämällä nuppia myötäpäivään.
5. Pura kokoonpano löysäämällä nuppia kiertämällä sitä vastapäivään ja paina sitten vapautuspainiketta ja vedä varret irti toisistaan. Laita suojatulppa takaisin jatkovaren päähän, jotta pöly ja lika eivät pääse varteen.

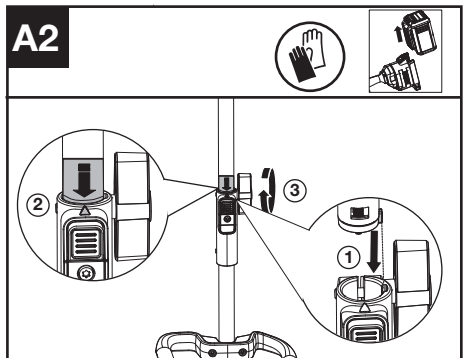
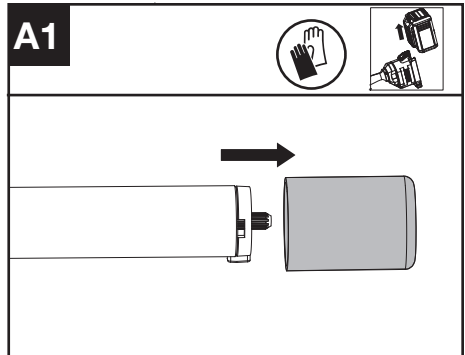

FIN

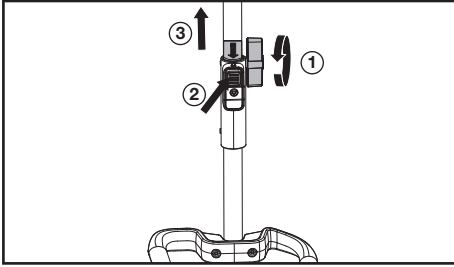
A3

Leikkuukorkeuden säätäminen (ks. kuva B1, B2)

1. Sammuta sähkötyökalu ja irrota akku.
2. Löysennä siipimutteria. Työnnä pyörää ylöspäin leikkuusyvyuden lisäämiseksi (a) tai alaspäin leikkuusyvyuden pienentämiseksi.
3. On suositeltavaa säätää syvyyspyörää siten, että särmäyslaitteen terä juuri ja juuri koskettaa maata tai rikkoo maan pinnan enintään 0,5 cm verran (5 mm).
4. Kiristä siipimutteri. Tarkista leikkuusyvyys normaalissa työasennossa seisustessasi ja korjaa sitä tarvittaessa.

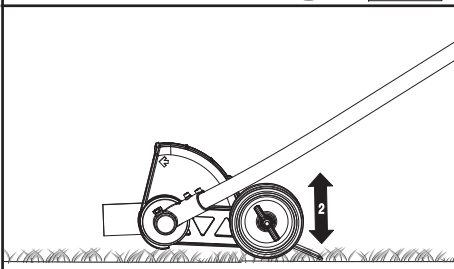
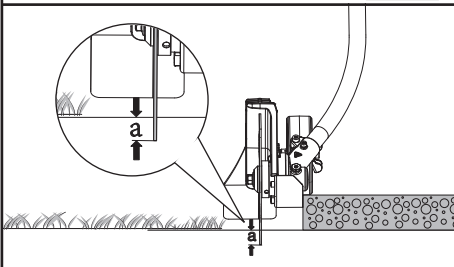
B1**B2**

KÄYTTÖ:

Reunaleikkurin käynnistys (ks. kuva C)

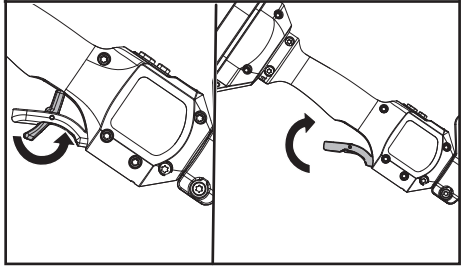
C

1. Käynnistä kone kääntämällä kaasun lukitusvipua ja pitämällä kaasuliipaisinta pohjassa.

HUOMAA: Lisätietoja on tehopään käyttöohjeessa.

KULJETUS

Trimmerin kuljettaminen

1. Sammuta trimmeri ja irrota akku.
2. Kun kuljetat trimmeriä käsin, pidä kiinni varren keskiosasta leikkuupää taaksepäin ja varmista, että kone on samansuuntaisessa asennossa maanpinnan kanssa.
3. Kun kuljetat trimmeriäsi ajoneuvossa, kiinnitä ja sijoita se siten, että se ei liiku tai vahingoitu.

AKKUTYÖKALUJA VARTEN

Suosittelava käyttöympäristön lämpötila-alue akun tyhjennystä varten on -20°C~45°C (-4°F~113°F). Latausjärjestelmälle suositeltu käyttöympäristön lämpötila-alue latauksen aikana on -5°C~45°C (23°F~113°F).

HUOLTOTOIMENPITEET

Terän vaihtaminen (ks. kuva D1, D2, D3)

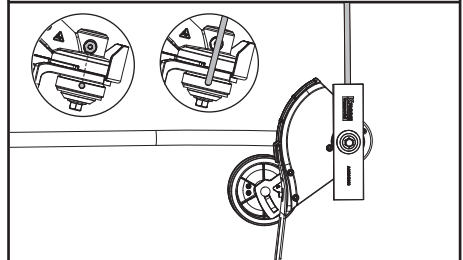
D1

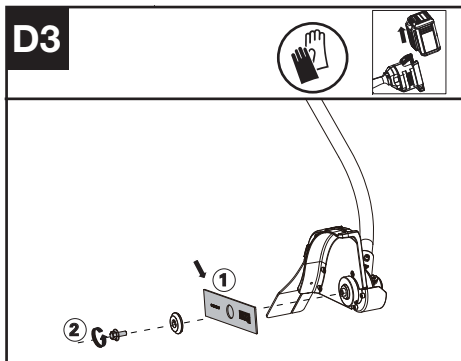
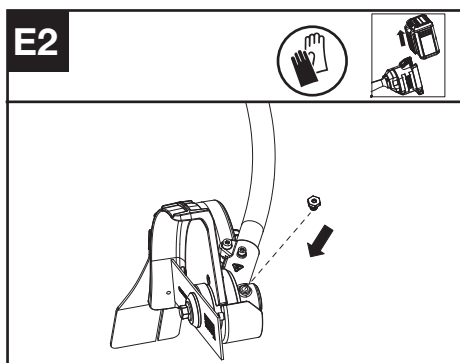
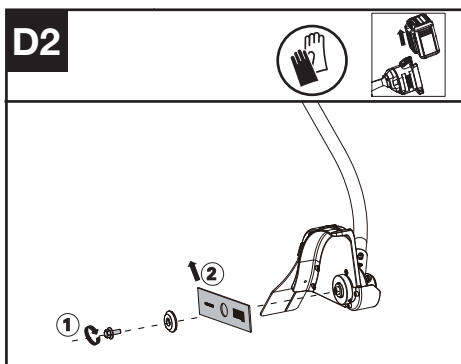

1. Irrota kierretulppa vaihdekotelosta ja ruiskuta noin 5 g rasvaa vaihdekoteloon joka kerralla.
2. Kiristä ruuvi.

HUOM: Voitele vaihdekotelo öljyaukon kautta 50 käyttötunnin välein. Parhaan toiminnan ja pidemmän käyttöiän varmistamiseksi voitele nurmikon reunaleikkurin vaihdekotelo kaupallisesti saatavilla olevalla rasvalla (SHELL Gadus S2 V220 1).

PUHDISTUS

1. Sammuta reunaleikkuri ja irrota akku.
2. Älä käytä aggressiivisia pesuaineita tai liuottimia. Puhdista kone käytön jälkeen kostealla liinalla, joka on kastettu miettoon pesuaineeseen.
3. Pidä akkuliitintä vapaana liasta ja roskista, ja puhdista pehmeällä ja kuivalla harjalla tai liinalla.
4. Älä suihkuta vettä moottorin ja sähkökomponenttien päälle.
5. Älä käytä painepesuria koneen puhdistamiseen.

1. Kohdista sisemmän terän sovittimen reikä vaihdekotelossa olevaan loveen ja aseta lukitustyökalu paikalleen, jotta se ei pääse pyörimään.
2. Löysennä pulttia.
3. Vaihda terä ja kiristä pultti momenttiin 15~20 Nm (11~15 ft-lb).

Vaihdelaatikon voitelu (ks. kuva E1, E2)

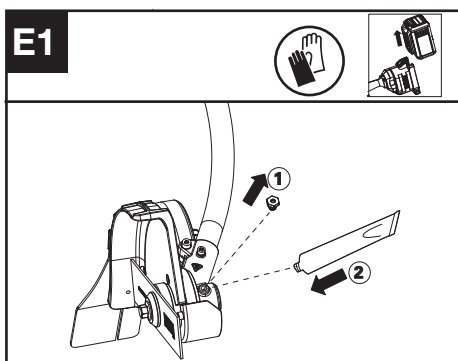

SÄILYTYS

1. Irrota akkuyksikkö trimmeristä ennen säilömistä.
2. Säilö trimmeri ja akku kuivaan ja turvalliseen paikkaan, johon lapset ja muut luvattomat henkilöt eivät pääse käsiksi. Irrota leikkuuväline, jos sitä ei käytetä pitkään aikaan.
3. Jos laite kone ja akku kastuvat sateessa käytön aikana, ne tulee kuivata ennen varastointia tai lataamista. Irrota akku ja aseta se takaisin, jos laite ei käynnisty.

VIANMÄÄRITYS

Seuraavassa taulukossa esitetään ongelmia ja toimenpiteitä, joita voit suorittaa, jos koneesi ei toimi oikein.



VAROITUS: Sammuta kone ja irrota akku ennen vianetsinnän suorittamista.

REUNALEIKKURI

Ongelmat	Mahdolliset syyt	Korjaavat toimenpiteet
Akun LED-merkkivalo vilkkuu	Akun lataustaso on alhainen.	Lataa akku.
Punainen LED-virhevalo vilkkuu	Ylikuormitus.	Leikkuuvaruste on jumiutunut. Deaktivoi tuote. Irrota akku. Puhdista leikkuulaite ei-toivotuista materiaaleista.
	Lämpötilaongelma.	Anna tuotteen jäähtyä.
	Kaasuliipaisinta ja ON/OFF-virtakytkintä painetaan samanaikaisesti.	Vapauta kaasuliipaisin. Suorita aloitusjakso uudelleen.
	Muut ongelmat	Ota yhteyttä huoltoedustajaan
Laite ei käynnisty	Roskaa akun liittimissä.	Puhdista akun liittimet paineilmalla tai pehmeällä harjalla.
	Akkuyksikön virta on loppunut.	Lataa akkuyksikkö.
	Muut ongelmat	Ota yhteyttä huoltoedustajaan.
FIN Reunaleikkuri toimii hetkittäin.	Akkua ei ole asetettu kokonaan laitteeseen.	Irrota akku ja aseta se kokonaan takaisin paikalleen.
	Mahdollinen sähköongelma.	Ota yhteyttä huoltoedustajaan.
Liiallinen tärinä/melu.	Terän tasapainoon liittyvä ongelma.	Arvioi terä vaurioiden varalta, vaihda terä.
	Maa-aineksen/roskien kertyminen teräsuojaan.	Puhdista teräsuoja ja poista roskat.
	Leikkaavan kiinnityskappaleen ongelma. Kone on viallinen.	Vaihda leikkuuvaruste. Ota yhteyttä huoltoedustajaan.

TEKNISEET TIEDOT

	KAC142
Leikkausnopeus	5400/7000rpm
Terän koko	20 cm
IP-luokitus	IPX4
Koneen paino (paljas työkalu)	2.3 kg

LEIKKUUVARUSTEIDEN JA KANTOLAITTEIDEN YHDISTELMÄT

Leikkuuvaruste	Kantojärjestelmä
20 cm korvausreuna terä	- Olkahihna - Reppuvaljaat akulle

MELUPÄÄSTÖT

A-painotettu äänenpaine	$L_{pA} = 77.1 \text{ dB(A)}$
K_{pA}	3 dB(A)
A-painotettu ääniteho	$L_{wA} = 93.68 \text{ dB(A)}$
K_{wA}	1.37 dB(A)
Käytä kuulosuojaimia.	

VIBRATION INFORMATION

Värähtelykokonaisarvot (kolmiakselinen vektorisumma) määritetty EN 62841:n mukaisesti

Tyypillinen painotettu tärinä	$a_h < 2,1 \text{ m/s}^2$
Epävarmuus	$K < 1,5 \text{ m/s}^2$

Ilmoitettu tärinän kokonaisarvo ja ilmoitettu melupäästöarvo on mitattu standarditestausten mukaisesti, ja niitä voidaan käyttää verrattaessa työkaluja toisiinsa. Ilmoitettua tärinän kokonaisarvoa ja ilmoitettua melupäästöjen arvoa voidaan myös käyttää alustavaan altistumisen arviointiin

VAROITUS: Sähkötyökalun käytön aikana ilmenevät todelliset tärinä- ja melupäästöt voivat poiketa ilmoitetuista arvoista riippuen siitä, miten työkalua käytetään ja erityisesti sen perusteella, millaista työkalua käytetään, riippuen seuraavista esimerkeistä ja muista muunnoksista työkalun käyttötavassa:
Miten työkalua käytetään ja mitä materiaaleja leikataan tai porataan.
Onko työkalu hyvässä kunnossa ja hyvin huollettu.
Käytetäänkö työkalussa oikeita lisävarusteita ja ovatko ne teräviä ja hyväkuntoisia.
Kahvojen otteen pitävyys, käytetäänkö työkalussa tärinää estäviä lisävarusteita.
Käytetäänkö työkalua asianmukaisesti ja näitä ohjeita noudattaen.

Tämä työkalu saattaa aiheuttaa käsien/käsivarsien tärinäsyndrooman, jos käyttöä ei säädellä riittävästi.

VAROITUS: Altistustason arvioinnissa tulee tarkkuuden vuoksi ottaa huomioon todelliset käyttöolosuhteet, mukaan lukien aika, jona työkalu on kytketty pois päältä ja kun se käy joutokäynnillä. Tämä saattaa vähentää koko työajan yhteenlaskettua altistusaikaa huomattavasti. Auttaa vähentämään altistumistasi tärinälle ja melulle.

Käytä AINA teräviä talttoja, poria ja teriä. Huolla tätä työkalua ohjeiden mukaisesti ja pidä työkalu hyvin voideltuna (soveltuvisissa kohdissa). Jos tätä työkalua käytetään säännöllisesti, hanki tärinää ja melua estäviä lisävarusteita.

Suunnittele työt siten, että paljon tärinää aiheuttavien töiden suorittaminen jakautuu usealle päivälle.

YMPÄRISTÖNSUOJELU

 Romutettuja sähkölaitteita ei saa heittää pois talousjätteen mukana. Toimita ne kierrätyspisteeseen. Lisätietoja kierrätyksestä saa paikallisilta viranomaisilta tai jälleenmyyjältä.

VAATIMUSTENMUKAISUUS- VAKUUTUS

Me,
Positec Germany GmbH
Postfach 680194, 50704 Cologne, Germany

Vakuutamme täten, että tuote
Selostus **Kaareva reunaleikkuri**
Tyyppi **KAC142 (142-koneen määritykset, esimerkki Reunaleikkurilisäosa)**
Toiminto **Leikkaa ruohon reunat**

Täyttää seuraavien direktiivien määräykset:
2006/42/EC
2014/30/EU
2011/65/EU&(EU)2015/863
2000/14/EC ja sen lisäys 2005/88/EC

2000/14/EC ja sen lisäys 2005/88/EC
- Yhdenmukaisuuden arviointi perusteilla **Anneks V**
- Mitattu äänenvoimakkuuden taso **94 dB (A)**
- Ilmoitettu taattu äänenvoimakkuuden taso **96 dB (A)**

Yhdenmukaisuusstandardit
EN 62841-1, ISO 11789, EN ISO 3744,
EN IEC 55014-1, EN IEC 55014-2, EN IEC 63000

Henkilö valtuutettu laatimaan teknisen tiedoston,
Navn Marcel Filz
Adresse Positec Germany GmbH
Postfach 680194, 50704 Cologne, Germany



2024/3/8
Allen Ding
Apulais Päänsinööri, testaus ja sertifiointi
Positec Technology (China) Co., Ltd
18, Dongwang Road, Suzhou Industrial
Park, Jiangsu 215123, P. R. China

FIN

INNHOLDFORTEGNELSE

Introduksjon.....	176
Komponentliste.....	177
Produktsikkerhet.....	178
Montering og bruk.....	181
Transport.....	182
Vedlikehold.....	182
Rengjøring.....	183
Lagring.....	183
Feilsøking.....	184
Tekniske data.....	184
NOR Miljøverntiltak.....	185
Samsvarserklæring.....	185

INTRODUKSJON

Kjære kunde,

Takk for at du kjøpte dette Kress Commercial-produktet. Vi er dedikerte innen utvikling av høykvalitetsprodukter som møter dine behov for kommersiell landsskapsarkitektur.

Kress-merket er synonymt med førsteklasses service. Hvis du har spørsmål eller bekymringer angående produktet gjennom produktets levetid, bes du kontakte forhandleren din eller vårt kundeserviceteam for å få hjelp.

Vi er sikre på at du vil ha glede av å bruke Kress-produktet ditt i mange år fremover.

FORMÅLSMESSIG BRUK

I bruk med KAC104 – Kraftenhet, denne maskinen er bestemt for trimming langs fortau, utkjørsler, kantstein og uteplasser.

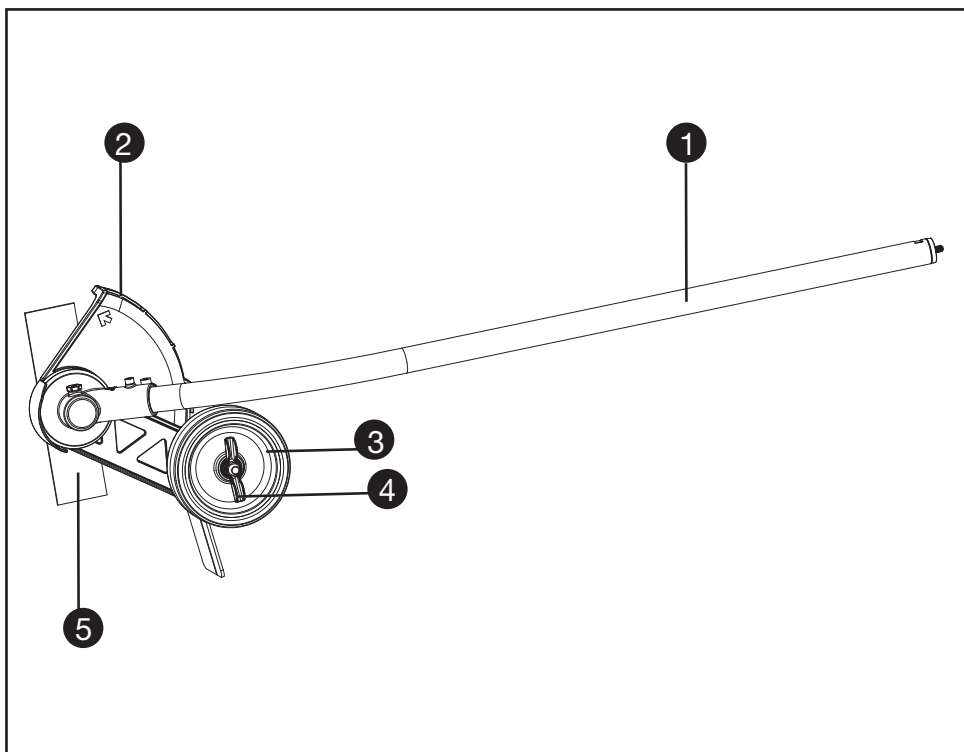

NOR

KOMPONENTLISTE

- | | |
|----|---|
| 1. | AKSEL |
| 2. | BESKYTTELSESSKJERMEN |
| 3. | STØTTEHJUL |
| 4. | VINGEMUTTER FOR JUSTERING AV STØTTEHJUL |
| 5. | BLAD |

ORIGINAL DRIFTSINSTRUKS PRODUKTSIKKERHET GENERELLE ADVARSLER FOR ELEKTROVERKTØY



ADVARSEL Les alle sikkerhetsanvisningene, instruksjonene, illustrasjonene og spesifikasjonene som følger med dette elektroverktøyet. Manglende overholdelse av anvisningene nedenfor kan medføre elektrisk støt, brann og/eller alvorlige personskader.

Ta godt vare på alle advarslene og informasjonene.

Det nedenstående anvendte uttrykket "elektroverktøy" gjelder for strømndrevne (med ledning) og batteridrevne elektroverktøy (uten ledning).

1) SIKKERHET PÅ ARBEIDSPLASSEN

- a) Hold arbeidsområdet rent og ryddig. Rotete arbeidsområder eller arbeidsområder uten lys kan føre til ulykker.
- b) Ikke arbeid med elektroverktøyet i eksplosjonsutsatte omgivelser – der det befinner seg brennbare væsker, gass eller støv. Elektroverktøy lager gnister som kan antenne støv eller damper.
- c) Hold barn og andre personer unna når elektroverktøyet brukes. Hvis du blir forstyrret under arbeidet, kan du miste kontrollen over elektroverktøyet.

2) ELEKTRISK SIKKERHET

- a) Støpselet til elektroverktøyet må passe inn i stikkkontakten. Støpselet må ikke forandres på noen som helst måte. Ikke bruk adapterstøpsler sammen med jordede maskiner. Bruk av støpsler som ikke er forandret på og passende stikkontakter reduserer risikoen for elektriske støt.
- b) Unngå kroppskontakt med jordede overflater slik som rør, ovner, komfyrer og kjøleskap. Det er større fare ved elektriske støt hvis kroppen din er jordet.
- c) Hold elektroverktøyet unna regn eller fuktighet. Dersom det kommer vann i et elektroverktøy, øker risikoen for elektriske støt. Ikke bruk maskinen i regn eller under våte forhold. Det kan øke risikoen for elektrisk støt.
- d) Ikke bruk ledningen til andre formål, f.eks. til å bære elektroverktøyet, henge den opp eller trekke den ut av stikkkontakten. Hold ledningen unna varme, olje, skarpe kanter eller maskindeler som beveger seg. Med skadede eller opphøpede ledninger øker risikoen for elektriske støt.
- e) Når du arbeider utendørs med et elektroverktøy, må du kun bruke en skjoteledning som er godkjent til utendørs bruk. Når du bruker en skjoteledning som er egnet for utendørs bruk, reduseres risikoen for

elektriske støt.

- f) Hvis det ikke kan unngås å bruke elektroverktøyet i fuktige omgivelser, må du bruke en jordfeilbryter. Bruk av en jordfeilbryter reduserer risikoen for elektriske støt.

3) PERSONSIKKERHET

- a) Vær oppmerksom, pass på hva du gjør, gå fornuftig frem når du arbeider med et elektroverktøy. Ikke bruk elektroverktøyet når du er trett eller er påvirket av narkotika, alkohol eller medikamenter. Et øyeblikks uoppmerksomhet ved bruk av elektroverktøyet kan føre til alvorlige skader.
 - b) Bruk personlig verneutstyr og husk alltid å bruke vernebriller. Bruk av personlig sikkerhetsutstyr som støvmaske, sklifaste arbeidssko, hjelm eller hørselvern – avhengig av type og bruk av elektroverktøyet – reduserer risikoen for skader.
 - c) Unngå å starte verktøyet ved en feiltagelse. Forviss deg om at elektroverktøyet er slått av før du kobler det til strømmen og/eller batteriet, løfter det opp eller bærer det. Hvis du holder fingeren på bryteren når du bærer elektroverktøyet eller kobler elektroverktøyet til strømmen i innkoblet tilstand, kan dette føre til uhell.
 - d) Fjern innstillingsverktøy eller skrunøkler før du slår på elektroverktøyet. Et verktøy eller en nøkkel som befinner seg i en roterende maskindel, kan føre til skader.
 - e) Ikke overvurder deg selv. Sørg for å stå stødig og i balanse. Dermed kan du kontrollere elektroverktøyet bedre i uventede situasjoner.
 - f) Bruk alltid egnede klær. Ikke bruk vide klær eller smykker. Hold hår og klær unna deler som beveger seg. Løstsittende tøy, smykker eller langt hår kan komme inn i deler som beveger seg.
 - g) Hvis det kan monteres støvavsug- og oppsamlingsinnretninger, må du forviss deg om at disse er tilkoblet og brukes på korrekt måte. Bruk av et støvavsug reduserer faren på grunn av støv.
 - h) Selv når du er blitt vant til verktøyet, må du ikke bli sløv og ignorere sikkerhetsreglene for verktøyet. En uforsiktig handling kan forårsake alvorlig personskade i løpet av et brøkdels sekund.
- ## 4) AKTSOM HÅNTERING OG BRUK AV ELEKTROVERKTØY
- a) Ikke overbelast elektroverktøyet. Bruk et elektroverktøy som er beregnet til den type arbeid du vil utføre. Med et passende elektroverktøy arbeider du bedre og sikrere i det angitte effektområdet.
 - b) Ikke bruk elektroverktøy med defekt på-/avbryter. Et elektroverktøy som ikke lenger kan slås av eller på, er farlig og må repareres.
 - c) Trekk støpselet ut av stikkkontakten og/eller fjern batteriet (hvis demonterbart)

før du utfører innstillinger på elektroverktøyet, skifter tilbehørsdeler eller legger elektroverktøyet bort. Disse tiltakene forhindrer en utilsiktet startung av elektroverktøyet.

- d) **Elektroverktøy som ikke er i bruk må oppbevares utilgjengelig for barn. Ikke la elektroverktøyet brukes av personer som ikke er fortrolig med dette eller ikke har lest disse anvisningene.** Elektroverktøy er farlige når de brukes av uerfarne personer.
- e) **Vær nøye med vedlikeholdet av elektroverktøyet og tilbehøret. Kontroller om bevegelige maskindeler fungerer feifritt og ikke klemmes fast, og om deler er brukket eller skadet, slik at dette innvirker på elektroverktøyet funksjon. La skadede deler repareres før elektroverktøyet brukes.** Dårlig vedlikeholdte elektroverktøy er årsaken til mange uhell.
- f) **Hold skjæreverktøyene skarpe og rene.** Godt stelte skjæreverktøy med skarpe skjær setter seg ikke så ofte fast og er lettere å føre.
- g) **Bruk elektroverktøy, tilbehør, verktøy osv. i henhold til disse anvisningene. Ta hensyn til arbeidsforholdene og arbeidet som skal utføres.** Bruk av elektroverktøy til andre formål enn det som er angitt kan føre til farlige situasjoner.
- h) **Hold håndtak og gripeflater tørre, rene og uten olje eller fett.** Glatte håndtak og gripeflater hindrer sikker håndtering og styring av verktøyet i uventede situasjoner.

5) AKTSOM HÅNTERING OG BRUK AV BATTERIDREVNE VERKTØY

- a) **Lad batteriet kun opp i ladeapparater som er anbefalt av produsenten.** Det oppstår brannfare hvis et ladeapparat som er egnet til en bestemt type batterier, brukes med andre batterier.
- b) **Bruk derfor kun riktig type batterier for elektroverktøyene.** Bruk av andre batterier kan medføre skader og brannfare.
- c) **Hold batteriet som ikke er i bruk unna binders, mynter, nøkler, spikre, skruer eller andre mindre metallgjenstander, som kan lage en forbindelse mellom kontaktene.** En kortslutning mellom batterikontaktene kan føre til forbrenninger eller brann.
- d) **Ved gal bruk kan det lekke væske ut av batteriet. Unngå kontakt med denne væsken. Ved tilfeldig kontakt må det skylles med vann. Hvis det kommer væske i øynene, må du i tillegg oppsøke en lege.** Batterivæske som renner ut kan føre til irritasjoner på huden eller forbrenninger.
- e) **Ikke bruk batteriet eller verktøyet hvis det er skadet eller modifisert.** Ødelagte eller modifiserte batterier kan oppføre seg uforutsigbart, noe som kan føre til brann, eksplosjon eller fare for personskade.
- f) **Ikke utsett batteriet eller verktøyet for åpen ild eller for høye temperaturer.** Eksponering

for ild eller temperaturer over 130°C kan forårsake eksplosjon.

- g) **Følg alle ladeinstrukser, og ikke lad batteriet eller verktøyet utenfor temperaturområdet som er spesifisert i bruksanvisningen.** Feil lading eller lading ved temperaturområdet, kan skade batteriet og øke brannfaren.
- 6) **Service**
 - a) **Maskinen din skal alltid kun repareres av kvalifisert fagpersonale og kun med originale reservedeler.** Slik opprettholdes elektroverktøyet sikkerhet.
 - b) **Ikke utfør service på ødelagte batterier.** Service på batterier skal alltid utføres av produsenten eller godkjente forhandlere.

SIKKERHETSINSTRUKSJONER FOR KANTSKJÆRERE

1. Trening

- a) Les instruksene nøye. Vær fortrolig med betjeningsinstrumentene og riktig bruk av maskinen.
- b) La aldri folk som ikke er kjent med disse instruksjonene, eller barn, bruke maskinen. Lokale regelverk kan ha krav til aldersgrense for operatøren.
- c) Unngå bruk av kantskjæreren mens det er personer og særlig barn eller kjæledyr i nærheten.
- d) Husk at operatøren er ansvarlig for skade som skjer andre folk eller gjenstander

2. Forberedelse

- a) Under skjæringen skal du alltid bruke vernebriller og hørselsvern, solid fottøy og lange bukser.
- b) Kontroller nøye området der maskinen skal brukes, og fjern alle steiner, pinner, tråder, bein og andre fremmedlegemer.
- c) Før bruk må du alltid sjekke at knivblad, skruer og skjæretilbehør ikke er slitt eller ødelagt. Bytt ut alle slitte og ødelagte knivblad og skruer samtidig for å få en jevn funksjon.
- d) Bruk bare deler og tilbehør som er anbefalt av produsenten.

3. Drift

- a) Bruk skjæreren bare i dagslys eller med god kunstig belysning.
- b) Sørg alltid for å ha godt fotfeste i hellende terreng.
- c) Bare gå, ikke løp.
- d) Vær ekstremt forsiktig når du rygger eller trekker produktet mot deg.
- e) Pass på at knivbladet har stoppet før du krysser områder som ikke er gress, og når du frakter kantskjæreren til ulike steder.
- f) Kantskjæreren må ikke brukes dersom bladvern er defekte, ikke finnes eller ikke er montert riktig.
- g) Følg instruksjonene for å slå på motoren nøye

og hold føttene vekk fra kniven.

- h) Ikke velt når du slår på motoren, med mindre kutteren må vippes for å starte. I dette tilfellet må du ikke vippe mer enn absolutt nødvendig, og bare løfte delen bort fra føreren.
- i) Unngå å starte motoren dersom en tilskuer befinner seg foran knivbladet.
- j) Unngå å plassere hender eller føtter under eller i nærheten av roterende deler.
- k) Slå alltid av motoren og koble fra batteriet:
 - 1) Før du fjerner en blokkering
 - 2) Før du kontrollerer, rengjør eller arbeider med knivbladet
- 3) Når du har støtt på et fremmedlegeme
Undersøk om det er skader på knivbladet, og utfør reparasjoner før du starter og broker kantskjæreren igjen.
- 4) Hvis kantskjæreren begynner å vibrere på en unormal måte (sjekkes umiddelbart).
 - l) Fjern alltid batteriet fra maskinen når du forlater skjæremaskinen.
- m) Forsikre deg alltid om at ventilasjonsåpningene er fri for avleiringer.

4. Vedlikehold og lagring

- a) Sørg for at alle skruer, muttere og bolter sitter godt fast slik at maskinen er i god bruksmessig stand.
- b) Skift ut slitte eller skadde deler.
- c) Ikke forsøk å reparere maskinen med mindre du er kompetent til det.
- d) Bruk kun produsentens anbefalte reservedeler og tilbehør.
- e) Når den ikke er i bruk, bør den oppbevares utilgjengelig for barn.
- f) Undersøk og vedlikehold maskinen jevnlig. Maskinen må kun repareres av en autorisert reparatør.

SIKKERHETSANVISNINGER FOR BATTERIPAKKE

- a) Ikke demonter, åpne eller riv opp sekundære celler eller batteripakker.
- b) Ikke kortslutt en celle eller en batteripakke. Ikke oppbevar celler eller batteripakke løst i en boks eller skuff hvor de kan kortslutte hverandre eller bli kortsluttet av andre metallgjenstander. Når batteripakken ikke er i bruk skal den holdes adskilt fra andre metallgjenstander som binders, mynter, nøkler, spiker, skruer eller andre små metallobjekter. Kortslutning av batteriet kan forårsake skader eller brann.
- c) Ikke utsett celler eller batteripakke for varme eller ild. Unngå oppbevaring i direkte sollys.
- d) Ikke utsett celler eller batteripakke for mekanisk støt.
- e) Hvis du opplever cellelekkasje, ikke la væsken komme i kontakt med huden eller øynene. Dersom kontakt har oppstått, vask området med rikelige mengder vann og









opsøk medisinsk hjelp.

- f) Hold batteripakken ren og tørr.
- g) Tørk batteripakkekontaktene med en ren, tørr klut hvis de blir skitne.
- h) Batteripakken må lades før bruk. Bruk denne instruksjonen og korrekt ladeprosedyre.
- i) Ikke ha batteripakken til ladning når den ikke er i bruk.
- j) Etter en lang lagringsperiode kan det være nødvendig å lade og utlade batteripakken flere ganger for å oppnå maksimal ytelse.
- k) Bruk kun batterilader spesifisert av Kress. Bruk ikke andre ladere enn de som er levert for bruk med utstyret.
- l) Tikke bruk batteripakker som ikke er beregnet for bruk sammen med utstyret.
- m) Hold batteripakken utenfor barns rekkevidde.
- n) Ta vare på den originale bruksanvisningen for fremtidig bruk.
- o) Ta ut batteriene fra utstyret når det ikke er i bruk.
- p) Kvitt deg med produktet på forsvarlig måte.
- q) Ikke bland batterier av forskjellig produksjon, kapasitet, størrelse eller type i enheten.
- r) Hold batteriet unna mikrobølger og høyt trykk.
- s) Advarsel! Ikke bruk ikke-oppladbare batterier.

TA VARE PÅ DISSE INSTRUKSJONENE

SYMBOLER

	For å redusere risikoen for personskade, må brukeren lese instruksjonsveiledningen
	ADVARSEL
	Bruk hørsels- og øyevern
	Rotasjonsretning for kantrimmerbladet
	Hold tilskuerne på trygg avstand
	Ukontrollerte objekter

	Roterende knivblad
	Avfall etter elektriske produkter må ikke legges sammen med husholdningsavfall. Vennligst resirkuler avfallet der dette finnes. Undersøk hos de lokale myndighetene eller en detaljist for resirkuleringsråd.
 Li-Ion 	Litium-ion-batteri. Dette produktet er merket med symbolet "samlet separat" med alle batteripakker og batteripakker. Du kan deretter resirkulere eller fjerne den for å redusere påvirkningen på miljøet. Batteripakken inneholder skadelige stoffer som kan være skadelige for miljøet og menneskers helse.
	Ikke brenn
	Hvis de ikke håndteres riktig, kan batterier komme inn i vannsyklusen, noe som kan skade økosystemene. Ikke kast brukte batterier som usortert kommunalt avfall.
	Bruk vernehansker
	Ta ut batteriene før justering, service eller vedlikehold utføres.

Kanten på pilmerket skal være nær skaffets tilkoblingshus. (Merk: Hvis det buede arbeidshodet ikke kan monteres helt inn i krafthodet, roterer du bladet litt til det er mulig å sette inn skaffet helt.)

- Fullfør monteringen med å stramme knotten med klokken.
- Skal du demontere, må du løse knotten, skru den mot klokken og deretter trykke på utløserknappen og trekke skaffene fra hverandre. Sett på beskyttelseshetten på skaffet på utstyret for å hindre at smuss og støv trenger inn i skaffet.

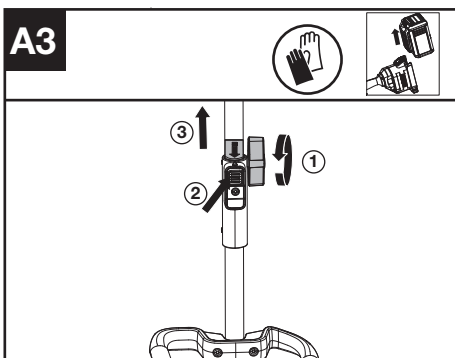
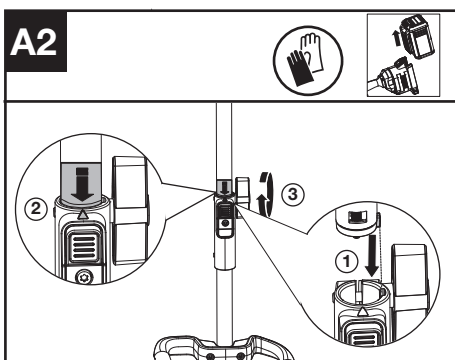
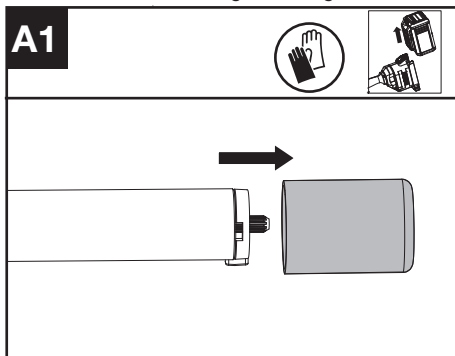

MONTERING OG BRUK

 **Merk:** Les nøye gjennom instruksjonsboka før du bruker verktøyet.

 **FØR DU BRUKER:**

Montering og demontering av kraftenheten (Se Figur. A1, A2, A3)

- Fjern beskyttelseshetten fra enden på skaffet til utstyret.
- Når du monterer må du innrette trekantikonet på knappen med pilmerket på skaffet til utstyret.
- Skyv skaffene sammen til du hører et klikk.

NOR

Juster klippehøgda (Se Figur. B1, B2)

1. Slå av elektroverktøyet og ta ut batteriet.
2. Løsne vingemutteren. Skyv hjulet oppover for å øke kuttedybden (a) eller skyv hjulet nedover for å redusere kuttedybden (a).
3. Det anbefales å justere dybdehjulet slik at trimmerbladet så vidt rører ved bakken eller bryter jordoverflaten med ikke mer enn 5 mm (0,2 tommer)
4. Stram vingemutteren. Kontroller kuttedybden mens du står i normal arbeidsstilling og korrigér den, om nødvendig.

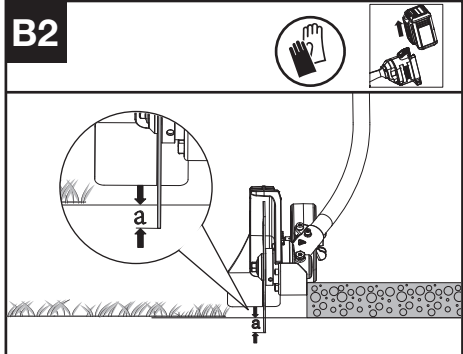
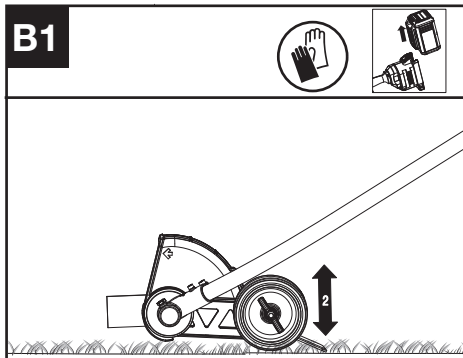

ANVENDELSE:

Starte kantskjæreren (Se Figur. C)

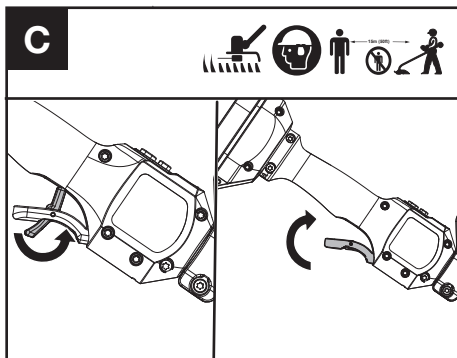

1. Vipp ut gasslåsappen og klem inn og hold inne gassbryteren for å starte maskinen.

MERK: Du finner flere detaljer i kraftenhetens håndbok.

TRANSPORT

Transportere kantrimmeren

1. Slå av kantrimmeren og ta ut batteriet.
2. Når du transporterer kantrimmeren for hånd, hold midt på skaftet for å sikre at maskinen er parallell med bakken.
3. Når du transporterer kantrimmeren i et kjøretøy, må du feste og posisjonere den for å hindre at den velter eller tar skade.

For Batteriverktøy

Den anbefalte omgivelsestemperaturområdet for utlading er -20°C~45°C(-4°F~113°F).

Anbefalt omgivelsestemperatur for ladesystemet under lading er -5°C~45°C (23°F~113°F).

VEDLIKEHOLD

Skifte ut bladet (Se Figur. D1, D2, D3)

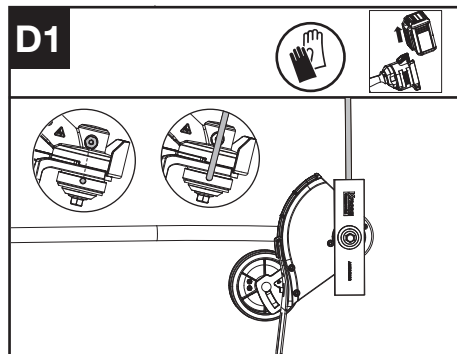

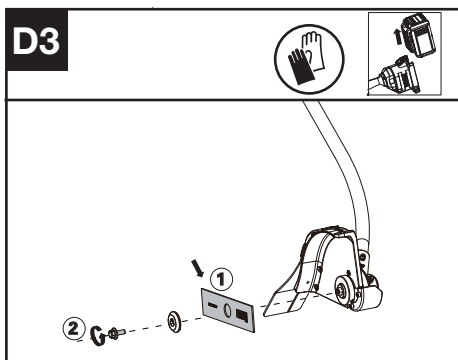
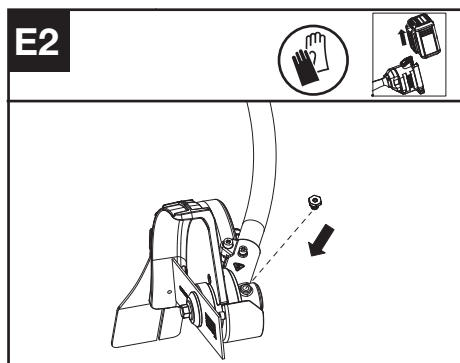
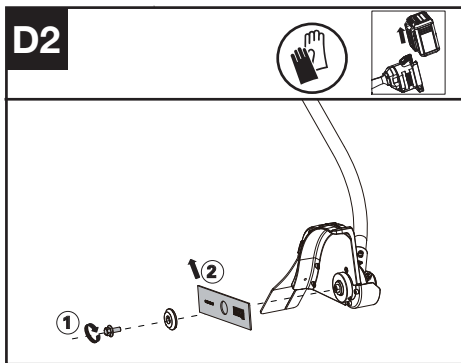

1. Fjern skrupluggen fra girkassen og sprøyt ca. 5g fett inn i girkassen hver gang.
2. Stram skruen.

MERK: Smør girkassen gjennom oljehullet etter hver 50. driftstime. Smør gjerne girkassen på plenkantrimmeren med kommersielt tilgjengelig fett, for best mulig drift. (SHELL Gadus S2 V220 1).

RENGJØRING

1. Slå av kantrimmeren og ta ut batteriet.
2. Ikke bruk aggressive vaskemidler eller løsemidler. Rengjør maskinen etter bruk med en fuktig klut dyppet i nøytralt vaskemiddel.
3. Hold kontakten fri for fremmedlegemer, og rengjør den med en myk og tørr børste eller klut.
4. Ikke spray vann på motoren og elektriske komponenter.
5. Ikke rengjør maskinen med et trykkvaskeaggregat.

LAGRING

1. Fjern batteripakken fra trimmeren før lagring.
2. Oppbevar trimmeren på et tørt og sikkert sted som er utilgjengelig for barn og andre uvedkommende.
Fjern skjæreredskapen hvis den ikke skal brukes på en lang stund.
3. Etter at maskinen og batteriet er blitt våte i regn under drift, anbefales det at de tørkes før lagring eller lading. Hvis maskinen ikke kan slås på, ta ut batteriet og sett det inn igjen.

1. Juster holet i den indre bladadapteren med hakket i girkammeret, og sett inn låseverktøyet for å hindre at det roterer.
2. Løsne bolten.
3. Skift bladet og stram bolten til 15–20 Nm (11–15 ft-lb).

Smøre girboksen (Se Figur. E1, E2)

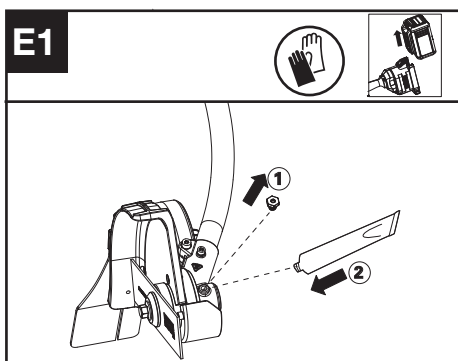

FEILSØKING

Følgende tabell viser problemstillinger og handlinger du kan utføre hvis maskinen ikke fungerer normalt.



ADVARSEL: Slå av maskinen og fjern batteriet før feilsøking.

KANTRIMMER

Problemer	Mulige årsaker	Korrigerende tiltak
Batteriindikator-LED blinker	Lav batterispenning.	Lad batteriet.
Rød feil-LED blinker	Overbelastning.	Skjæreredskaper sitter fast – deaktivert produktet. Fjern batteriet. Rengjør skjæreredskaper for uønsket materiale.
	Temperaturproblem.	La produktet kjøle seg ned.
	Gassbryteren og Av/På-knappen har blitt trykket samtidig.	Slipp gassbryteren. Gjennomfør startprosedyren på nytt.
	Andre problemer	Kontakt serviceagent
Produktet starter ikke	Smuss i batterikontaktene.	Rengjør batterikontaktene med trykkluft eller en myk børste.
	Strømmen i batteripakken er tom.	Lad batteripakken.
	Andre problemer	Kontakt serviceagent.
NOR Kantrimmeren fungerer i perioder	Batteriet er ikke ordentlig satt inn i maskinen.	Fjern og sett inn batteriet ordentlig.
	Mulig elektrisk problem.	Kontakt serviceagent.
Mye vibrasjoner/støy.	Problemer med bladbalanse.	Vurder bladet for skade, bytt bladet.
	Oppsamling av jord/avfall i bladvernet.	Rengjør bladvernet, fjern avfallet.
	Problemer med kutteredskaper. Defekt maskin.	Bytt ut skjæreredskaper. Kontakt serviceagent.

TEKNISKE DATA

	KAC142
Kuttehastighet	5400/7000rpm
Bladstørrelse	20 cm
Grad av beskyttelse	IPX4
Vekt (Bare verktøy)	2.3 kg

KOMBINASJONER AV SKJÆREREDSKAPER OG BÆRESYSTEMER

Skjæreredskaper	Bæresystemer
20 cm erstatningskantblad	- Skulderstropp - Batterisele som ryggsekk

STØYINFORMASJON

Belastning lydtrykk	$L_{pA} = 77.1 \text{ dB(A)}$
K_{pA}	3 dB(A)
Belastning lydeffekt	$L_{WA} = 93.68 \text{ dB(A)}$
K_{WA}	1.37 dB(A)
Bruk hørselsvern	

VIBRATION INFORMATION

Vibrasjon totale verdier (triax-vektorsum) bestemt i henhold til EN 62841:

Vanlig belastningsvibrasjon	$a_h < 2,1 \text{ m/s}^2$
Usikkerhet	$K < 1,5 \text{ m/s}^2$

Den oppgitte totale vibrasjonsverdien og den oppgitte støytstlppsverdien er målt i henhold til en standard testmetode og kan brukes for sammenligning av et verktøy med et annet.

Den oppgitte totale vibrasjonsverdien og den oppgitte støytstlppsverdien kan også brukes i en innledende eksponeringsvurdering.



ADVARSEL: Vibrasjons- og støynivå under faktisk bruk av verktøyet kan avvike fra oppgitt verdi, avhengig av hvordan verktøyet brukes og hvilken type materiale det brukes på, se følgende eksempler og andre variasjoner for bruk av verktøyet: Hvordan verktøyet brukes og hvilke materialer som kappes eller bores.

Verktøyet er i god stand og godt vedlikeholdt. Bruk av riktig tilbehør for verktøyet, og sørg for at det er skarpt og i god stand.

Hvor stramt grepet på håndtakene er, og om det brukes antivibrasjonstilbehør.

Og at verktøyet blir brukt til det formålet det er tilsiktet i henhold til designet og disse instruksjonene.

Dette verktøyet kan forårsake hånd-arm vibrasjonssyndrom, hvis det ikke brukes riktig.



ADVARSEL: For å være nøyaktig, bør også et overslag over eksponeringsnivå under faktiske bruksforhold også tas med i betraktning i alle deler av driftssyklusen, slik som når verktøyet er skrudd av og når det går på tomgang, men ikke faktisk gjør jobben. Dette kan redusere eksponeringsnivået betraktelig over hele arbeidsperioden.

Minimere eksponeringsrisiko for vibrasjon og støy. Bruk ALLTID skarpe meisler, drillere og blad.

Vedlikehold verktøyet i henhold til disse instruksjonene og sørg for at det er godt smurt (der det er hensiktsmessig).

Investert i tilbehør for demping av vibrasjon og støy hvis verktøyet skal brukes regelmessig.

Planlegg arbeidstidplanen din slik at du sprer bruk av høyvibrasjonsverktøy utover flere dager.

MILJØVERNILTAK

 Avfall etter elektriske produkter må ikke legges sammen med husholdningsavfall. Vennligst resirkuler avfallet der dette finnes. Undersøk hos de lokale myndighetene eller en detaljist for resirkuleringsråd.

SAMSVARERKLÆRING

Vi,
Positec Germany GmbH
Postfach 680194, 50704 Cologne, Germany

Erklærer at produktet
Beskrivelse **Utstyr for buet kantklipper**
Type **KAC142 (142-betegner maskin, representerer Edger vedlegg)**
Funksjon Trim gresskantene

Samsvarer med følgende direktiver,
2006/42/EC
2014/30/EU
2011/65/EU&(EU)2015/863
2000/14/EC revidert ved 2005/88/EC

2000/14/EC revidert ved 2005/88/EC
- Tilpassningsbedømmelse Utført ifølge **Anneks V**
- Målt Lydkraftnivå **94 dB (A)**
- Erklært Garantert Lydkraftnivå **96 dB (A)**

Standardene samsvarer med
EN 62841-1, ISO 11789, EN ISO 3744,
EN IEC 55014-1, EN IEC 55014-2, EN IEC 63000

Personen som er autorisert til å utarbeide den tekniske filen,

Navn Marcel Filz
Adresse Positec Germany GmbH
Postfach 680194, 50704 Cologne, Germany



2024/3/8
Allen Ding
Visesjefsingeniør, Testing og Sertifisering
Positec Technology (China) Co., Ltd
18, Dongwang Road, Suzhou Industrial
Park, Jiangsu 215123, P. R. China

NOR

INNEHÅLLSFÖRTECKNING

Introduktion.....	186
Komponenter.....	187
Produktsäkerhet.....	188
Montering och drift.....	191
Transport.....	192
Underhåll.....	192
Rengöring.....	193
Förvaring.....	193
Felsökning.....	194
Tekniska data.....	194
sv Miljöskydd.....	195
Deklaration om överensstämmelse.....	195

INTRODUKTION

Bästa kund,

Tack för ditt köp av denna produkt från Kress Commercial. Vi är engagerade i vår strävan att utveckla produkter av hög kvalitet som uppfyller kraven för din kommersiella trädgårdsanläggning.

Kress som varumärke är synonymt med förstklassig service. Skulle du ha några frågor eller funderingar om din produkts livslängd, kan du kontakta din återförsäljare eller vårt kundtjänstteam för hjälp.

Vi är övertygade om att du kommer att trivas med att arbeta med din produkt från Kress i många år framöver.

DRIFT INSTRUKTIONER

I kombination med KAC104 - Krafthuvud, maskinen är avsedd för skära kanterna längs trottoarer, uppfarter, trottoarer och uteplatser.

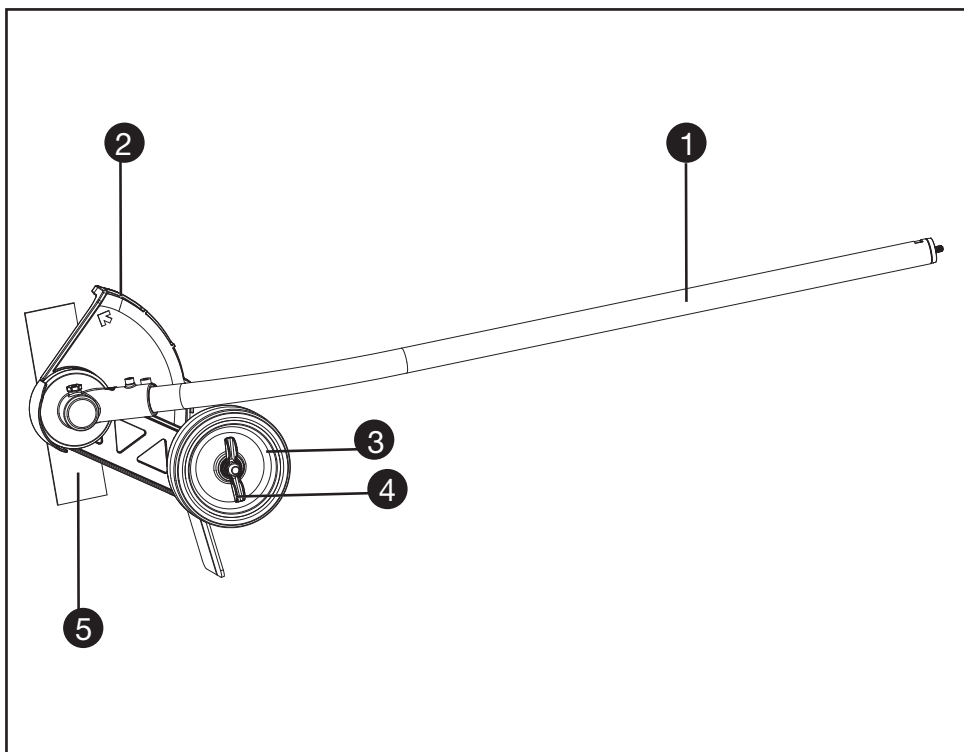

SV

KOMPONENTER

1. SKAFT
2. SKRÄPSKYDD
3. STÖDHJUL
4. VINGMUTTER FÖR JUSTERING AV STÖDHJUL
5. KNIV

ORIGINAL DRIFTSINSTRUKS PRODUKTSIKKERHET GENERELLE ADVARSLER FOR ELEKTROVERKTØY



ADVARSEL Les alle

sikkerhetsanvisningene, instruksjonene, illustrasjonene og spesifikasjonene som følger med dette elektroverktøyet. Manglende overholdelse av anvisningene nedenfor kan medføre elektrisk støt, brann og/eller alvorlige personskader.

Ta godt vare på alle advarslene og informasjonene.

Det nedenstående anvendte uttrykket "elektroverktøy" gjelder for strømndrevne (med ledning) og batteridrevne elektroverktøy (uten ledning).

1) SIKKERHET PÅ ARBEIDSPLASSEN

- Hold arbeidsområdet rent og ryddig. Rotete arbeidsområder eller arbeidsområder uten lys kan føre til ulykker.
- Ikke arbeid med elektroverktøyet i eksplosjonsutsatte omgivelser – der det befinner seg brennbare væsker, gass eller støv. Elektroverktøy lager gnister som kan antenne støv eller damper.
- Hold barn og andre personer unna når elektroverktøyet brukes. Hvis du blir forstyrret under arbeidet, kan du miste kontrollen over elektroverktøyet.

2) ELEKTRISK SIKKERHET

- Støpselet til elektroverktøyet må passe inn i stikkkontakten. Støpselet må ikke forandres på noen som helst måte. Ikke bruk adapterstøpsler sammen med jordede maskiner. Bruk av støpsler som ikke er forandret på og passende stikkontakter reduserer risikoen for elektriske støt.
- Unngå kroppskontakt med jordede overflater slik som rør, ovner, komfyrer og kjøleskap. Det er større fare ved elektriske støt hvis kroppen din er jordet.
- Hold elektroverktøyet unna regn eller fuktighet. Dersom det kommer vann i et elektroverktøy, øker risikoen for elektriske støt. Använd inte maskinen i regn eller under våta förhållanden. Detta kan öka risken för elektriska stötar.
- Ikke bruk ledningen til andre formål, f.eks. til å bære elektroverktøyet, henge den opp eller trekke den ut av stikkkontakten. Hold ledningen unna varme, olje, skarpe kanter eller maskindeler som beveger seg. Med skadede eller opphøpede ledninger øker risikoen for elektriske støt.
- Når du arbeider utendørs med et elektroverktøy, må du kun bruke en skjoteledning som er godkjent til utendørs bruk. Når du bruker en skjoteledning som er

egnet for utendørs bruk, reduseres risikoen for elektriske støt.

- Hvis det ikke kan unngås å bruke elektroverktøyet i fuktige omgivelser, må du bruke en jordfeilbryter. Bruk av en jordfeilbryter reduserer risikoen for elektriske støt.
- PERSONSIKKERHET
 - Vær oppmerksom, pass på hva du gjør, gå fornuftig frem når du arbeider med et elektroverktøy. Ikke bruk elektroverktøyet når du er trett eller er påvirket av narkotika, alkohol eller medikamenter. Et øyeblikks uoppmerksomhet ved bruk av elektroverktøyet kan føre til alvorlige skader.
 - Bruk personlig verneutstyr og husk alltid å bruke vernebriller. Bruk av personlig sikkerhetsutstyr som støvmaske, skilfaste arbeidssko, hjelm eller hørselvern- avhengig av type og bruk av elektroverktøyet –reduserer risikoen for skader.
 - Unngå å starte verktøyet ved en feiltagelse. Forviss deg om at elektroverktøyet er slått av før du kobler det til strømmen og/eller batteriet, løfter det opp eller bærer det. Hvis du holder fingeren på bryteren når du bærer elektroverktøyet eller kobler elektroverktøyet til strømmen i innkoblet tilstand, kan dette føre til uhell.
 - Fjern innstillingsverktøy eller skrunøkler før du slår på elektroverktøyet. Et verktøy eller en nøkkel som befinner seg i en roterende maskindel, kan føre til skader.
 - Ikke overvurder deg selv. Sørg for å stå stødig og i balanse. Dermed kan du kontrollere elektroverktøyet bedre i uventede situasjoner.
 - Bruk alltid egnede klær. Ikke bruk vide klær eller smykker. Hold hår og klær unna deler som beveger seg. Løstsittende tøy, smykker eller langt hår kan komme inn i deler som beveger seg.
 - Hvis det kan monteres støvavsug- og oppsamlingsinnretninger, må du forvise deg om at disse er tilkoblet og brukes på korrekt måte. Bruk av et støvavsug reduserer faren på grunn av støv.
 - Selv når du er blitt vant til verktøyet, må du ikke bli sløv og ignorere sikkerhetsreglene for verktøyet. En uforsiktig handling kan forårsake alvorlig personskade i løpet av et brøkdels sekund.
 - AKTSOM HÅNDTERING OG BRUK AV ELEKTROVERKTØY
 - Ikke overbelast elektroverktøyet. Bruk et elektroverktøy som er beregnet til den type arbeid du vil utføre. Med et passende elektroverktøy arbeider du bedre og sikrere i det angitte effektområdet.
 - Ikke bruk elektroverktøy med defekt på-/avbryter. Et elektroverktøy som ikke lenger kan slå av eller på, er farlig og må repareres.
 - Trekk støpselet ut av stikkkontakten og/

eller fjern batteriet (hvis demonterbart) før du utfører innstillinger på elektroverktøyet, skifter tilbehørsdeler eller legger elektroverktøyet bort. Disse tiltakene forhindrer en utilsiktet startung av elektroverktøyet.

- d) **Elektroverktøy som ikke er i bruk må oppbevares utilgjengelig for barn. Ikke la elektroverktøyet brukes av personer som ikke er fortrolig med dette eller ikke har lest disse anvisningene.** Elektroverktøy er farlige når de brukes av uerfarne personer.
 - e) **Vær nøye med vedlikeholdet av elektroverktøyet og tilbehøret. Kontroller om bevegelige maskindeler fungerer feilfritt og ikke klemmes fast, og om deler er brukket eller skadet, slik at dette innvirker på elektroverktøyet funksjon. La skadede deler repareres før elektroverktøyet brukes.** Dårlig vedlikeholdte elektroverktøy er årsaken til mange uhell.
 - f) **Hold skjæreverktøyene skarpe og rene.** Godt stelte skjæreverktøy med skarpe skjær setter seg ikke så ofte fast og er lettere å føre.
 - g) **Bruk elektroverktøy, tilbehør, verktøy osv. i henhold til disse anvisningene. Ta hensyn til arbeidsforholdene og arbeidet som skal utføres.** Bruk av elektroverktøy til andre formål enn det som er angitt kan føre til farlige situasjoner.
 - h) **Hold håndtak og gripeflater tørre, rene og uten olje eller fett.** Glatte håndtak og gripeflater hindrer sikker håndtering og styring av verktøyet i uventede situasjoner.
- 5) **AKTSM HÅNTERING OG BRUK AV BATTERIDREVN VERKTØY**
- a) **Lad batteriet kun opp i ladeapparater som er anbefalt av produsenten.** Det oppstår brannfare hvis et ladeapparat som er egnet til en bestemt type batterier, brukes med andre batterier.
 - b) **Bruk derfor kun riktig type batterier for elektroverktøyene.** Bruk av andre batterier kan medføre skader og brannfare.
 - c) **Hold batteriet som ikke er i bruk unna binders, mynter, nøkler, spikere, skruer eller andre mindre metallgjensstander, som kan lage en forbindelse mellom kontaktene.** En kortslutning mellom batterikontaktene kan føre til forbrenninger eller brann.
 - d) **Ved gal bruk kan det lekke væske ut av batteriet. Unngå kontakt med denne væsken. Ved tilfeldig kontakt må det skylles med vann. Hvis det kommer væske i øynene, må du i tillegg oppsøke en lege.** Batterivæske som renner ut kan føre til irritasjoner på huden eller forbrenninger.
 - e) **Ikke bruk batteriet eller verktøyet hvis det er skadet eller modifisert.** Ødelagte eller modifiserte batterier kan oppføre seg uforutsigbart, noe som kan føre til brann, eksplosjon eller fare for personskade.
 - f) **Ikke utsett batteriet eller verktøyet for åpen**

ild eller for høye temperaturer. Eksponering for ild eller temperaturer over 130°C kan forårsake eksplosjon.

- g) **Følg alle ladeinstruksjoner, og ikke lad batteriet eller verktøyet utenfor temperaturområdet som er spesifisert i bruksanvisningen.** Feil lading eller lading ved temperaturområdet, kan skade batteriet og øke brannfaren.
- 6) **Service**
- a) **Maskinen din skal alltid kun repareres av kvalifisert fagpersonale og kun med originale reservedeler.** Slik opprettholdes elektroverktøyet sikkerhet.
 - b) **Ikke utfør service på ødelagte batterier.** Service på batterier skal alltid utføres av produsenten eller godkjente forhandlere.

SÄKERHETSINSTRUKTIONER FÖR KANTSKÄRARE

1. Utbildning

- a) Läs noga igenom instruktionerna. Lär känna styrenheterna och korrekt användning av maskinen.
- b) Låt inga personer som inte är förtrogna med dessa instruktioner använda maskinen. Lokala föreskrifter kan begränsa användarens ålder.
- c) Använd aldrig kantskäraren när personer, särskilt barn eller husdjur finns i närheten.
- d) Glöm inte att operatören eller användaren ansvarar för olyckor och risker som andra personer eller deras egendom utsätts för.

2. Förberedelse

- a) Vid kantskärning, använd alltid ögon- och hörselskydd, kraftiga skor och långbyxor.
- b) Undersök grundligt ytan där utrustningen ska användas och ta bort alla stenar, pinnar, trådar, ben och andra främmande föremål.
- c) Före användning, kontrollera alltid visuellt så att skärbladen och dess bultar samt skäraggregatet inte är slitna eller skadade. Byt ut slitna eller skadade skärblad och bultar i set för att bibehålla balansen.
- d) Undersök endast de delar och tillbehör som rekommenderas av tillverkaren.

3. ANVÄNDNING

- a) Arbeta endast i dagsljus eller i bra artificiell ljus.
- b) Se alltid till att ha bra fotfäste när marken lutar.
- c) Gå, spring aldrig.
- d) Var extra försiktig när du backar eller drar kantskäraren mot dig.
- e) Se till att skärbladet har stoppats innan du går över andra ytor än gräs och vid transport av kantskäraren till och från arbetsområdet.
- f) Använd aldrig kantskäraren med defekta, saknade eller felaktigt monterade skydd.
- g) Följ anvisningarna för att sätta på motorn noggrant och hålla fötterna borta från kniven.
- h) Tippa inte om när du sätter på motorn om inte

skåret måste lutas för att starta. Luta i så fall inte mer än absolut nödvändigt och lyft endast delen bort från operatören.

- i) Starta inte motorn när en åskådare står framför skärbladen.
- j) Placera inte händer eller fötter i närheten eller under de roterande delarna.
- k) Stäng alltid av motorn och koppla från batteriet:
 - 1) Innan du tar bort blockeringar.
 - 2) Före kontroll, rengöring eller arbete utförs på skärbladen.
- 3) Efter att du träffat ett främmande föremål. Kontrollera skärbladen efter skador och utför reparationer innan du använder kantskäraren igen.
- 4) Om kantskäraren börjar vibrera onormalt (kontrollera omedelbart).
- l) Ta alltid bort batteriet från maskinen när du lämnar skärmaskinen.
- m) Se alltid till att ventilationsöppningarna är fria från avlagringar.

4. Underhåll och förvaring

- a) Se till att alla muttrar, bultar och skruvar är ordentligt åtdragna för att säkerställa att utrustningen är i ett säkert skick.
- b) Byt ut slitna eller skadade delar.
- c) Försök inte att reparera maskinen såvida du inte är kvalificerad för det.
- d) Använd endast utbytesdelar och tillbehör som rekommenderas av tillverkaren.
- e) Förvara maskinen utom räckhåll för barn när den inte används.
- f) Inspektera och underhåll maskinen regelbundet. Överlåt reparation av maskinen till en auktoriserad reparatör.

BATTERISÄKERHET SÄKERHETSFORESKRIFTER FÖR BATTERIET

- a) **Ta inte isär batteriet, öppna inte heller batteriet eller sära på battericeller.**
- b) **Kortslut inte batteriet. Förvara inte batteriet på ett slarvigt sätt i en låda där det kan kortslutas eller skadas av ledande material.** När batteriet inte används, håll det borta från metallobjekt, såsom pappersgem, pengar, nycklar, naglar, skruvar eller andra små metallobjekt som kan leda ström från en terminal till en annan. Om batteriterminalerna kortsluter varandra kan de förorsaka brandrisk.
- c) **Exponera inte batteriet för eld eller värme. Undvik förvaring i direkt solljus.**
- d) **Utsätt inte batteriet för mekanisk chock.**
- e) **Om batteriet läcker, låt inte vätskan komma i kontakt med hud eller ögon. Om så ändå skulle hända, skölj med mycket vatten och sök läkarhjälp.**
- f) **Håll batteriet rent och torrt.**
- g) **Torka av batteriet om det blir smutsigt med en**

torr, ren trasa.

- h) **Batteriet måste laddas före användning. Använd den här bruksanvisningen för att ladda batteriet korrekt.**
- i) **Låt inte batteriet stå på laddning när det inte används.**
- j) **Efter lång tids användning kan det bli nödvändigt att ladda och ladda ur batteriet många gånger för att nå maximal prestanda.**
- k) **Ladda endast med laddare av varumärket Kress. Använd ingen annan laddare än den som specifikt ska användas med det här batteriet.**
- l) **Använd inte ett batteri som inte är avsett för användning med det här verktyget.**
- m) **Håll batteriet borta från barn.**
- n) **Behåll den ursprungliga bruksanvisningen för framtida användning.**
- o) **Plocka ur batteriet från verktyget då det inte används.**
- p) **Kassera batteriet på rätt sätt.**
- q) **Blanda inte celler från olika tillverkning, kapacitet, storlek eller typ inom en enhet.**
- r) **Håll batteriet borta från mikrovägor och högt tryck.**
- s) **Varning! Använd inte icke-uppladdningsbara batterier.**

SPARA DESSA INSTRUKTIONER

SYMBOLER

	För att minska risken för skador måste användaren läsa bruksanvisningen
	VARNING
	Använd hörsel- och ögonskydd
	Kantbladets rotationsriktning
	Håll åskådare på säkert avstånd
	Ivågslungade objekt
	Roterande skärblad

	<p>Uttjänade elektriska maskiner får inte kasseras som hushållsavfall. Använd återvinningsfaciliteter om det finns tillgängligt. Kontrollera med din återförsäljare eller vilka lokala föreskrifter som föreligger.</p>
 <p>Li-Ion</p> 	<p>Li-Ion-batteri Denna product har märkts med en symbol för sopsortering för alla batterisatser. De kommer då att återvinnas och plockas isär för att minska påverkan på miljön. Batterisatser kan vara skadliga för miljön och för människors hälsa då de innehåller farliga substanser.</p>
	<p>Får ej uppeldas</p>
	<p>Batterierna kan komma in i vattnets kretslopp om de inte kasseras korrekt och detta kan vara skadligt för EKO-systemet. Kasta inte batterier i de vanliga osorterade hushållsoporna.</p>
	<p>Använd skyddshandskar</p>
	<p>Ta ur batteriet innan du gör justeringar eller utför service eller underhåll.</p>

MONTERING OCH DRIFT

 **OBS:** Innan du använder verktyget, läs noga igenom bruksanvisningen.

 **FÖRE DRIFT:**

Montering och demontering av krafthuvudtillsatsen. (Se Fig. A1, A2, A3)

1. Avlägsna skyddslocket från tillbehörsskaflets ände.
2. För att montera, rikta in triangelsymbolen på knappen mot piletiketten på tillbehörsskaflet.
3. Tryck samman skافتen tills du hör ett "klickljud". Piletikettens kant ska vara nära skaftekopplingens hölje. (Obs: Om det kurviga kanthuvudet inte helt kan sättas in i krafthuvudet, vrid bladet något tills

det är möjligt att helt sätta in skافتet.)

4. Slutför monteringen genom att späanna vredet medurs.
5. För att demontera, lossa på vredet, vrid moturs, tryck på släppknappen och dra isär skافتen. Sätt tillbaka skyddslocket på tillbehörsskaflet för att se till att damm och skräp inte tränger in i skافتet.

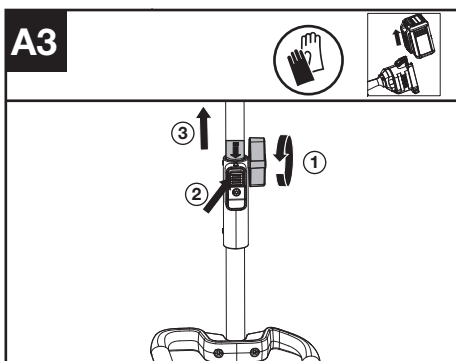
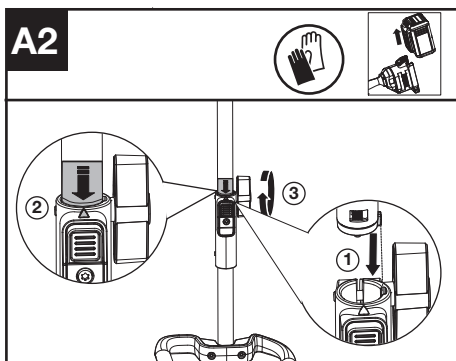
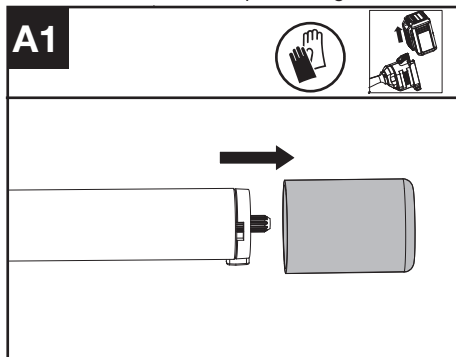

Justera skärhöjden (Se Fig. B1,B2)

1. Stäng av elverktyget och plocka bort batteriet.
2. Lossa på vingmuttern. Skjut hjulet uppåt fr att öka skär djupet (a) eller nedåt för att minska skär djupet (a).
3. Det rekommenderas att man justerar djuphjulet

SV

så att kantskären precis vidrör marken eller bryter markytan med högst 0,2 tum (5 mm)

4. Dra åt vingmuttern. Kontrollera skärdjupet när du står i normalt arbetsställning och korrigera det vid behov.

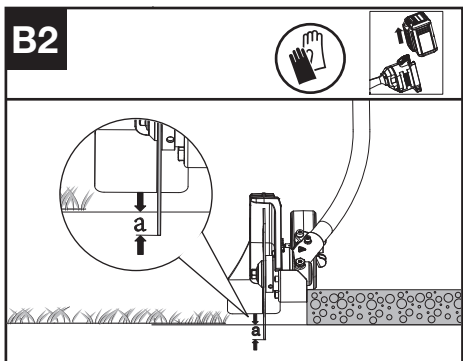
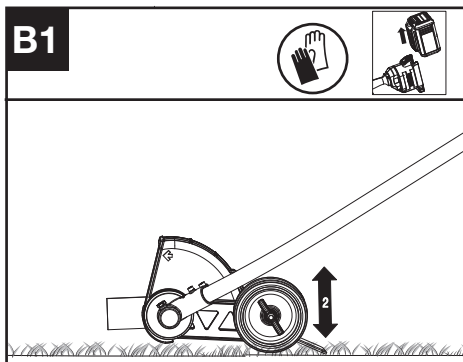

TRANSPORT

Transport av kantskäraren

1. Slå av kantskäraren och ta ur batteriet.
2. Vid bortförande av kantskäraren för hand, håll i mitten på skafvet och se till att maskinen är parallell med marken.
3. Vid transport av kantskäraren i ett fordon, sätt fast den och placera den så att den inte tippas eller skadas.

För batteriverktyg

Det rekommenderade omgivningstemperaturintervallen för laddningssystem vid laddning är -5°C – 45°C (23°F – 113°F).

UNDERHÅLL

Byta ut bladet (Se Fig. D1, D2, D3)

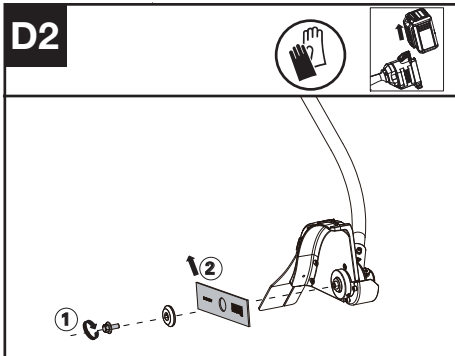
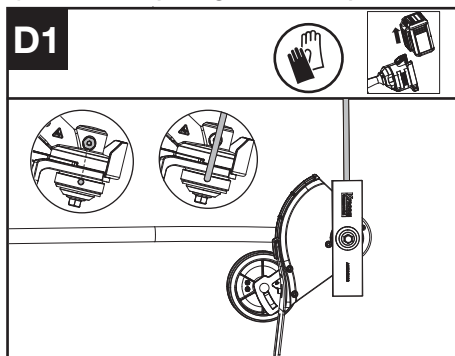

OPERATION:

Starta kantskäraren (Se Fig. C)

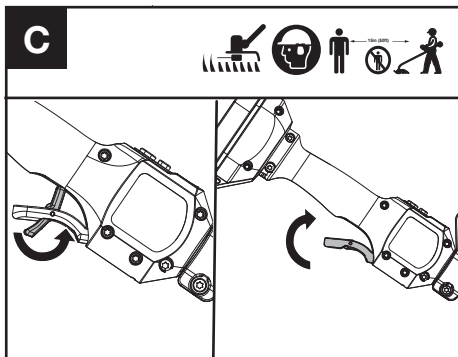

1. Tryck först fram säkerhetslåsapak, krama sedan och håll in gasreglage för att starta maskinen.

OBS: Ytterligare detaljer kan hittas i manualen till kraft huvudet.

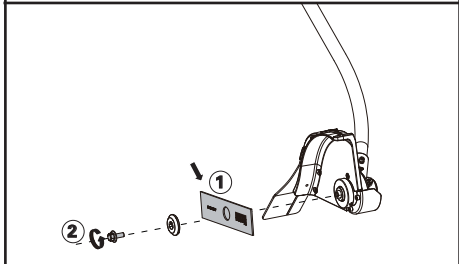
D3

1. Rikta in hålet i den inre bladadaptern med skåran i växelhuset och sätt i låsverktyget för att förhindra att det roterar.
2. Lossa på bulten.
3. Byt ut bladet och dra åt bulten till 15–20 Nm (11–15 ft-lb).

Smörjning av växellådan (Se Fig. E1, E2)

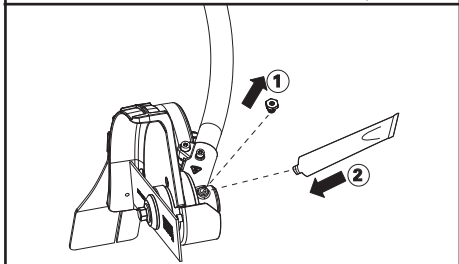
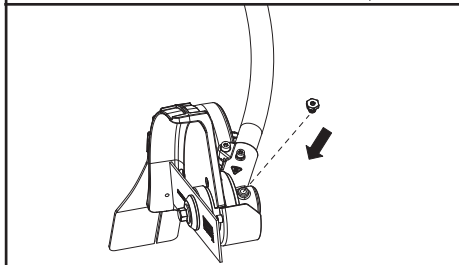
E1**E2**

1. Plocka bort skruvpluggen från växelhuset och injicera cirka 5 g fett i växelhuset varje gång.
2. Dra åt skruven.

NOTERA: Smörj växellådan genom oljehålet efter var 50:e timmes drift. För bäst funktion och längre livslängd, smörj växellådan till kantskäraren med kommersiellt tillgängligt (SHELL Gadus S2 V220 1).

RENGÖRING

1. Slå av kantskäraren och ta ur batteriet.
2. Använd inte aggressiva rengöringsmedel eller lösningsmedel. Rengör maskinen efter användning med en fuktad trasa doppad i neutralt rengöringsmedel.
3. Håll uttaget fritt från främmande föremål och rengör med en mjuk och torr borste eller trasa.
4. Spreja inte vatten på motorn eller elektriska komponenter.
5. Använd inte vatten med tryck för att rengöra maskinen.

FÖRVARING

1. Ta bort batteripaketet från trimmern innan förvaring.
2. Förvara trimmern på en torr och säker plats utom räckhåll för barn eller annan obehörig person. Ta bort skärverktyget om det inte ska användas under en längre tid.
3. När maskinen blivit blöt i regnet under drift bör maskinen och batteriet torkas före förvaring eller laddning. Ta ur batteriet och sätt tillbaka det om maskinen inte kan slås på.

SV

FELSÖKNING

I följande tabell hittar du problem och åtgärder som du kan utföra om inte enheten fungerar som den ska.



Varning: Stäng av enheten och ta bort batteriet före all felsökning.

KANTSKÄRARE

Problem	Möjliga orsaker	Korrigerande åtgärder
Batteriindikatorns lysdiod blinkar	Låg batterispänning.	Byt ut batteriet.
Lysdioden blinkar rött vid fel	Överbelastning	Skärverktyget har låst sig. Stäng av produkten. Plocka bort batteriet. Rengör skärverktyget från oönskade material.
	Problem med temperaturen.	Låt produkten svalna.
	Gasreglaget och start/stoppknappen trycks in samtidigt.	Släpp upp gasreglaget. Utför startsekvensen igen.
	Andra problem	Kontakta serviceagent
Produkten startar inte	Smuts på batteriets kontakter.	Rengör batteriets kontakter med tryckluft eller en mjuk borste.
	Batteripaketet är urladdat.	Ladda batteripaketet.
	Andra problem	Kontakta serviceagent.
Kantskäraren fungerar bara emellanåt	Batteriet är inte helt anslutet till maskinen.	Ta bort och sätt tillbaka batteriet helt.
	Potentiellt elektriskt problem.	Kontakta serviceagent.
Överdrivna vibrationer/ oljud.	Problem med balansen på tråden.	Utvärdera bladet för skada, byt ut bladet.
	Jord/skräp ansamlas i bladskyddet.	Rengör bladskyddet och ta bort skräp.
	Problem med skärverktyg. Maskinen defekt.	Byt ut skärverktyget. Kontakta serviceagent.

TEKNISKA DATA

	KAC142
Skärhastighet	5400/7000rpm
Bladstorlek	20 cm
Grad av skydd	IPX4
Maskinens vikt (Naken verktyg)	2.3 kg

KOMBINATIONER AV SKÄRTILLBEHÖR OCH BÄRSYSTEM

Skärtillbehör	Bärsystem
20 cm ersättningskantblad	- Axelrem - Ryggsele med batteri

BULLERINFORMATION

Uppmätt ljudtryck	$L_{pA} = 77.1 \text{ dB(A)}$
K_{pA}	3 dB(A)
Uppmätt ljudstyrka	$L_{WA} = 93.68 \text{ dB(A)}$
K_{WA}	1.37 dB(A)
Använd hörselskydd	

VIBRATIONSPERFORMANCEINFORMATION

Totala vibrationsvärden (triaxvektorsumma) fastställda enligt EN 62841:	
Typisk uppmätt vibrering	$a_n < 2.1 \text{ m/s}^2$
Osäkerhet	$K < 1,5 \text{ m/s}^2$

Det deklarerade totala vibrationsvärdet och det deklarerade bulleremissionsvärdet har uppmätts i enlighet med en standardprovningmetod och får användas för att jämföra ett verktyg med ett annat. Det deklarerade totala vibrationsvärdet och det deklarerade bulleremissionsvärdet får också användas vid en preliminär bedömning av exponeringen.

! VARNING: Vibrationsemissionsvärdet vid den faktiska användningen av elverktyget kan skilja sig från det deklarerade värdet beroende på hur verktyget används beroende på följande exempel och andra variationer på hur verktyget används:

Hur verktyget används och materialen skärs eller borrar.
Verktyget är i gott skick och väl underhållet
Använd rätt tillbehör för verktyget och se till att det är skarpt och i gott skick.
Tätheten i greppet på handtagen och om några antivibrationstillbehör används.
Och verktyget används som avsett genom sin design och dessa instruktioner.

Detta verktyg kan orsaka hand-arm vibrationssyndrom om dess användning inte hanteras tillräckligt.

! VARNING: För att vara exakt bör en uppskattning av exponeringsnivån under de faktiska användningsförhållandena också ta hänsyn till alla delar av driftcykeln, t.ex. Detta kan avsevärt minska exponeringsnivån under den totala arbetsperioden.

Hjälper till att minimera risken för vibrationsexponering.
Använd ALLTID vassa mejslar, borrar och blad
Underhåll detta verktyg i enlighet med dessa instruktioner och förvara välsmord (i förekommande fall)
Om verktyget ska användas regelbundet, investera

sedan i antivibrationstillbehör.
Planera ditt arbetsschema för att sprida all användning av hög vibrationsverktyg under ett antal dagar.

MILJÖSKYDD

 Uttjänade elektriska maskiner får inte kasseras som hushållsavfall. Använd återvinningsfaciliteter om det finns tillgängligt. Kontrollera med din återförsäljare eller vilka lokala föreskrifter som föreligger.

DEKLARATION OM ÖVERENSSTÄMMELSE

Vi,
Positec Germany GmbH
Postfach 680194, 50704 Cologne, Germany

Deklarerar att denna produkt,
Beskrivning **Krökt kantskärartillbehör**
Typ **KAC142 (142-maskinbeteckning, avser Kantskärare-tillbehör)**
Funktion **Klipp gräskanter**

Uppfyller följande direktiv,
2006/42/EC
2014/30/EU
2011/65/EU&(EU)2015/863
2000/14/EC ändrad av 2005/88/EC

2000/14/EC ändrad av 2005/88/EC
- Konformitetsutvärderingsprocedur enligt **Bilaga V**

- Uppmätt bullernivå **94 dB (A)**
- Deklarerad garanterad bullernivå **96 dB (A)**

Standarder överensstämmer med
EN 62841-1, ISO 11789, EN ISO 3744,
EN IEC 55014-1, EN IEC 55014-2, EN IEC 63000

Personen som godkänts att sammanställa den tekniska filen.

Namn **Marcel Filz**
Adress **Positec Germany GmbH**
Postfach **680194, 50704 Cologne, Germany**



2024/3/8
Allen Ding
Vice chefsingenjör, tester och certifiering
Positec Technology (China) Co., Ltd
18, Dongwang Road, Suzhou Industrial
Park, Jiangsu 215123, P. R. China



Copyright © 2024, Positec. All Rights Reserved.
AR01757700