

FLEXFORM



BOSS DESIGN CENTER 2008

FAUTEUILS

FLEXFORM Spa

Via Einaudi 23/25 20821 Meda (MB) Italy | Tel. +39 0362 3991 | info@flexform.it | www.flexform.it

BOSS | DESIGN CENTER | 2008

Structure fauteuil en métal rembourrage en polyuréthane moulé recouvert d'un tissu de protection multicouche

Coussin d'assise en plume d'oie stérilisée (certifiée Assopiuma, étiquette or) avec insert en matériau indéformable

Coussin de dossier en plume d'oie stérilisée (certifiée Assopiuma, étiquette or)

Pieds en métal finition satiné, chromé, chromé noir, bruni, anthracite brillant.

Repose sur des patins en matériau thermoplastique

Fauteuil avec piétement pivotant en fonte d'aluminium finition satiné, chromé, chromé noir, bruni, anthracite brillant. Repose sur des patins en matériau thermoplastique

Revêtement déhoussable que ce soit en version tissu ou en version cuir

COD. 014N11

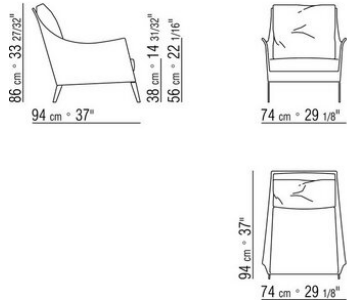

COD. 014N01

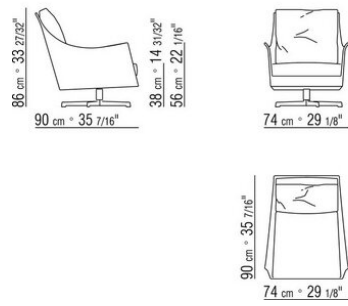

COD. 014N50

